

# PLAN DE IGUALDAD Y CONVIVENCIA



C.E.I.P W.A MOZART  
LORIGUILLA.

*Curso 2022-2023*

|   |   |   |
|---|---|---|
|  <p><b>GENERALITAT<br/>VALENCIANA</b><br/>Conselleria d'Educació,<br/>Cultura i Esport</p> | <p>CEIP: "W.A. MOZART"<br/>LORIGUILLA</p> | <p>Plaça d'Espanya, 1<br/>46393 LORIGUILLA (València)<br/>TF: 96 271 80 30 FAX: 96 271 80 31<br/><a href="http://mestreacasa.gva.es/web/4600487500">http://mestreacasa.gva.es/web/4600487500</a><br/><a href="mailto:correo46004875@gva.es">correo46004875@gva.es</a></p> |
|---|---|---|

## ÍNDICE

### 1. INTRODUCCIÓN

- 1.1 JUSTIFICACIÓN
- 1.2 MARCO LEGAL

### 2. DIAGNÓSTICO DEL ESTADO DE LA IGUALDAD Y LA CONVIVENCIA EN EL CENTRO.

- 2.1 COEDUCACIÓN Y SOCIALIZACIÓN DIFERENCIAL.
- 2.2 LENGUAJE Y ESPACIOS INCLUSIVOS.
- 2.3 INCLUSIÓN DE LAS MUJERES EN LOS CONTENIDOS .
- 2.4 EDUCACIÓN EMOCIONAL, AFECTIVO-SEXUAL.
- 2.5 DETECCIÓN DE VIOLENCIA DE GÉNERO.
- 2.6 IDENTIDAD DE GÉNERO Y DIVERSIDAD SEXUAL Y FAMILIAR.
- 2.7 CONVIVENCIA POSITIVA, PROTOCOLOS DE INTERVENCIÓN.

### 3. COMPOSICIÓN Y PLAN DE ACTUACIÓN DE LA COMISIÓN DE IGUALDAD Y CONVIVENCIA.

### 4. DETECCIÓN DE NECESIDADES Y PLANIFICACIÓN DE ACCIONES DE FORMACIÓN EN MATERIA DE CONVIVENCIA DIRIGIDAS A LA COMUNIDAD.

### 5. ACCIONES PARA LA CONSECUCCIÓN DE UNA ESCUELA IGUALITARIA Y COEDUCADORA.

- 5.1 ACCIONES ORIENTADAS AL RECONOCIMIENTO Y LA INCLUSIÓN DE LAS MUJERES Y SU PRODUCCIÓN CULTURAL Y CIENTÍFICA DENTRO DE LAS PROGRAMACIONES DE CADA MATERIA.
- 5.2 ACCIONES DE PREVENCIÓN DE LA VIOLENCIA DE GÉNERO.
- 5.3 ACCIONES DE PROMOCION DE LA DIVERSIDAD SEXUAL, FAMILIAR Y DE IDENTIDADES DE GÉNERO.

### 6. MEDIDAS Y ACCIONES ORIENTADAS A LA SENSIBILIZACIÓN, INFORMACIÓN Y PROMOCIÓN DE LA CONVIVENCIA POSITIVA, LA PREVENCIÓN DE CONFLICTOS.

### 7. CONTEXTUALIZACIÓN DE LOS PROTOCOLOS DE IGUALDAD Y CONVIVENCIA.

- 7.1. PROTOCOLOS PARA LA IGUALDAD Y LA CONVIVENCIA.

### 8. PROCEDIMIENTOS DE ACTUACIÓN E INTERVENCIÓN CONTEMPLADOS EN EL REGLAMENTO DE RÉGIMEN INTERNO DEL CENTRO.

- 8.1. CONDUCTAS CONTRARIAS A LAS NORMAS DE CONVIVENCIA (ARTÍCULO 35 DEL DECRETO 39/2008).
- 8.2. CONDUCTAS GRAVEMENTE PERJUDICIALES PARA LA CONVIVENCIA DEL CENTRO (ARTÍCULO 42 DEL DECRETO 39/2008).
- 8.3. MEDIDAS O ACCIONES EDUCATIVAS POSITIVAS DE CORRECCIÓN ANTE CUALQUIER CONDUCTA DISRUPTIVA E INADECUADA CONTRA LA CONVIVENCIA.

### 9. PROCEDIMIENTO PARA ARTICULAR LA COLABORACIÓN CON ENTIDADES E INSTITUCIONES DEL ENTORNO EN EL PLAN DE IGUALDAD Y CONVIVENCIA.

### 10. ESTRATEGIAS Y CRITERIOS PARA REALIZAR LA DIFUSIÓN, EL SEGUIMIENTO Y LA EVALUACIÓN DEL PLAN DE CONVIVENCIA EN EL MARCO DEL PROYECTO EDUCATIVO.

### 11. ANEXOS.

- 11.1. ANEXO I CONDUCTAS CONTRARIAS A LAS NORMAS DE CONVIVENCIA.
- 11.2. ANEXO II CONDUCTAS GRAVEMENTE PERJUDICIALES PARA LA CONVIVENCIA.
- 11.3. ANEXO III PANEL DE CONDUCTA Y REGISTRO EN INFANTIL Y PRIMARIA.
- 11.4. ANEXO IV PROTOCOLOS CONVIVENCIA E IGUALDAD. HOJA DE PROTECCIÓN DEL MENOR.
- 11.5. ANEXO V PROTOCOLO DE ACTUACIÓN ANTE ABSENTISMO ESCOLAR.
- 11.6. ANEXO VI TEMPORALIZACIÓN PROGRAMA RETO POR NIVELES EDUCATIVOS.
- 11.7. ANEXO VII HOJA DE AUTOREFLEXIÓN DE AULA.
- 11.8. ANEXO VIII ENTREVISTAS CON LOS ALUMNOS/AS Y HOJA DE SEGUIMIENTO POR ACOSO.
- 11.9. ANEXO IX COMPROMISO FAMILIA-TUTOR.
- 11.10. ANEXO X EVALUACIÓN DEL PLAN DE IGUALDAD Y CONVIVENCIA.

|   |   |   |
|---|---|---|
|  <p><b>GENERALITAT VALENCIANA</b><br/>Conselleria d'Educació,<br/>Cultura i Esport</p> | <p>CEIP: "W.A. MOZART"<br/>LORIGUILLA</p> | <p>Plaça d'Espanya, 1<br/>46393 LORIGUILLA (València)<br/>TF: 96 271 80 30 FAX: 96 271 80 31<br/><a href="http://mestreacasa.gva.es/web/4600487500">http://mestreacasa.gva.es/web/4600487500</a><br/><a href="mailto:correo46004875@gva.es">correo46004875@gva.es</a></p> |
|---|---|---|

## PLAN DE CONVIVENCIA W.A. MOZART

### 1. INTRODUCCIÓN

#### 1.1. JUSTIFICACIÓN.

En este plan de convivencia, que atañe a nuestro centro, se engloban las reglas, normas y protocolos a seguir para que el Proyecto Educativo se pueda llevar a cabo con total garantía para todos los miembros del CEIP Mozart.

Se pretende con este plan, en primera instancia, la prevención de los conflictos, y en el caso de que estos se produzcan, tener herramientas útiles para su gestión y resolución de manera efectiva, además de prestar una especial atención a las situaciones en las que los miembros de la comunidad educativa estén en situación de vulnerabilidad, o de circunstancias personales especiales.

Se recogen, por tanto, en este plan, las medidas necesarias actuales para fomentar y mantener una buena convivencia en el centro, pero manteniéndose abierto a nuevas circunstancias o situaciones que requieran de su revisión o modificación.

En dichas medidas se han de tener en cuenta procedimientos de detección, herramientas para la resolución y métodos de evaluación de las distintas situaciones que la convivencia del centro puedan plantear.

Cuando se produzcan actuaciones o situaciones que vayan en contra de la convivencia en el centro, cabe destacar, según el artículo 35 del decreto 39/2008, que hay dos tipificaciones generales de conductas que hay que tener en cuenta:

- Conductas contrarias a las normas de convivencia.
- Conductas gravemente perjudiciales para la convivencia en el centro.

Según el tipo de incidente que se produzca, se aplicarán las distintas medidas contempladas en este plan.

Por otro lado, con el fin de que la convivencia en el centro sea lo mejor posible, se promoverá y proporcionará, en la medida de lo posible, la pertinente formación destinada a la comunidad educativa, en especial a los maestros y maestras del centro, para que tanto, nuevas tendencias en este tema, como las ya consolidadas, sean accesibles al profesorado.

Por último, este plan ha de tener en cuenta las opiniones y consideraciones que el resto de miembros de la comunidad educativa pudieran aportar.

|   |   |   |
|---|---|---|
|  <p><b>GENERALITAT<br/>VALENCIANA</b><br/>Conselleria d'Educació,<br/>Cultura i Esport</p> | <p>CEIP: "W.A. MOZART"<br/>LORIGUILLA</p> | <p>Plaça d'Espanya, 1<br/>46393 LORIGUILLA (València)<br/>TF: 96 271 80 30 FAX: 96 271 80 31<br/><a href="http://mestreacasa.gva.es/web/4600487500">http://mestreacasa.gva.es/web/4600487500</a><br/><a href="mailto:correo46004875@gva.es">correo46004875@gva.es</a></p> |
|---|---|---|

## 1.2. MARCO LEGAL

Marco legal:

- La Ley orgánica 1/2004, de 28 de diciembre, de protección integral contra la violencia de género, que insta a la adopción de medidas necesarias para asegurar que los consejos escolares impulsan la adopción de medidas educativas que fomentan la igualdad real y efectiva entre hombres y mujeres.
- La Ley orgánica 3/2007, de 22 de marzo, para la igualdad efectiva de mujeres y hombres.
- La Ley 26/2018, de 21 de diciembre, de la Generalitat, de derechos y garantías de la infancia y adolescencia.
- La Ley orgánica 8/2021, de 4 de junio, de protección integral a la infancia y la adolescencia frente a la violencia.
- La Ley 23/2018, de 29 de noviembre de la Generalitat, de igualdad de las personas LGTBI.
- La Ley 8/2017, de 7 de abril, de la Generalitat, Integral del reconocimiento del derecho a la identidad y a la expresión de género en la Comunidad Valenciana.
- La Ley 7/2012, de 23 de noviembre, de la Generalitat, Integral contra la Violencia sobre la Mujer en el Ámbito de la Comunitat Valenciana.
- La Ley 9/2003, de 2 de abril, de la Generalitat, para la Igualdad entre Mujeres y Hombres.
- La Ley 9/2018, de 24 de abril, de la Generalitat, de modificación de la Ley 11/2003, de 10 de abril, de la Generalitat, sobre el estatuto de las personas con discapacidad.
- La Ley 11/2003, de 10 de abril, de la Generalitat, sobre el Estatuto de las Personas con Discapacidad.
- La Ley 15/2010, de 3 de diciembre, de la Generalitat, de Autoridad del Profesorado.
- El Decreto 102/2018, de 27 de julio, del Consell, de despliegue de la Ley 8/2017, integral del reconocimiento del derecho a la identidad y a la expresión de género en la Comunitat Valenciana.
- El Decreto 104/2018, de 27 de julio, del Consell, por el que se desarrollan los principios de equidad y de inclusión en el sistema educativo valenciano.
- El Decreto 30/2014, de 14 de febrero, del Consell, por el que se regula la declaración de Compromiso Familia-Tutor entre las familias o representantes legales del alumnado y los centros educativos de la Comunidad Valenciana.
- El Decreto 136/2012, de 14 de septiembre, del Consell, por el que se modifica el Decreto 233/2004, de 22 de octubre, por el que se creó el Observatorio para la Convivencia Escolar en los Centros de la Comunidad Valenciana.
- El Decreto 233/2004, de 22 de octubre, del Consell de la Generalitat, por el que se crea el Observatorio para la Convivencia Escolar en los Centros de la Comunidad Valenciana
- El Decreto 39/2008, de 4 de abril, del Consell, sobre la convivencia en los centros docentes no universitarios sostenidos con fondos públicos y sobre los derechos y deberes del alumnado, padres, madres, tutores o tutoras, profesorado y personal de administración y servicios (DOGV 5738, 09.04.2008).
- La Orden 62/2014, de 28 de julio, de la Conselleria de Educación, Cultura y Deporte, por la que se actualiza la normativa que regula la elaboración de los planes de igualdad y convivencia (DOGV 7330, 01.08.2014).



|   |   |   |
|---|---|---|
|  <p><b>GENERALITAT<br/>VALENCIANA</b><br/>Conselleria d'Educació,<br/>Cultura i Esport</p> | <p>CEIP: "W.A. MOZART"<br/>LORIGUILLA</p> | <p>Plaça d'Espanya, 1<br/>46393 LORIGUILLA (València)<br/>TF: 96 271 80 30 FAX: 96 271 80 31<br/><a href="http://mestreacasa.gva.es/web/4600487500">http://mestreacasa.gva.es/web/4600487500</a><br/><a href="mailto:correo46004875@gva.es">correo46004875@gva.es</a></p> |
|---|---|---|

- La Orden de 12 de septiembre de 2007, de la Conselleria de Educación, por la que se regula la notificación de las incidencias que alteran la convivencia escolar, enmarcada dentro del Plan de prevención de la violencia y promoción de la convivencia a los centros escolares de la Comunitat Valenciana (PREVI) (DOGV 5609, 28.09.2007).
- La Orden 3/2017, de 6 de febrero, de la Conselleria de Educación, Investigación, Cultura y Deporte, por la que se constituyen las unidades de atención e intervención del Plan de prevención de la violencia y promoción de la convivencia (PREVI) y se establece el procedimiento para su funcionamiento.
- La Orden 5/2021, de 15 de julio, de la Vicepresidencia y Conselleria de Igualdad y Políticas Inclusivas y de la Conselleria de Educación, Cultura y Deporte, por la que se aprueba la nueva Hoja de Notificación para la atención socioeducativa infantil y protección del alumnado menor de edad y se establece la coordinación interadministrativa para la protección integral de la infancia y adolescencia.
- La Resolución de las Cortes 98/IX, sobre la creación de la figura de persona coordinadora de igualdad en todos los centros educativos, aprobada por la Comisión de Política Social y Empleo en la reunión del 9 de diciembre de 2015.
- La Resolución de 29 de septiembre de 2021, de la directora general de Inclusión Educativa, por la cual se establece el protocolo de actuación ante situaciones de absentismo escolar en los centros educativos sostenidos con fondos públicos de la Comunitat Valenciana que imparten enseñanzas obligatorias y Formación Profesional Básica.
- La Resolución conjunta de 11 de diciembre de 2017, de la Conselleria de Educación, Investigación, Cultura y Deporte y de la Conselleria de Sanidad Universal y Salud Pública, por la que se dictan instrucciones para la detección y la atención precoz del alumnado que pueda presentar un problema de salud mental.
- La Resolución conjunta de 11 de diciembre de 2017, de la Conselleria de Educación, Investigación, Cultura y Deporte y de la Conselleria de Sanidad Universal y Salud Pública,
- La Instrucción del 15 de diciembre de 2016, del director general de Política Educativa, por la que se establece el protocolo de acompañamiento para garantizar el derecho a la identidad de género, la expresión de género y la intersexualidad.
- La Resolución de 5 de junio 2018 Instrucciones y orientaciones para actuar en la acogida de alumnado recién llegado, especialmente el desplazado, en los centros educativos de la Comunitat Valenciana.
- La Instrucción del 9 de septiembre de 2021, de la directora general de Inclusión Educativa, para la intervención en autolesiones y conductas de suicidio.
- Los Protocolos de prevención e intervención ante supuestos de violencia escolar que figuran en los anexos de la Orden 62/2014 (DOGV 7330, 01.08.2014).

|   |   |   |
|---|---|---|
|  <p><b>GENERALITAT VALENCIANA</b><br/>Conselleria d'Educació, Cultura i Esport</p> | <p>CEIP: "W.A. MOZART"<br/>LORIGUILLA</p> | <p>Plaça d'Espanya, 1<br/>46393 LORIGUILLA (València)<br/>TF: 96 271 80 30 FAX: 96 271 80 31<br/><a href="http://mestreacasa.gva.es/web/4600487500">http://mestreacasa.gva.es/web/4600487500</a><br/><a href="mailto:correo46004875@gva.es">correo46004875@gva.es</a></p> |
|---|---|---|

## 2. DIAGNÓSTICO DEL ESTADO DE LA CONVIVENCIA EN EL CENTRO.

### 2.1. COEDUCACIÓN Y SOCIALIZACIÓN DIFERENCIAL

| Situación del centro   |
|--|
| <p>El profesorado es consciente de la importancia de promover la igualdad de oportunidades entre niños y niñas y de corregir la desigualdad de género existente en nuestra sociedad.</p> <p>Por ello se han trabajado en cursos anteriores temas como: "Mujeres ilustres". En el que además de hacer visible a la mujer en el mundo de la cultura, se visibilizó a la mujer dentro de diferentes profesiones, culturalmente consideradas de hombres, con la ayuda de las familias.</p> <p>Por otra parte, se trabaja la corresponsabilidad en el aula, distribuyendo tareas de forma igualitaria y rotativa.</p> <p>No obstante, queda mucho por hacer y debemos profundizar en distintos aspectos y hacer propuestas de mejora.</p> <p>Del mismo modo, la sensibilización de las familias nos parece primordial para que los niños y niñas reciban el mismo mensaje en su entorno familiar.</p> |

### 2.2. LENGUAJE Y ESPACIOS INCLUSIVOS

| Situación del centro   |
|--|
| <p><b>A. Lenguaje inclusivo:</b> El claustro y el equipo directivo es consciente de la importancia del uso no sexista del lenguaje y se tiene en cuenta a la hora de redactar los documentos oficiales y comunicaciones a las familias.</p> <p><b>B. Espacios Inclusivos:</b> También se fomenta un patio coeducativo, en la medida que se realiza el proyecto "Jocs de Pati" en el que se amplía la oferta lúdica desde una perspectiva igualitaria.</p> <p><b>C. Otro aspecto que queremos abordar</b> es la inclusión de la discapacidad. Aunque el centro está adaptado y no existen barreras arquitectónicas, queremos <b>incluir la discapacidad</b> en la organización del patio y en la actividades de sensibilización, tanto a nivel de tutoría (PAT) como en la asignatura de valores.</p> |

### 2.3. INCLUSIÓN DE LAS MUJERES EN LOS CONTENIDOS

| Situación del centro   |
|--|
| <p>Actualmente, se trabaja de manera transversal el tema de "Mujeres ilustres".</p> <p>Además, con el Plan Lector de Consellería se está dotando a la biblioteca de centro y bibliotecas de aula de un gran número de lecturas de autoría femenina. No obstante, se hace necesaria la revisión de los libros de texto existentes en la Xarxa para ver si cumple con la exigencia de incluir a la mujer en la historia de la cultura.</p> |

|   |   |   |
|---|---|---|
|  <p><b>GENERALITAT VALENCIANA</b><br/>Conselleria d'Educació,<br/>Cultura i Esport</p> | <p>CEIP: "W.A. MOZART"<br/>LORIGUILLA</p> | <p>Plaça d'Espanya, 1<br/>46393 LORIGUILLA (València)<br/>TF: 96 271 80 30 FAX: 96 271 80 31<br/><a href="http://mestreacasa.gva.es/web/4600487500">http://mestreacasa.gva.es/web/4600487500</a><br/><a href="mailto:correo46004875@gva.es">correo46004875@gva.es</a></p> |
|---|---|---|

## 2.4. EDUCACIÓN EMOCIONAL, AFECTIVO-SEXUAL.

### Situación del centro

En nuestro centro se trabaja la **educación emocional** desde todos los niveles. Desde el reconocimiento de las emociones hasta su control y autorregulación. De manera globalizada en infantil y especialmente en Tutoría y desde la asignatura de valores en Primaria. Además, en cursos anteriores se incorporó en el PAF, formación en Mindfulness y se realizaron talleres de Yoga en 2º Ciclo. Actualmente se ha incorporado como práctica habitual distintas prácticas de relajación en tutoría. Durante el curso 2021-2022 tras la formación específica del **Programa RETO**, se van a incorporar actividades de educación emocional en todos los cursos. No obstante, hemos de reconocer que la **educación afectivo-sexual** es la gran desconocida para todo el claustro y se deberían incorporar actividades.

## 2.5. DETECCIÓN DE VIOLENCIA DE GÉNERO

### Situación del centro

El centro, al ser de Infantil y Primaria se centra más en la prevención, que en la detección de la violencia de género, trabajándose cuestiones como por ejemplo los estereotipos y roles de género, la educación diferencial etc.

Por otro lado, y considerando que es víctima de violencia de género el alumnado que vive o ha vivido en entornos con violencia de género, sería conveniente formación al respecto.

## 2.6- IDENTIDAD DE GÉNERO I DIVERSIDAD SEXUAL Y FAMILIAR

### Situación del centro

Nuestro centro pretende ser un centro inclusivo con la diversidad sexual, de género y familiar y por ello se debe de dotar al profesorado de más herramientas para poder trabajar estos aspectos.

## 2.7. CONVIVENCIA POSITIVA. PROTOCOLOS DE INTERVENCIÓN.

### Situación del centro

**A.** Aunque el colegio es pequeño y pertenece a una población con escasos habitantes, donde no ocurren conflictos graves, si se observan, cada vez más, pequeños conflictos de tipo relacional en el aula, el patio o el comedor que se enraízan y dificultan el buen clima del centro. A esto se le une la incapacidad manifiesta de los alumnos de gestionar de una manera pacífica sus propios conflictos.

Por lo que se hace prioritario proporcionar al alumnado las herramientas necesarias para una convivencia positiva. A los alumnos de 5º y 6º de Primaria se les forma en la MEDIACIÓN, para que estos alumnos/as puedan mediar ante los conflictos ocurridos en el centro escolar.

|   |   |   |
|---|---|---|
|  <p><b>GENERALITAT VALENCIANA</b><br/>Conselleria d'Educació,<br/>Cultura i Esport</p> | <p>CEIP: "W.A. MOZART"<br/>LORIGUILLA</p> | <p>Plaça d'Espanya, 1<br/>46393 LORIGUILLA (València)<br/>TF: 96 271 80 30 FAX: 96 271 80 31<br/><a href="http://mestreacasa.gva.es/web/4600487500">http://mestreacasa.gva.es/web/4600487500</a><br/><a href="mailto:correo46004875@gva.es">correo46004875@gva.es</a></p> |
|---|---|---|

**B.** En el centro se contempla dentro de las normas de organización y funcionamiento del centro la utilización a nivel de centro del PANEL CONDUCTUAL con unas normas de comportamiento claras. En este panel se apuntan las faltas leves. Cuando se produzca una acumulación de faltas, de seis hasta segundo ciclo y de tres en tercer ciclo, se procederá a poner un aviso de parte de conducta. Se informará a la familia. Cuando se vuelva a producir otra acumulación de faltas similar, se procederá a poner un segundo aviso de parte. Se informará a la familia. En caso de una tercera acumulación de avisos, se procederá a poner un parte de conducta que irá incluido en el expediente académico. (VER ANEXO III). Además en nuestro centro procedemos a la utilización de otras técnicas para el buen funcionamiento del aula como puede ser «Classdojo», etc...

**C.** Por otra parte, también somos conscientes a través de los propios alumnos/as y sus familias, de que estos conflictos se llevan al terreno de los mensajes de móvil, que se hace general en el 3º ciclo de primaria y aunque los/as alumnos/as reciben formación al respecto, vemos la necesidad de tomar nuevas medidas preventivas y de actuación.

**D.** En la actualidad, en el centro no se ha detectado ningún caso de LGTBIfobia. Aunque sí se conocen los protocolos. Además, se reconoce la prioridad social de implementar medidas para su prevención.

**E.** Aunque varios miembros del claustro han recibido formación en el ámbito de convivencia e igualdad, se reconoce la necesidad de profundizar en estos temas actualizar los recursos y herramientas.

### 3. COMPOSICIÓN Y PLAN DE ACTUACIÓN DE LA COMISIÓN DE IGUALDAD Y CONVIVENCIA.

Se formará una comisión inclusión, igualdad y convivencia, regulada entre el personal docente del centro (a parte estará la comisión de convivencia del Consejo Escolar) que estará integrada por :

- La dirección.
- Jefatura de estudios.
- El/La orientador/a.
- El/la coordinador/a de igualdad y convivencia.
- El/la tutor/a y/o docente o docentes si es el caso, implicado/a.

La comisión debe potenciar mediante la propuesta de actividades a nivel de tutoría o actividades a nivel de ciclos/etapa/centro que se cree un clima positivo en el centro de manera que se minimicen al máximo conductas contrarias a la convivencia.

La comisión de convivencia del Consejo Escolar según el ROF (Decreto 253/2019) estará formada por:

- La dirección.
- El/La secretaría.
- El/la coordinador/a de igualdad y convivencia
- Un/a maestro/a
- Un/a padre/madre

|   |   |   |
|---|---|---|
|  <p><b>GENERALITAT<br/>VALENCIANA</b><br/>Conselleria d'Educació,<br/>Cultura i Esport</p> | <p>CEIP: "W.A. MOZART"<br/>LORIGUILLA</p> | <p>Plaça d'Espanya, 1<br/>46393 LORIGUILLA (València)<br/>TF: 96 271 80 30 FAX: 96 271 80 31<br/><a href="http://mestreacasa.gva.es/web/4600487500">http://mestreacasa.gva.es/web/4600487500</a><br/><a href="mailto:correo46004875@gva.es">correo46004875@gva.es</a></p> |
|---|---|---|

Las **funciones** generales de la comisión de convivencia educativa y de extraescolares están concretadas en las normas de organización y funcionamiento del centro. Por lo tanto, vamos a indicar las funciones de esta comisión relativas a la convivencia, tal y como se indica en el artículo 11 del Decreto 39/2008:

- a) Efectuar el seguimiento del plan de convivencia del centro y todas aquellas acciones encaminadas a la promoción de la convivencia y la prevención de la violencia.
- b) Informar al Consejo Escolar sobre las actuaciones realizadas y el estado de la convivencia del centro.
- c) Canalizar las iniciativas de todos los sectores de la comunidad educativa representados en el Consejo Escolar para mejorar la convivencia.
- d) Realizar las acciones que le sean atribuidas por el Consejo Escolar del centro en el ámbito de sus competencias, relativas a la promoción de la convivencia y la prevención de la violencia, especialmente el fomento de actitudes para garantizar la igualdad entre hombres y mujeres.
- e) Establecer y promover el uso de medidas de carácter pedagógico y no disciplinarias, que ayuden a resolver los posibles conflictos del centro.

#### **4. DETECCIÓN DE NECESIDADES Y PLANIFICACIÓN DE ACCIONES DE FORMACIÓN EN MATERIA DE CONVIVENCIA DIRIGIDAS A LA COMUNIDAD.**

La formación sobre la convivencia y resolución de conflictos es imprescindible para mejorar el clima de convivencia en los Centros, para ello será necesario una tarea formativa específica en este sentido, tanto para maestros como para familias fundamentalmente, que tendría los siguientes objetivos:

##### **1- Para el profesorado:**

- a) Promover planes de formación que refuerzan los aspectos teóricos básicos de la convivencia.
- b) Mejorar los recursos del profesorado para la detección, la prevención y resolución de conflictos.
- c) Promover la implicación del profesorado a través del PEC y el plan de convivencia.

##### **2- Para las familias:**

- a) Sensibilizar a las familias sobre la importancia de prevenir conductas violentas, xenófobas o sexistas en sus hijos/as.
- b) Dotar a las familias de recursos para detectar la implicación de sus hijos/as en conflictos y dar pautas de actuación.
- c) Promover la implicación de las familias en la aplicación del plan de convivencia.

|   |   |   |
|---|---|---|
|  <p><b>GENERALITAT<br/>VALENCIANA</b><br/>Conselleria d'Educació,<br/>Cultura i Esport</p> | <p>CEIP: "W.A. MOZART"<br/>LORIGUILLA</p> | <p>Plaça d'Espanya, 1<br/>46393 LORIGUILLA (València)<br/>TF: 96 271 80 30 FAX: 96 271 80 31<br/><a href="http://mestreacasa.gva.es/web/4600487500">http://mestreacasa.gva.es/web/4600487500</a><br/><a href="mailto:correo46004875@gva.es">correo46004875@gva.es</a></p> |
|---|---|---|

## 5. ACCIONES PARA LA CONSECUCCIÓN DE UNA ESCUELA IGUALITARIA Y COEDUCADORA.

Para construir la igualdad y prevenir la violencia contra la mujer desde la educación primaria es preciso promover condiciones generales en torno a las cuales se estructuran los siguientes **objetivos** específicos:

- 1) Favorecer cambios cognitivos, afectivos y conductuales, que ayuden a superar los distintos componentes del sexismo y la violencia.
- 2) Incrementar los esfuerzos para superar la invisibilidad de las mujeres en el currículum.
- 3) Desarrollar habilidades para identificar y rechazar los estereotipos sexistas, que contribuyen a la violencia, y para generar esquemas alternativos (no sexistas, no violentos).

### 5.1. ACCIONES ORIENTADAS AL RECONOCIMIENTO Y LA INCLUSIÓN DE LAS MUJERES Y SU PRODUCCIÓN CULTURAL Y CIENTÍFICA DENTRO DE LAS PROGRAMACIONES.

EL **OBJETIVO FUNDAMENTAL** es ayudar a construir una identidad positiva, en la que se incorporen como valores básicos la lucha contra el sexismo y la violencia.

La inclusión de la genealogía de las mujeres, el reconocimiento de su contribución social, científica, histórica y cultural en el desarrollo de la humanidad, la incorporación de competencias de aprendizaje y la reparación de sus ausencias en el panorama cultural en todas las materias y en todos los niveles educativos.

Por lo que se tendrá presente en todas las materias la difusión de escritoras, matemáticas, científicas etc, que han contribuido a la mejora de la sociedad.

Para la consecución de estos objetivos es necesario:

1. Al finalizar el curso se valorará si los libros de texto y material curricular han incorporado en la práctica, los principios de igualdad que se pretenden alcanzar y han añadido en su elaboración la figura de la mujer y su aportación a la cultura. Exigir a las editoriales que los libros de texto de nueva adquisición incluyan dichos requisitos.
2. Creación del **Calendario "CADA MES UNA MUJER"**, en el que se visualice la aportación cultural de una mujer dentro de cada mes lectivo. Para trabajar en todos los niveles desde la tutoría y de manera transversal.
3. Revisar que al menos un tercio de las **lecturas obligatorias** en los cursos superiores sea **de autoría y de protagonismo femenino** e incluir esta propuesta en el Plan Lector.

|   |   |   |
|---|---|---|
|  <p><b>GENERALITAT VALENCIANA</b><br/>Conselleria d'Educació,<br/>Cultura i Esport</p> | <p>CEIP: "W.A. MOZART"<br/>LORIGUILLA</p> | <p>Plaça d'Espanya, 1<br/>46393 LORIGUILLA (València)<br/>TF: 96 271 80 30 FAX: 96 271 80 31<br/><a href="http://mestreacasa.gva.es/web/4600487500">http://mestreacasa.gva.es/web/4600487500</a><br/><a href="mailto:correo46004875@gva.es">correo46004875@gva.es</a></p> |
|---|---|---|

4. **Celebración Día de la Mujer: Visita de madres de alumnado** a las aulas y explicación de su trabajo con el objetivo de visibilizar el trabajo de la mujer en puestos de relevancia social en el entorno. (Esta actividad se realizará dentro de las diferentes circunstancias que puedan surgir en el centro, tema COVID..).

5. Desde la colección mis pequeños héroes de la editorial SALVAT (trabajado durante el presente curso en 2º ciclo) trabajar los personajes (tanto hombres como mujeres, que han aportado a la sociedad sus conocimientos) como iguales en la ciencia y en el arte. Buscar un material similar para poderlo adaptar a los distintos niveles.

### 5.2. ACCIONES DE PREVENCIÓN DE LA VIOLENCIA DE GÉNERO.

Se considera violencia de género cualquier acto de violencia que se ejerza sobre las mujeres por el hecho de serlo. Las amenazas, presiones para forzar la voluntad o conducta, la privación de la libertad, son comportamientos violentos por razón de género. Como acciones de prevención se realizarán las siguientes:

- **Para la etapa de Infantil:**
  - Dossier "Jugar a ser iguales" orientado a las familias donde habla de la importancia de los juguetes en la primera infancia. ( En la reunión de inicio de curso se dará un enlace o dossier sobre este tema)
  - Una idea podría ser trabajar el libro "**Ni un besito a la fuerza**" en las aulas de Infantil y 1er ciclo de Primaria. Para abordar con los niños y niñas el difícil tema del contacto físico no deseado.
- **En primaria** trabajar los estereotipos de género a través del análisis del cuento tradicional a través de la guía: "Vivir los cuentos" de la Junta de Andalucía.
  - Videos en el aula para promover el diálogo y hacer reflexionar al alumnado a través de lo visto.
  - Incluir en el plan lector cuentos cuya temática gire entorno a la violencia de género.
  - Analizar imágenes publicitarias y los anuncios.
- **A nivel de centro** se trabajará, desde todos los niveles de análisis de cuentos tradicionales: estereotipos y roles de género.
  - Celebración del día en contra de la violencia de Género: 25 de Noviembre. Con talleres y actividades donde participen las familias, en colaboración con otras entidades como la AMPA, el Ayuntamiento, etc...

### 5.3. ACCIONES DE PROMOCIÓN DE LA DIVERSIDAD SEXUAL, FAMILIAR Y DE IDENTIDAD DE GÉNERO.

La diversidad sexual, familiar y de identidad de género constituye una excelente oportunidad educativa para construir una escuela en la que todas las personas encuentren reconocimiento, respeto y se sientan valoradas y aceptadas tal como son. La diferencia nos permite aprender de lo distinto. Lo «normal» y «natural» es la diversidad humana, este es el valor que como escuela queremos transmitir a nuestro alumnado. Las acciones a realizar serán:

**-Ampliar la biblioteca de aula para la sensibilización de la diversidad sexual, familiar y de identidad de género a través de cuentos:**

A partir de la lectura de cuentos, se realizan tertulias en el aula, debates...para trabajar la diversidad sexual, familiar y de identidad de género. El alumnado tiene que ser capaz de ver que todos somos iguales



|   |   |   |
|---|---|---|
|  <p><b>GENERALITAT VALENCIANA</b><br/>Conselleria d'Educació,<br/>Cultura i Esport</p> | <p>CEIP: "W.A. MOZART"<br/>LORIGUILLA</p> | <p>Plaça d'Espanya, 1<br/>46393 LORIGUILLA (València)<br/>TF: 96 271 80 30 FAX: 96 271 80 31<br/><a href="http://mestreacasa.gva.es/web/4600487500">http://mestreacasa.gva.es/web/4600487500</a><br/><a href="mailto:correo46004875@gva.es">correo46004875@gva.es</a></p> |
|---|---|---|

independientemente de cómo sea nuestra familia, cuáles sean nuestros gustos... Desde el centro se debe trabajar para que lo descubran de la manera más natural posible.

**- Crear una carpeta de materiales audiovisuales que sensibilicen a nuestro alumnado en la identidad de género y la diversidad sexual y familiar.**

En el aula se realizará un visionado de película, cortometraje, documental, canción... Después de dicho visionado se llevarán a cabo diferentes actividades, como por ejemplo:

- **En infantil:**
  - Se elaborará algún dibujo sobre los diferentes tipos de familias, en relación al visionado que se ha realizado, donde se puedan ver los distintos tipos de familia.
  - Cada alumno y alumna contará al resto de compañeros cómo es su familia.
- **En primaria:**
  - Se realizarán tertulias, debates... donde el alumnado exprese su opinión y donde se promueva el respeto a la diversidad tanto familiar como de género.
  - Crearán un cómic, cuento... por parejas o individualmente. Elaborarán su árbol genealógico y explicarán en clase al resto cómo está formada su familia, así se expresan con total naturalidad en el aula y se conocen las diferentes modalidades de familia que puede haber.
  - Visita de diferentes familias a las clases, explicando sus experiencias.
  - Solicitar formación afectivo-sexual para el alumnado de tercer ciclo de primaria a través de la Diputación o asociaciones como LAMBDA (que quedarán reflejadas en el Plan de Transición).
  - **Celebración tanto en infantil como en primaria:**

Se elegirá una de estas dos celebraciones:

- Día de la familia (15 de mayo)
  - Se realizarán diferentes actividades a nivel de centro para concienciar al alumnado de los diferentes tipos de familias.
- Día internacional contra la discriminación por orientación sexual, identidad de género y su expresión (17 de mayo).
  - Se realizarán actividades que permitan debatir y reflexionar sobre ello.

**- Revisión de formularios.**

Revisar y modificar, si es el caso, los diferentes formularios, fichas de tutoría, autorizaciones y demás documentos administrativos para evitar la presunción de heterosexualidad de las familias. Sustituyendo el tradicional "Nombre del padre" seguido de "Nombre de la madre", por "Nombre madre, padre, tutor/a legal" en ambas líneas.

**- Asesoramiento familiar.**

Tener a disposición de las familias que lo requieran material informativo sobre las realidades LGTBI+, así como una lista actualizada de los recursos y asociaciones disponibles en la localidad o la zona.

Contemplar medidas de Sensibilización y prevención de LGTBI fobia para toda la comunidad.

|   |   |   |
|---|---|---|
|  <p><b>GENERALITAT VALENCIANA</b><br/>Conselleria d'Educació,<br/>Cultura i Esport</p> | <p>CEIP: "W.A. MOZART"<br/>LORIGUILLA</p> | <p>Plaça d'Espanya, 1<br/>46393 LORIGUILLA (València)<br/>TF: 96 271 80 30 FAX: 96 271 80 31<br/><a href="http://mestreacasa.gva.es/web/4600487500">http://mestreacasa.gva.es/web/4600487500</a><br/><a href="mailto:correo46004875@gva.es">correo46004875@gva.es</a></p> |
|---|---|---|

## 6. MEDIDAS Y ACCIONES ORIENTADAS A LA SENSIBILIZACIÓN, INFORMACIÓN Y PROMOCIÓN DE LA CONVIVENCIA POSITIVA, LA PREVENCIÓN DE CONFLICTOS.

Recuperar las **asambleas de aula** en primaria para fomentar la participación democrática y la implicación del grupo en la resolución de conflictos.

Proporcionar **buzones** a todas las aulas para que los alumnos y alumnas puedan poner sugerencias de temas a tratar en las asambleas.

Consensuar un modelo único de asamblea para unificar el procedimiento en todos los niveles.

Implantar el **modelo de Mediación** para la resolución pacífica de conflictos. Se llevará a cabo Mediación de Patio (Programa RETO), formando a un grupo de mediadores/as de los cursos de 5º y 6º de Primaria.

**Tertulias literarias:** con el objetivo de fomentar el respeto y empatía hacia otras culturas.

Formar **una biblioteca de recursos de convivencia e igualdad**, dividida en infantil y primaria donde se adjunten los materiales educativos ofrecidos en este curso y que pueda ser ampliada por cualquier maestro con recursos y experiencias propias que hayan resultado efectivas. Y que puedan ser utilizadas en Tutoría.

Pasar el cuestionario **Sociescuela** u otro similar al final del Primer trimestre.

**Desarrollar a través del PAT:** acciones para el desarrollo socio-emocional del alumnado: identificación y regulación de las emociones; autoestima, autoconcepto. Todo ello para contribuir a un desarrollo equilibrado de su identidad.

- Encaminar acciones para la implantación a largo plazo del **modelo dialógico de convivencia**, que involucra a toda la comunidad mediante un diálogo que permite descubrir las causas y orígenes de los conflictos para solucionarlos desde la propia comunidad mucho antes de que aparezcan.

Recursos web para la igualdad y la convivencia ([REICO](#)).

- Participar en el Plan Director (alumnado de 6º de primaria).

- Participar de las charlas y programas específicos ofrecidos por UPCCA de la Mancomunidad del Camp de Turia.

- Incorporar actividades del **Programa RETO**, tras la formación específica al claustro del CEIP W. A. Mozart durante el curso 2021-2022. (VER ANEXO VI)

Es un proyecto de centro que ofrece recursos para el profesorado, alumnado y familias, adaptados a cada curso de las etapas de educación infantil y primaria que sirven para ayudar al alumnado a desarrollar sus competencias emocionales.

Supone una visión basada en la integración de las emociones en el ámbito escolar para crecer, aprender y disfrutar con ellas, mejorando así la convivencia escolar.

### CONTENIDOS:

- El desarrollo de la conciencia y competencias emocionales como base del desarrollo integral del alumnado
- El respeto a la diversidad como factor clave en la educación actual.
- El desarrollo de la empatía, la tolerancia y la autoestima.
- La práctica de técnicas sencillas de relajación en el aula y en los espacios de la calma.

|   |   |   |
|---|---|---|
|  <p><b>GENERALITAT VALENCIANA</b><br/>Conselleria d'Educació,<br/>Cultura i Esport</p> | <p>CEIP: "W.A. MOZART"<br/>LORIGUILLA</p> | <p>Plaça d'Espanya, 1<br/>46393 LORIGUILLA (València)<br/>TF: 96 271 80 30 FAX: 96 271 80 31<br/><a href="http://mestreacasa.gva.es/web/4600487500">http://mestreacasa.gva.es/web/4600487500</a><br/><a href="mailto:correo46004875@gva.es">correo46004875@gva.es</a></p> |
|---|---|---|

## 7. CONTEXTUALIZACIÓN DE LOS PROTOCOLOS DE IGUALDAD Y CONVIVENCIA.

Este protocolo va dirigido al alumnado de educación infantil y primaria en la detección, prevención e intervención, ante comportamientos que nos alerten de la existencia de situaciones susceptibles de afectar a la convivencia del centro, especialmente en materia de igualdad y convivencia.

Si ocurre un conflicto, o una conducta contraria, se valora, por el docente responsable en ese momento del/a alumno/a, aplicando la medida correctora que siempre debe ser pedagógica acorde al tipo de conducta inadecuada. La conducta queda registrada en el panel de conducta (sólo alumnado de 3º a 6º de primaria). Respecto a Infantil y primer ciclo se registrará en una tabla de registro de conducta (ANEXO III). Si la conducta reviste gravedad ya interviene la comisión de convivencia e igualdad que iniciará una serie de acciones :

**PASO 1: Identificación de la situación:** Cualquier miembro de la comunidad educativa que contemple como necesaria el llevar a cabo esta actuación (familias, profesorado o alumnado) lo comunicará a su tutor/a quien a su vez lo trasladará al equipo directivo, correspondiendo a la tutoría el llevar a cabo las actuaciones dirigidas a la mejora de la convivencia, pudiendo ser orientada por la persona responsable del Plan de Igualdad y/o buscando ayuda en entidades o asociaciones relacionadas con la coeducación e igualdad.

**PASO 2: Actuaciones inmediatas** Tras esta comunicación, se reunirá la comisión de inclusión, igualdad y convivencia propondrá las primeras medidas de intervención y formarán el **equipo de Intervención**. Así mismo informarán de las medidas adoptadas al resto del profesorado y personal del centro. (ANEXO VIII hoja de observación).

**PASO 3: Información a las familias o responsables legales del alumnado** El tutor o tutora pondrá en conocimiento de las familias la intención de llevar a cabo el protocolo de actuación, con la intención de obtener información desde el seno familiar. Además se les ofrecerá orientación para tratar casos específicos si fuera preciso, desde casa, una vez hayamos establecido las medidas y actuaciones a realizar.

**PASO 4: Medidas y actuaciones a definir** Para que el acercamiento sea global y persiga todos los objetivos que se encuentran en el decreto de educación infantil y primaria, enmarcaremos las actividades de esta propuesta en torno a la lectura, escritura, acercamiento a la lógica y matemática, a la segunda lengua, etc. desde la línea metodológica que guíe cada proyecto educativo..,

Las actuaciones se dividirán en:

- 1.- Actuaciones con la víctima: asistencia inmediata, protección, seguridad, entrevista...(ANEXO VIII entrevista)
- 2.- Actuaciones con el agresor: abordaje normativo, empatía, reparación del daño, aprendizaje servicio, reestructuración cognitiva.
- 3.- Actuaciones con los que miran: responsabilidad, comprensión de la posición de todos en el conflicto. PAT y generación de alternativas.

|   |   |   |
|---|---|---|
|  <p><b>GENERALITAT<br/>VALENCIANA</b><br/>Conselleria d'Educació,<br/>Cultura i Esport</p> | <p>CEIP: "W.A. MOZART"<br/>LORIGUILLA</p> | <p>Plaça d'Espanya, 1<br/>46393 LORIGUILLA (València)<br/>TF: 96 271 80 30 FAX: 96 271 80 31<br/><a href="http://mestreacasa.gva.es/web/4600487500">http://mestreacasa.gva.es/web/4600487500</a><br/><a href="mailto:correo46004875@gva.es">correo46004875@gva.es</a></p> |
|---|---|---|

4.- Actuaciones de grupo terapéutico. Solicitud de medidas de apoyo en casos necesarios como Servicios Sociales, Centros de Salud, Unidad de Salud mental Infantil y juvenil, etc

**Evaluación y seguimiento:** La comisión de inclusión, igualdad y convivencia así como el tutor o tutora deberán hacer un seguimiento de la situación así como nombrar la figura afectiva de referencia elegida por la persona afectada. (VER ANEXO IX).

## 7.1. PROTOCOLOS PARA LA IGUALDAD Y LA CONVIVENCIA.

Índice de protocolos (VER ANEXO IV):

- [Protocolo de actuación ante situaciones de absentismo escolar](#) (Nuevo) (VER ANEXO VIII)
- [Hoja de notificación para la atención socioeducativa y protección del alumnado menor de edad](#) (Nuevo)
- [Instrucción del 17 de junio de 2021, de la directora general de Inclusión Educativa, para la intervención en autolesiones y conductas de suicidio](#) (Nuevo)
- [Protocolo de acogida de alumnado recién llegado, especialmente el desplazado, en los centros educativos de la Comunitat Valenciana](#) (VER ANEXO IV)
- [Protocolo de acompañamiento para garantizar el derecho a la identidad de género, la expresión de género y la intersexualidad](#)
- [Modelo de actuación para la atención sanitaria específica en centros educativos](#)
- [Modelo de actuación frente al alumnado que presenta alteraciones graves de la convivencia: peleas, agresiones, y/o vandalismo](#)
- [Modelo de actuación frente a situaciones donde se detecta maltrato infantil](#)
- [Modelo de actuación frente a situaciones donde se detecta violencia de género en el ámbito educativo](#)
- [Modelo de actuación a seguir en el caso que el Personal Docente y/o PAS dependiente de la Conselleria de Educación sea objeto de acción ilícita en ocasión del ejercicio de su cargo o función](#)
- [Modelo de actuación frente a cualquier situación de violencia grave, originada fuera del centro escolar](#)
- [Modelo de comunicación al Ministerio Fiscal](#)
- [Procedimiento de expedientes disciplinarios](#)
- [Actuaciones frente a drogodependencias](#)

|   |   |   |
|---|---|---|
|  <p><b>GENERALITAT<br/>VALENCIANA</b><br/>Conselleria d'Educació,<br/>Cultura i Esport</p> | <p>CEIP. "W.A. MOZART"<br/>LORIGUILLA</p> | <p>Plaça d'Espanya, 1<br/>46393 LORIGUILLA (València)<br/>TF: 96 271 80 30 FAX: 96 271 80 31<br/><a href="http://mestreacasa.gva.es/web/4600487500">http://mestreacasa.gva.es/web/4600487500</a><br/><a href="mailto:correo46004875@gva.es">correo46004875@gva.es</a></p> |
|---|---|---|

## 8. PROCEDIMIENTOS DE ACTUACIÓN E INTERVENCIÓN CONTEMPLADOS EN EL REGLAMENTO DE RÉGIMEN INTERNO DEL CENTRO.

El objetivo fundamental de nuestro Plan es el logro de la coexistencia positiva y democrática en todos los contextos. Además supone convivir con el conflicto que es propio de la diversidad y aprender a gestionarlo, a encontrar formas de resolución pacífica; por ello la vertiente que damos a nuestro trabajo es fundamentalmente educativa dado sobre todo por el tipo de alumnado y por las características de estos.

La disciplina la entendemos como un medio para la formación de la persona y la consecución de los objetivos del Centro. La intención de nuestro trabajo como educadores es que la disciplina no sea una colección de normas externas impuestas al alumno. Se trata de que el alumno sea capaz y autónomo para tener unos valores y normas de vida y actuar en consecuencia.

Destacamos también algunos principios que deben regir la aplicación de las correcciones ante los problemas de conducta:

- **Educación:** Cuando la actuación del alumno haga necesaria la adopción de medidas disciplinarias, las correcciones que se impondrán deberán tener un carácter educativo y deberán contribuir al proceso general de formación y recuperación del alumno.
- **Inmediatez:** Para que las correcciones sean efectivas deben aplicarse lo más próximas posibles al momento en que las faltas sean cometidas, de esta forma el alumno establecerá la asociación conducta-consecuencia.
- **Proporción:** La corrección debe ser proporcionada a la falta, teniendo en cuenta las circunstancias concretas que la rodean.
- **Consistencia / Coherencia:** Las mismas conductas deben tener siempre las mismas consecuencias, sin perjuicio de los atenuantes y agravantes que concurren en aquellas.
- **Interès general:** A la hora de aplicar las correcciones se considerará la repercusión que las faltas tengan en el resto del alumnado y en sus derechos.
- **Coordinación entre el profesorado.**

### 8.1. CONDUCTAS CONTRARIAS A LAS NORMAS DE CONVIVENCIA (ARTÍCULO 35 DEL DECRETO 39/2008).

Se consideran **conductas contrarias a las normas de convivencia** del centro educativo las siguientes:

- a) Las faltas de puntualidad injustificadas.
- b) Las faltas de asistencia injustificadas.
- c) Los actos que alteren el normal desarrollo de las actividades del centro educativo, especialmente los que alteren el normal desarrollo de las clases.
- d) Los actos de indisciplina.
- e) Los actos de incorrección o desconsideración, las injurias y ofensas contra los miembros de la comunidad educativa.

|   |   |   |
|---|---|---|
|  <p><b>GENERALITAT<br/>VALENCIANA</b><br/>Conselleria d'Educació,<br/>Cultura i Esport</p> | <p>CEIP: "W.A. MOZART"<br/>LORIGUILLA</p> | <p>Plaça d'Espanya, 1<br/>46393 LORIGUILLA (València)<br/>TF: 96 271 80 30 FAX: 96 271 80 31<br/><a href="http://mestreacasa.gva.es/web/4600487500">http://mestreacasa.gva.es/web/4600487500</a><br/><a href="mailto:correo46004875@gva.es">correo46004875@gva.es</a></p> |
|---|---|---|

- f) El hurto o el deterioro intencionado de inmuebles, materiales, documentación o recursos del centro.
- g) El hurto o el deterioro intencionado de los bienes o materiales de los miembros de la comunidad educativa.
- h) Las acciones que puedan ser perjudiciales para la integridad y la salud de los miembros de la comunidad educativa.
- i) La negativa sistemática a llevar el material necesario para el desarrollo del proceso de enseñanza-aprendizaje.
- j) La negativa a trasladar la información facilitada a los padres, madres, tutores o tutoras por parte del centro y viceversa.
- k) La alteración o manipulación de la documentación facilitada a los padres, madres, tutores o tutoras por parte del centro.
- l) La suplantación de la personalidad de miembros de la comunidad escolar.
- m) La utilización inadecuada de las tecnologías de la información y comunicación durante las actividades que se realizan en el centro educativo.
- n) El uso de teléfonos móviles, aparatos de sonido y otros aparatos electrónicos ajenos al proceso de enseñanza-aprendizaje durante las actividades que se realizan en el centro educativo.
- o) Los actos que dificulten o impidan el derecho y el deber al estudio de sus compañeros y compañeras.
- p) La incitación o estímulo a cometer una falta contraria a las normas de convivencia.
- q) La negativa al cumplimiento de las medidas correctoras adoptadas ante conductas contrarias a las normas de convivencia.
- r) El uso inadecuado de las infraestructuras y bienes o equipos materiales del centro.
- s) La desobediencia en el cumplimiento de las normas de carácter propio del centro y que estén incluidas en su proyecto educativo. (VER ANEXO I)

### **Medidas educativas correctoras**

1. Ante faltas leves y reiterativas en el tiempo o faltas menos leves, se contempla un protocolo de actuación a fin de ayudar al alumno/a a cambiar de actitud. El protocolo incluye la inclusión en el aula de un **panel de conducta** en primaria y **hoja de registro** en Infantil, donde se van anotando las faltas que se produzcan. (VER ANEXO III)

- Cuando se produzca una acumulación de faltas, de seis hasta segundo ciclo y de tres en tercer ciclo, se procederá a poner un aviso de parte de conducta. Se informará a la familia.
- Cuando se vuelva a producir otra acumulación de faltas similar, se procederá a poner un segundo aviso de parte. Se informará a la familia.
- En caso de una tercera acumulación de avisos, se procederá a poner un parte de conducta que irá incluido en el expediente académico.

|   |   |   |
|---|---|---|
|  <p><b>GENERALITAT<br/>VALENCIANA</b><br/>Conselleria d'Educació,<br/>Cultura i Esport</p> | <p>CEIP: "W.A. MOZART"<br/>LORIGUILLA</p> | <p>Plaça d'Espanya, 1<br/>46393 LORIGUILLA (València)<br/>TF: 96 271 80 30 FAX: 96 271 80 31<br/><a href="http://mestreacasa.gva.es/web/4600487500">http://mestreacasa.gva.es/web/4600487500</a><br/><a href="mailto:correo46004875@gva.es">correo46004875@gva.es</a></p> |
|---|---|---|

- En el caso de que se produzca una falta grave, se pondrá aviso de parte de manera directa. Se informará a la familia.

- En el caso de que se produzca una falta muy grave, se pondrá parte de conducta de manera directa. Se informará a la familia.

Ante las conductas contrarias a las normas de convivencia del centro educativo, tipificadas anteriormente, las **medidas de intervención educativas correctoras** recogidas serán ,según el caso y siempre adaptadas a las características personales de cada alumno/a, las siguientes:

a) Amonestación verbal.

b) Comparecencia inmediata ante el jefe o jefa de estudios o el director o la directora.

c) Amonestación por escrito.

d) Retirada de teléfonos móviles, aparatos de sonido u otros aparatos electrónicos ajenos al proceso de enseñanza-aprendizaje, utilizados de forma reiterada durante las actividades que se realizan en el centro educativo. Se retirarán apagados y serán devueltos a los padres, madres, tutores o tutoras legales en presencia del alumno o de la alumna. En caso de que el alumno o la alumna sea mayor de edad, se le devolverá una vez finalizada la jornada lectiva. No obstante lo anterior, el uso de aparatos electrónicos en el recinto de los centros docentes se podrá prohibir, siempre que no sean necesarios para llevar a cabo las tareas docentes, si así lo contempla el reglamento de régimen interior del centro.

e) Privación de tiempo de recreo por un período máximo de cinco días lectivos.

f) Realización de tareas educadoras por el alumno o la alumna en horario no lectivo. La realización de estas tareas no se podrá prolongar por un período superior a cinco días lectivos.

g) Suspensión del derecho a participar en las actividades extraescolares o complementarias que tenga programadas el centro durante los quince días siguientes a la imposición de la medida educativa correctora.

h) Suspensión del derecho de asistencia a determinadas clases por un período no superior a cinco días lectivos. Durante la impartición de esas clases, y con el fin de evitar la interrupción del proceso formativo del alumnado, éste permanecerá en el centro educativo efectuando los trabajos académicos que le sean encomendados por parte del profesorado que le imparte docencia. El jefe o la jefa de estudios del centro organizará la atención a este alumnado.

2. Para la aplicación de las medidas educativas correctoras, no será necesaria la previa instrucción de expediente disciplinario; no obstante, para la imposición de las medidas educativas correctoras de los apartados g) e h) será preceptivo el trámite de audiencia a los alumnos, las alumnas, o a sus padres, madres, tutores o tutoras en caso de ser menores de edad, en un plazo de diez días hábiles.

3. Las medidas educativas correctoras que se impongan serán inmediatamente ejecutivas. (VER ANEXO I)

**Comunicación a los padres, madres, tutores o tutoras legales** del alumnado: todas las medidas correctoras previstas deberán ser comunicadas formalmente a los padres, madres, tutores o tutoras de los alumnos o alumnas menores de edad.



|   |   |   |
|---|---|---|
|  <p><b>GENERALITAT VALENCIANA</b><br/>Conselleria d'Educació,<br/>Cultura i Esport</p> | <p>CEIP: "W.A. MOZART"<br/>LORIGUILLA</p> | <p>Plaça d'Espanya, 1<br/>46393 LORIGUILLA (València)<br/>TF: 96 271 80 30 FAX: 96 271 80 31<br/><a href="http://mestreacasa.gva.es/web/4600487500">http://mestreacasa.gva.es/web/4600487500</a><br/><a href="mailto:correo46004875@gva.es">correo46004875@gva.es</a></p> |
|---|---|---|

### **Competencia** para aplicar las medidas educativas correctoras

1. Corresponde al director o a la directora del centro y a la Comisión inclusión, igualdad y de Convivencia, en el ámbito de sus competencias, favorecer la convivencia y facilitar la mediación en la resolución de los conflictos. Al director o a la directora del centro le corresponde, asimismo, imponer las medidas educativas correctoras que correspondan a los alumnos o alumnas, en cumplimiento de la normativa vigente, sin perjuicio de las competencias atribuidas al efecto al Consejo Escolar del centro.

2. No obstante lo anterior, con el fin de agilizar la aplicación de las medidas educativas correctoras y de que éstas sean lo más formativas posibles y favorecedoras de la convivencia en el centro, el jefe o la jefa de estudios o el profesor o la profesora de aula, por delegación del director o directora, podrá imponerlas según queda reflejado en la tabla del anexo I

### **8.2. CONDUCTAS GRAVEMENTE PERJUDICIALES PARA LA CONVIVENCIA DEL CENTRO (ARTÍCULO 42 DEL DECRETO 39/2008).**

Se consideran **conductas gravemente perjudiciales para la convivencia** en el centro las siguientes:

- a) Los actos graves de indisciplina y las injurias u ofensas contra miembros de la comunidad educativa que sobrepasen la incorrección o la desconsideración previstas en el artículo 35 del presente Decreto.
- b) La agresión física o moral, las amenazas y coacciones y la discriminación grave a cualquier miembro de la comunidad educativa, así como la falta de respeto grave a la integridad y dignidad personal.
- c) Las vejaciones y humillaciones a cualquier miembro de la comunidad escolar, particularmente si tienen un componente sexista o xenófobo, así como las que se realicen contra los alumnos o las alumnas más vulnerables por sus características personales, sociales o educativas.
- d) El acoso escolar.
- e) La suplantación de personalidad en actos de la vida docente.
- f) La falsificación, deterioro o sustracción de documentación académica.
- g) Los daños graves causados en los locales, materiales o documentos del centro en los bienes de los miembros de la comunidad educativa.
- h) Los actos injustificados que perturben gravemente el normal desarrollo de las actividades del centro.
- i) Las actuaciones que puedan perjudicar o perjudiquen gravemente la salud y la integridad personal de los miembros de la comunidad educativa.
- j) La introducción en el centro de objetos peligrosos o sustancias perjudiciales para la salud y la integridad personal de los miembros de la comunidad educativa.
- k) Las conductas tipificadas como contrarias a las normas de convivencia del centro educativo si concurren circunstancias de colectividad o publicidad intencionada por cualquier medio.
- l) La incitación o el estímulo a cometer una falta que afecte gravemente a la convivencia en el centro.
- m) La negativa reiterada al cumplimiento de las medidas educativas correctoras adoptadas ante conductas

|   |   |   |
|---|---|---|
|  <p><b>GENERALITAT<br/>VALENCIANA</b><br/>Conselleria d'Educació,<br/>Cultura i Esport</p> | <p>CEIP: "W.A. MOZART"<br/>LORIGUILLA</p> | <p>Plaça d'Espanya, 1<br/>46393 LORIGUILLA (València)<br/>TF: 96 271 80 30 FAX: 96 271 80 31<br/><a href="http://mestreacasa.gva.es/web/4600487500">http://mestreacasa.gva.es/web/4600487500</a><br/><a href="mailto:correo46004875@gva.es">correo46004875@gva.es</a></p> |
|---|---|---|

contrarias a las normas de convivencia.

n) La negativa al cumplimiento de las medidas disciplinarias adoptadas ante las faltas que afecten gravemente a la convivencia en el centro.

ñ) El acceso indebido o sin autorización a ficheros y servidores del centro.

o) Actos atentatorios respecto al proyecto educativo, así como al carácter propio del centro. (VER ANEXO II)

**Medidas de intervención** que concreten, ajusten o modulen las medidas educativas correctoras en el centro educativo.

- Las medidas disciplinarias que pueden imponerse por incurrir en las conductas tipificadas en el apartado h), m) y n) del punto anterior son:

1.-Realización de tareas educadoras para el alumno o la alumna, por un período superior a cinco días lectivos e igual o inferior a quince días lectivos.

2.-Suspensión del derecho a participar en las complementarias que tenga programadas el centro durante los treinta días siguientes a la imposición de la medida disciplinaria.

3.-Cambio de grupo o clase del alumno o alumna por un período superior a cinco días lectivos e igual o inferior a quince días lectivos.

4.-Suspensión del derecho de asistencia a determinadas clases por un período comprendido entre seis y quince días lectivos. Durante la impartición de esas clases, y con el fin de evitar la interrupción del proceso formativo del alumnado, éste permanecerá en el centro educativo efectuando los trabajos académicos que le sean encomendados por parte del profesorado que le imparte docencia. El jefe o la jefa de estudios del centro organizará la atención a este alumnado.

- Las medidas disciplinarias que pueden imponerse por incurrir en las conductas tipificadas en el apartado anterior, excepto los números h), m) y n) son las siguientes:

1. Suspensión del derecho de asistencia al centro educativo durante un período comprendido entre seis y treinta días lectivos. Para evitar la interrupción en su proceso formativo, durante el tiempo que dure la suspensión, el alumno o alumna deberá realizar los trabajos académicos que determine el profesorado que le imparte docencia. El reglamento de régimen interior determinará los mecanismos que posibiliten un adecuado seguimiento de dicho proceso, especificando la persona encargada de llevarlo a cabo y el horario de visitas al centro por parte del alumno o alumna sancionada.

2. Cambio de centro educativo. En el caso de aplicar esta medida disciplinaria, al alumnado que se encuentre en edad de escolaridad obligatoria, la administración Educativa le proporcionará una plaza escolar en otro centro docente sostenido con fondos públicos, con garantía de los servicios complementarios que sean necesarios, condición sin la cual no se podrá llevar a cabo dicha medida.

La dirección del centro comunicará, simultáneamente al Ministerio Fiscal y a la Dirección Territorial competente en materia de educación, cualquier hecho que pueda ser constitutivo de delito o falta penal, sin perjuicio de adoptar las medidas cautelares oportunas. (VER ANEXO II)

Dadas las características de nuestro centro en el que caso en el que se tuviese que abrir un expediente disciplinario se seguiría el protocolo establecido en el Decreto 39/2008 de 4 de abril, del Consell, sobre la convivencia en los centros docentes no universitarios sostenidos con fondos públicos.

### 8.3. MEDIDAS O ACCIONES EDUCATIVAS POSITIVAS DE CORRECCIÓN ANTE CUALQUIER CONDUCTA DISRUPTIVA E INADECUADA CONTRA LA CONVIVENCIA.

1. **Registro de conductas:** anotando lo ocurrido a lo largo de la jornada escolar, reuniéndose e informando a las familias, para comprender y analizar su conducta.
2. Realización de " **Hoja de Autoreflexión de Aula**": ante faltas leves y reiterativas o graves que perturben la convivencia del centro, se fomentará la reflexión del alumnado y se hará partícipes a los padres que deberán firmar el documento.

Dichas hojas firmadas, se recopilarán en una libreta que permanecerá visible en el aula, que se pueden trabajar también en la asamblea o en tutorías, analizando la situación y proporcionando alternativas de conducta. También pactando grupalmente las consecuencias y reformulando las normas. (VER ANEXO VII).

3. **Las Estrellas del buen comportamiento:** Es un panel donde aparecen sólo las fotos de los alumnos que se ha cumplido las normas y han tenido un buen comportamiento durante el día.

Diariamente se les anota en la agenda una estrella de buen comportamiento. Al alumnado que durante toda la semana se ha llevado una estrella, se le premia con alguna recompensa pactada anteriormente ( más tiempo de patio, responsabilidades etc).

4. **Caja Mágica:** Es lo mismo que el apartado anterior. Se trata de recompensar el buen comportamiento, pero la recompensa es grupal. En la caja están todos los deseos de los alumnos. Se escogerá uno al cabo de un tiempo determinado (semana, mes...) . El premio es grupal ( Película...)

5. **Técnicas** a aplicar ante conductas disruptivas que alteren la convivencia:

**ECONOMÍA DE FICHAS:** Es una técnica que utiliza como base el refuerzo, en especial los denominados reforzadores secundarios. Es decir, objetos por sí solos carentes de valor o neutros ( ficha, puntos) pero que luego pueden cambiarse para obtener el premio o refuerzo primario ( juguetes, actividad gratificante, tiempo de juego..) El alumnado de forma individual o en grupo clase establece cuántas fichas o puntos necesitan para conseguir los reforzadores.

**INTENCIÓN PARADÓJICA:** Se llama paradójica porque intenta sorprender, implica pedir al alumno o alumna o al grupo que haga o aumente la frecuencia precisamente de lo que se quiere evitar. Por ejemplo pedirle que grite más fuerte cuando lo está haciendo.

**TIEMPO FUERA**

**PRINCIPIO DE PREMACK:** Se trata de detectar conductas preferidas o que agraden más al alumno/a (actividad, recreo, etc). Una vez se tengan claras, el alumno podrá realizar estas conductas si previamente corrige, aumenta o mejora la realización de otras conductas.

En Infantil podemos utilizar las normas de clase, paneles de anticipación de rutinas con pictogramas en la pizarra para toda la clase, el panel de emociones, semáforo conductual, la relajación, registro de conductas, collar pictogramas ec...

|   |   |   |
|---|---|---|
|  <p><b>GENERALITAT VALENCIANA</b><br/>Conselleria d'Educació,<br/>Cultura i Esport</p> | <p>CEIP: "W.A. MOZART"<br/>LORIGUILLA</p> | <p>Plaça d'Espanya, 1<br/>46393 LORIGUILLA (València)<br/>TF: 96 271 80 30 FAX: 96 271 80 31<br/><a href="http://mestreacasa.gva.es/web/4600487500">http://mestreacasa.gva.es/web/4600487500</a><br/><a href="mailto:correo46004875@gva.es">correo46004875@gva.es</a></p> |
|---|---|---|

## 9. PROCEDIMIENTO PARA ARTICULAR LA COLABORACIÓN CON ENTIDADES E INSTITUCIONES DEL ENTORNO EN EL PLAN DE IGUALDAD Y CONVIVENCIA

1. Detectar las necesidades del centro a través de la Comunidad Educativa.
2. Se comunica al Equipo Docente, Claustro, Comisiones, Ampa...
3. Contactar con Entidades Colaboradoras Externas según la necesidad.
4. Realización de actividades organizadas por el equipo educativo junto a la entidad.
6. Seguimiento y evaluación.
7. Todo lo anteriormente dicho se incluirá en la PGA.

Algunas de las entidades externas colaboradoras pueden ser las siguientes:

- AYUNTAMIENTO
- SERVICIOS SOCIALES
- CENTROS DE SALUD
- POLICÍA LOCAL
- GUARDIA CIVIL
- MANCOMUNIDAD
- CAIXA RURAL
- ENTIDADES DEPORTIVAS
- ASOCIACIONES COMO EGALECO (de igualdad), CÁRITAS, ETC...
- LAMBDA: Asociación colectivo LGTBI para la diversidad sexual, de género y familiar.

En cuanto a entidades relacionadas con características específicas relacionadas con Alumnado con Necesidades Específicas de Apoyo Educativo (ACNEAE), pueden ser:

- AVAST: Asociación Altas Capacidades
- APNAHDA: Asociación TDAH
- AVADIS, DISFAM: Asociación Dislexia y problemas de aprendizaje
- ASPAU, APACV, APNAV: Asociación Autismo
- ASPRONA Valencia, AVAPACE: Asociación pro personas con discapacidad intelectual.
- ASPAYM: Asociación de personas con lesión medular y otras discapacidades físicas.

|   |   |   |
|---|---|---|
|  <p><b>GENERALITAT VALENCIANA</b><br/>Conselleria d'Educació,<br/>Cultura i Esport</p> | <p>CEIP: "W.A. MOZART"<br/>LORIGUILLA</p> | <p>Plaça d'Espanya, 1<br/>46393 LORIGUILLA (València)<br/>TF: 96 271 80 30 FAX: 96 271 80 31<br/><a href="http://mestreacasa.gva.es/web/4600487500">http://mestreacasa.gva.es/web/4600487500</a><br/><a href="mailto:correo46004875@gva.es">correo46004875@gva.es</a></p> |
|---|---|---|

## 10. ESTRATEGIAS Y CRITERIOS PARA REALIZAR LA DIFUSIÓN, EL SEGUIMIENTO Y LA EVALUACIÓN DEL PLAN DE CONVIVENCIA EN EL MARCO DEL PROYECTO EDUCATIVO.

Es importante que toda la Comunidad Educativa conozca el protocolo de actuación ante una situación contraria a las normas de convivencia, para saber qué debe hacer, cuál es su responsabilidad y tener la tranquilidad de que en el supuesto de que se detecte un caso el Centro responderá de manera rápida y efectiva para solucionarlo, para ello nuestro Centro tomará las siguientes medidas de difusión del protocolo:

- Se incluirá en el orden del día del primer claustro del curso el punto "Información Protocolos".
- Se incluirá el diagrama de flujo explicativo en la página web del Centro.
- Se informará a las familias en la primera reunión de tutoría. (VER ANEXO V)
- Trimestralmente se hará una revisión e informe del plan de convivencia por parte de la comisión de convivencia que presentará al Consejo Escolar. (VER ANEXO X)
- Al final del curso se hará una valoración anual e informe del Plan de Convivencia por parte de la dirección del centro que enviará a la Dirección Territorial.

## 11. ANEXOS

ANEXO I CONDUCTAS CONTRARIAS A LAS NORMAS DE CONVIVENCIA.

ANEXO II CONDUCTAS GRAVEMENTE PERJUDICIALES PARA LA CONVIVENCIA.

ANEXO III PANEL DE CONDUCTA Y REGISTRO EN INFANTIL Y PRIMARIA.

ANEXO IV PROTOCOLOS CONVIVENCIA E IGUALDAD. HOJA DE PROTECCIÓN DEL MENOR.

ANEXO V PROTOCOLO DE ACTUACIÓN ANTE ABSENTISMO ESCOLAR.

ANEXO VI TEMPORALIZACIÓN PROGRAMA RETO POR NIVELES EDUCATIVOS.

ANEXO VII HOJA DE AUTOREFLEXIÓN DE AULA.

ANEXO VIII ENTREVISTAS CON LOS ALUMNOS/AS Y HOJA DE SEGUIMIENTO POR ACOSO.

ANEXO IX COMPROMISO FAMILIA-TUTOR.

ANEXO X EVALUACIÓN DEL PLAN DE IGUALDAD Y CONVIVENCIA.

**ANEXO I**

**CONDUCTAS**

**CONTRARIAS A LAS**

**NORMAS DE**

**CONVIVENCIA Y**

**MEDIDAS EDUCATIVAS**

**CORRECTORAS**

## ANEXO I

| CONDUCTAS CONTRARIAS A LAS NORMAS DE CONVIVENCIA  | MEDIDAS EDUCATIVAS CORRECTORAS   | COMPETENCIA   |
|---|--|---|
| a) Las faltas de puntualidad injustificadas.  | Amonestación verbal  | El profesor o la profesora presente cuando el alumno o la alumna realice la conducta contraria a las normas de convivencia de que se trate. |
| b) Las faltas de asistencia injustificadas.   | Comparecencia inmediata ante el jefe o la jefa de estudios o el director o la directora.   |   |
| c) Los actos que alteren el normal desarrollo de las actividades del centro educativo, especialmente los que alteren el normal desarrollo de las clases.                                    | Amonestación por escrito   |   |
| d) Los actos de indisciplina.   | Retirada de teléfonos móviles, aparatos de sonido u otros aparatos electrónicos ajenos al proceso de enseñanza- aprendizaje, utilizados durante las actividades que se realizan en el centro educativo |   |
| e) Los actos de incorrección o desconsideración, las injurias y ofensas contra los miembros de la comunidad educativa.  | Privación de tiempo de recreo por un período máximo de cinco días lectivos   |   |
| f) El hurto o el deterioro intencionado de inmuebles, materiales, documentación o recursos del centro.  | Realización de tareas educadoras por el alumno o la alumna, en horario no lectivo  | El jefe o la jefa de estudios del centro, a propuesta del profesor o profesora presente cuando el alumno o alumna realice la conducta.      |
| g) El hurto o el deterioro intencionado de los bienes o materiales de los miembros de la comunidad educativa.   | Suspensión del derecho a participar en las actividades extraescolares o complementarias que tenga programadas el centro.   | El jefe o la jefa de estudios del centro.   |
| h) Las acciones que puedan ser perjudiciales para la integridad y la salud de los miembros de la comunidad educativa.   | Suspensión del derecho de asistencia a determinadas clases por un período no superior a cinco días lectivos.   | No es delegable, si bien el jefe o la jefa de estudios del centro organizará la adecuada atención de este alumnado.                         |
| i) La negativa sistemática a llevar el material necesario para el desarrollo del proceso de enseñanza-aprendizaje.  |  |   |
| j) La negativa a trasladar la información facilitada a los padres, madres, tutores o tutoras por parte del centro y viceversa.  |  |   |
| k) La alteración o manipulación de la documentación facilitada a los padres, madres, tutores o tutoras por parte del centro.  |  |   |
| l) La suplantación de la personalidad de miembros de la comunidad escolar.  |  |   |
| m) La utilización inadecuada de las tecnologías de la información y comunicación durante las actividades que se realizan en el centro educativo.  |  |   |
| n) El uso de teléfonos móviles, aparatos de sonido y otros aparatos electrónicos ajenos al proceso de enseñanza-aprendizaje durante las actividades que se realizan en el centro educativo. |  |   |
| o) Los actos que dificulten o impidan el derecho y el deber al estudio de sus compañeros y compañeras.  |  |   |
| p) La incitación o estímulo a cometer una falta contraria a las normas de convivencia.  |  |   |
| q) La negativa al cumplimiento de las medidas correctoras adoptadas ante conductas contrarias a las normas de convivencia.  |  |   |
| r) El uso inadecuado de las infraestructuras y bienes o equipos materiales del centro.  |  |   |
| s) La desobediencia en el cumplimiento de las normas de carácter propio del centro y que estén incluidas en su proyecto educativo.  |  |   |



**ANEXO II**

**CONDUCTAS**

**GRAVEMENTE**

**PERJUDICIALES PARA**

**LA CONVIVENCIA Y**

**MEDIDAS EDUCATIVAS**

**CORRECTORAS**

## ANEXO II

| CONDUCTAS GRAVEMENTE PERJUDICIALES PARA LA CONVIVENCIA  | MEDIDAS EDUCATIVAS CORRECTORAS  | COMPETENCIA   |
|---|---|---|
| <ul style="list-style-type: none"> <li>- Los actos graves de indisciplina y las injurias u ofensas contra miembros de la comunidad educativa que sobrepasen la incorrección o la desconsideración previstas en el artículo 35 del presente Decreto.</li> <li>- La agresión física o moral, las amenazas y coacciones y la discriminación grave a cualquier miembro de la comunidad educativa, así como la falta de respeto grave a la integridad y dignidad personal.</li> <li>- Las vejaciones y humillaciones a cualquier miembro de la comunidad escolar, particularmente si tienen un componente sexista o xenófobo, así como las que se realicen contra los alumnos o las alumnas más vulnerables por sus características personales, sociales o educativas.</li> <li>- El acoso escolar.</li> <li>- La suplantación de personalidad en actos de la vida docente.</li> <li>- La falsificación, deterioro o sustracción de documentación académica.</li> <li>- Los daños graves causados en los locales, materiales o documentos del centro o en los bienes de los miembros de la comunidad educativa.</li> <li>- Las actuaciones que puedan perjudicar o perjudiquen gravemente la salud y la integridad personal de los miembros de la comunidad educativa.</li> <li>- La introducción en el centro de objetos peligrosos o sustancias perjudiciales para la salud y la integridad personal de los miembros de la comunidad educativa.</li> <li>- Las conductas tipificadas como contrarias a las normas de convivencia del centro educativo si concurren circunstancias de colectividad o publicidad intencionada por cualquier medio.</li> <li>- La incitación o el estímulo a cometer una falta que afecte gravemente a la convivencia en el centro.</li> <li>- El acceso indebido o sin autorización a ficheros y servidores del centro.</li> <li>- Actos atentatorios respecto al proyecto educativo, así como al carácter propio del centro.</li> <li>- Los actos injustificados que perturben gravemente el normal desarrollo de las actividades del centro.</li> <li>- La negativa reiterada al cumplimiento de las medidas educativas correctoras adoptadas ante conductas contrarias a las normas de convivencia.</li> <li>- La negativa al cumplimiento de las medidas disciplinarias adoptadas ante las faltas que afecten gravemente a la convivencia en el centro.</li> </ul> | <ul style="list-style-type: none"> <li>- Suspensión del derecho de asistencia al centro educativo durante un período comprendido entre seis y treinta días lectivos. Para evitar la interrupción en su proceso formativo, durante el tiempo que dure la suspensión, el alumno o alumna deberá realizar los trabajos académicos que determine el profesorado que le imparte docencia. El reglamento de régimen interior determinará los mecanismos que posibiliten un adecuado seguimiento de dicho proceso, especificando la persona encargada de llevarlo a cabo y el horario de visitas al centro por parte del alumno o alumna sancionada.</li> <li>- Cambio de centro educativo. En el caso de aplicar esta medida disciplinaria, al alumnado que se encuentre en edad de escolaridad obligatoria, la administración Educativa le proporcionará una plaza escolar en otro centro docente sostenido con fondos públicos, con garantía de los servicios complementarios que sean necesarios, condición sin la cual no se podrá llevar a cabo dicha medida.</li> <li>- La dirección del centro comunicará, simultáneamente al Ministerio Fiscal y a la Dirección Territorial competente en materia de educación, cualquier hecho que pueda ser constitutivo de delito o falta penal, sin perjuicio de adoptar las medidas cautelares oportunas.</li> </ul> <ol style="list-style-type: none"> <li>1.-Realización de tareas educadoras para el alumno o la alumna, por un período superior a cinco días lectivos e igual o inferior a quince días lectivos.</li> <li>2.-Suspensión del derecho a participar en las complementarias que tenga programadas el centro durante los treinta días siguientes a la imposición de la medida disciplinaria.</li> <li>3.-Cambio de grupo o clase del alumno o alumna por un período superior a cinco días lectivos e igual o inferior a quince días lectivos.</li> <li>4.-Suspensión del derecho de asistencia a determinadas clases por un período comprendido entre seis y quince días lectivos. Durante la impartición de esas clases, y con el fin de evitar la interrupción del proceso formativo del alumnado, éste permanecerá en el centro educativo efectuando los trabajos académicos que le sean encomendados por parte del profesorado que le imparte docencia. El jefe o la jefa de estudios del centro organizará la atención a este alumnado.</li> </ol> | <p>Dirección del centro, Comisión de convivencia.</p> |

**ANEXO III**

**PANEL DE**

**CONDUCTA**



**GENERALITAT  
VALENCIANA**  
Conselleria d'Educació,  
Cultura i Esport

CEIP. "W.A. MOZART"  
LORIGUILLA

Plaça d'Espanya, 1  
46393 LORIGUILLA (València)  
TF: 96 271 80 30 FAX: 96 271 80 31  
<http://mestreacasa.gva.es/web/460048750>  
[correo46004875@gva.es](mailto:correo46004875@gva.es)

**ANEXO III**

**PANEL DE CONDUCTA Y REGISTRO**

| PANEL DE COMPORTAMIENTO                         |       |   |   |   |   |        |   |   |   |   |           |   |   |   |   |        |   |   |   |   |         |   |   |   |   |
|---|-------|---|---|---|---|--------|---|---|---|---|-----------|---|---|---|---|--------|---|---|---|---|---------|---|---|---|---|
| Respetar a los demás                            | LUNES |   |   |   |   | MARTES |   |   |   |   | MIÉRCOLES |   |   |   |   | JUEVES |   |   |   |   | VIERNES |   |   |   |   |
|   | 1     | 2 | 3 | 4 | 5 | 1      | 2 | 3 | 4 | 5 | 1         | 2 | 3 | 4 | 5 | 1      | 2 | 3 | 4 | 5 | 1       | 2 | 3 | 4 | 5 |
| <b>INTERRUMPIR</b>                              |       |   |   |   |   |        |   |   |   |   |           |   |   |   |   |        |   |   |   |   |         |   |   |   |   |
| Pasearse por la clase                           |       |   |   |   |   |        |   |   |   |   |           |   |   |   |   |        |   |   |   |   |         |   |   |   |   |
| Hablar sin levantar la mano                     |       |   |   |   |   |        |   |   |   |   |           |   |   |   |   |        |   |   |   |   |         |   |   |   |   |
| Interrumpir mientras la maestra está explicando |       |   |   |   |   |        |   |   |   |   |           |   |   |   |   |        |   |   |   |   |         |   |   |   |   |
| <b>CONDUCTAS MOLESTAS</b>                       |       |   |   |   |   |        |   |   |   |   |           |   |   |   |   |        |   |   |   |   |         |   |   |   |   |
| Silvar, cantar y hacer ruidos                   |       |   |   |   |   |        |   |   |   |   |           |   |   |   |   |        |   |   |   |   |         |   |   |   |   |
| Hablar alzando la voz                           |       |   |   |   |   |        |   |   |   |   |           |   |   |   |   |        |   |   |   |   |         |   |   |   |   |
| <b>CONDUCTAS NEGATIVAS</b>                      |       |   |   |   |   |        |   |   |   |   |           |   |   |   |   |        |   |   |   |   |         |   |   |   |   |
| No ir en fila y en silencio en las salidas      |       |   |   |   |   |        |   |   |   |   |           |   |   |   |   |        |   |   |   |   |         |   |   |   |   |
| Decir comentarios ofensivos y fuera de lugar    |       |   |   |   |   |        |   |   |   |   |           |   |   |   |   |        |   |   |   |   |         |   |   |   |   |
| Pegar   |       |   |   |   |   |        |   |   |   |   |           |   |   |   |   |        |   |   |   |   |         |   |   |   |   |
| No obedecer órdenes de los/las maestros/as      |       |   |   |   |   |        |   |   |   |   |           |   |   |   |   |        |   |   |   |   |         |   |   |   |   |
| <b>DESORDEN DEL AULA</b>                        |       |   |   |   |   |        |   |   |   |   |           |   |   |   |   |        |   |   |   |   |         |   |   |   |   |
| Romper el material del aula                     |       |   |   |   |   |        |   |   |   |   |           |   |   |   |   |        |   |   |   |   |         |   |   |   |   |
| Tocar los objetos de los compañeros sin permiso |       |   |   |   |   |        |   |   |   |   |           |   |   |   |   |        |   |   |   |   |         |   |   |   |   |
| Lanzar objetos por los aires                    |       |   |   |   |   |        |   |   |   |   |           |   |   |   |   |        |   |   |   |   |         |   |   |   |   |





**ANEXO IV**

**PROTOSCOLOS DE**

**CONVIVENCIA Y HOJA**

**DE PROTECCIÓN AL**

**MENOR**



Tots el documents que continguen informació de menors i entrevistes a famílies són informació interna i confidencial.

DETECCIÓ i INFORMACIÓ

- 1 DETECCIÓ d'una possible situació de violència de gènere, violència física, psicològica, econòmica, sexual i amb abusos sexuals  
Qualsevol membre de la comunitat educativa  
Institucions i associacions col·laboradores
- 2 INFORMACIÓ a l'equip directiu  
Qualsevol membre de la comunitat educativa

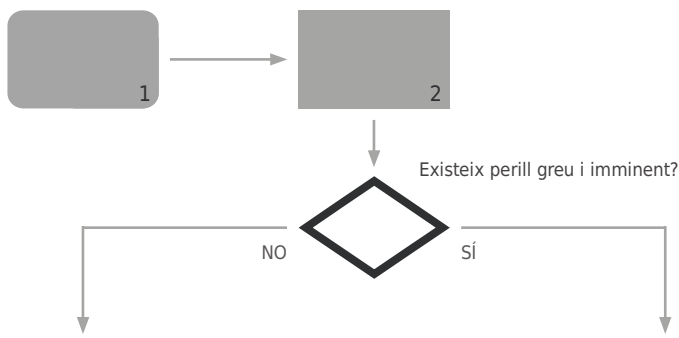

PRIMERES ACTUACIONS

- 4.1 SOL·LICITAR AJUDA I ACOMPANYAR al centre de salut o a urgències  
Equip directiu o persones en qui es delegue
- 4.2 COMUNICACIÓ TELEFÒNICA IMMEDIATA per rebre assessorament, policia local, serveis socials municipals, centres Dona 24 hores  
Equip directiu o persones en qui es delegue
- 5.1 CONSTITUCIÓ de l'equip d'intervenció  
Equip directiu
- 5.2 ANÀLISI I RECOLLIDA d'informació  
Equip d'intervenció
  - Equip directiu
  - Tutor/a
  - Orientador/a
  - Persona coordinadora d'igualtat i convivència

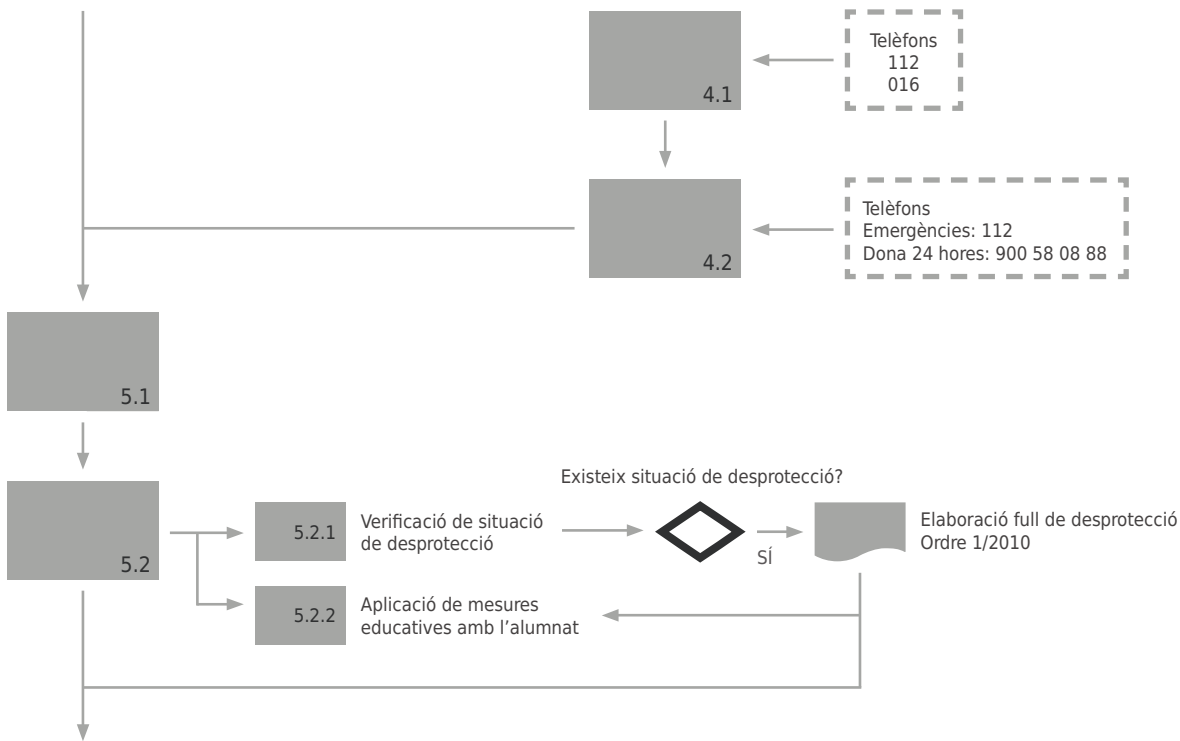

COMUNICACIÓ

- 6 COMUNICACIÓ  
Direcció del centre
  - 6.1 Si existeix situació de desprotecció, ENVIAMENT full de desprotecció a serveis socials municipals i a la direcció general competent en matèria de protecció del menor de la Conselleria d'Igualtat i Polítiques Inclusives (Ordre 1/2010)  
Direcció del centre
  - 6.2 COMUNICACIÓ de la incidència al PREVI i a la comissió de convivència  
Direcció del centre
  - 6.3. ENVIAMENT de l'annex VII per fax a la Fiscalia  
Direcció del centre
  - 6.4. Comunicació a la família, amb l'assessorament dels organismes adients i després de comunicar a les autoritats competents  
Direcció del centre
- 7.1 APLICACIÓ, si cal, de mesures educatives disciplinàries i INSTRUCCIÓ d'expedient, art.42 Decret 39/2008, per als agressors  
Direcció del centre
- 7.2 SOL·LICITUD, si cal, de mesures de suport: SEAFI, centre de salut, USMIA, hospital, centre d'acollida, entitats especialitzades, per als implicats  
Direcció del centre
  - 7.2.1. Si es requereix a la USMIA o serveis especialitzats, aplicació del protocol de salut mental.  
Direcció del centre
- 8 INFORMACIÓ de mesures i accions adoptades a famílies / rep. legals de totes les persones implicades. Comunicació a la família sobre la conveniència de denunciar-ho a les forces de seguretat  
Direcció del centre / Equip d'Intervenció

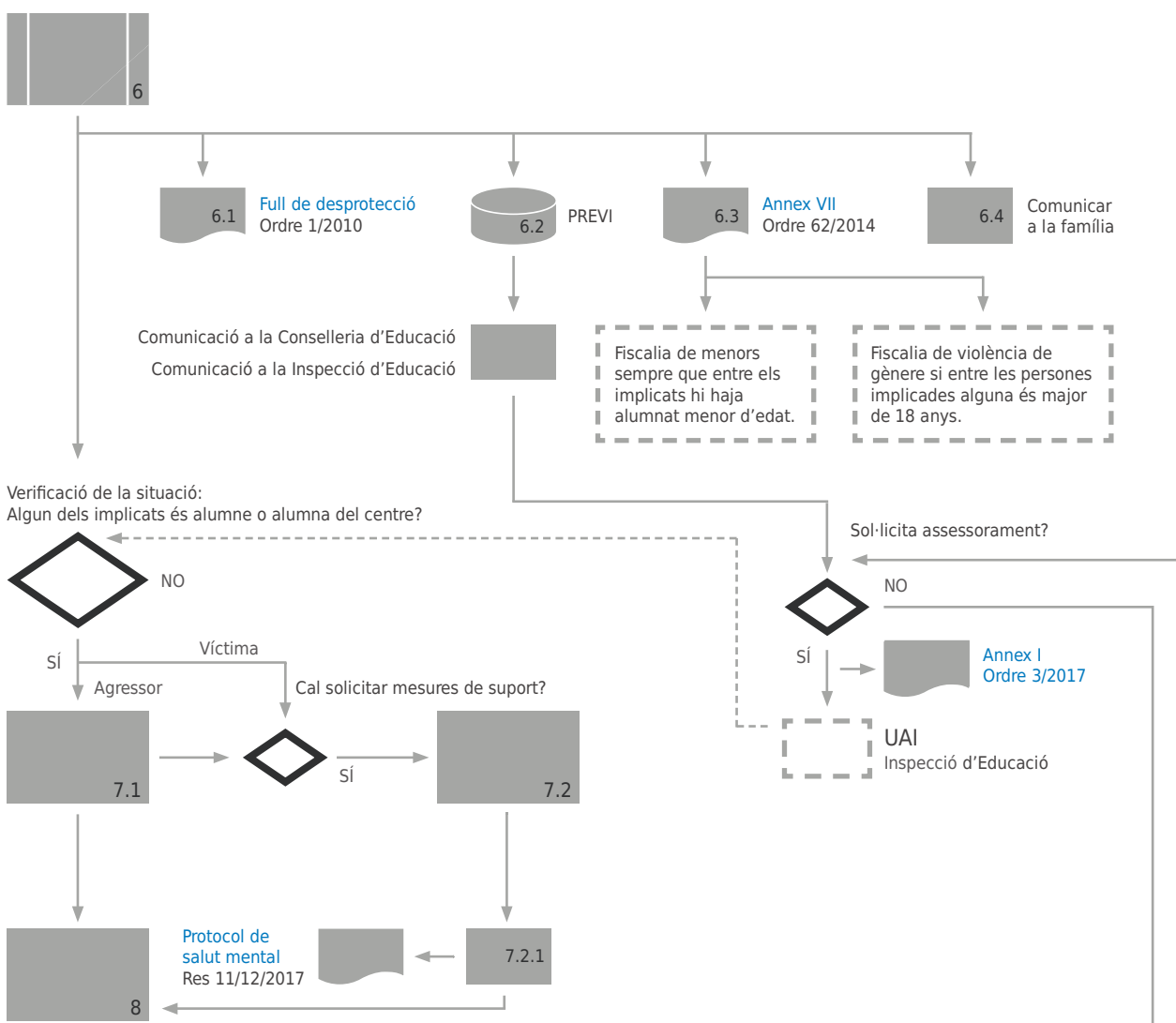

SEGUIMENT i TANCAMENT

- 9 VERIFICACIÓ I SEGUIMENT  
Autoritats judicials, serveis socials, direcció del centre, Inspecció d'Educació, UAI (si és necessari)
- 10 TANCAMENT  
Direcció centre



ANTES DE LA INCORPORACIÓN

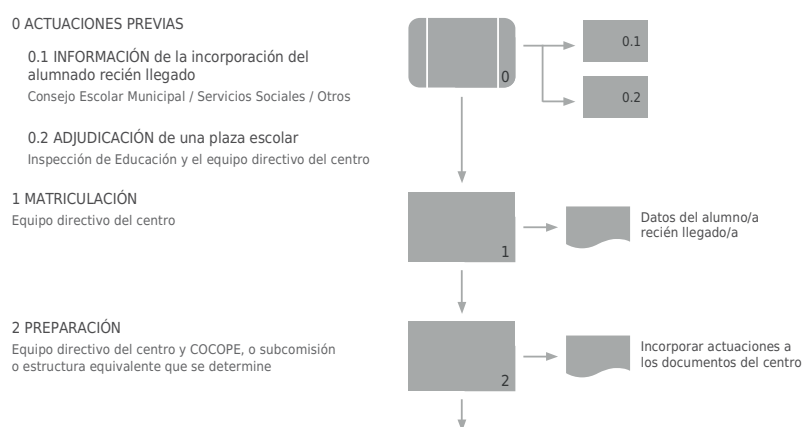

INCORPORACIÓN

**3 BIENVENIDA**  
COCOPE, o subcomisión o estructura equivalente que se determine

**4 INCORPORACIÓN** al aula  
Tutor/a

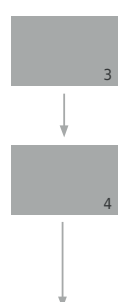

POSTERIOR A LA INCORPORACIÓN

**5 EVALUACIÓN INICIAL**  
Equipo docente asesorado por los equipos de orientación

**6 DETERMINACIÓN DE NECESIDADES**  
Equipo docente asesorado por los equipos de orientación

**7 PLANIFICACIÓN DEL APOYO LINGÜÍSTICO**  
COCOPE, o subcomisión o estructura equivalente que se determine

**8 COORDINACIÓN CON EL ENTORNO ESCOLAR**  
Equipo directivo del centro

**9 PLANIFICACIÓN DEL SEGUIMIENTO**  
Equipo docente, en coordinación con la COCOPE, o subcomisión o estructura equivalente que se determine

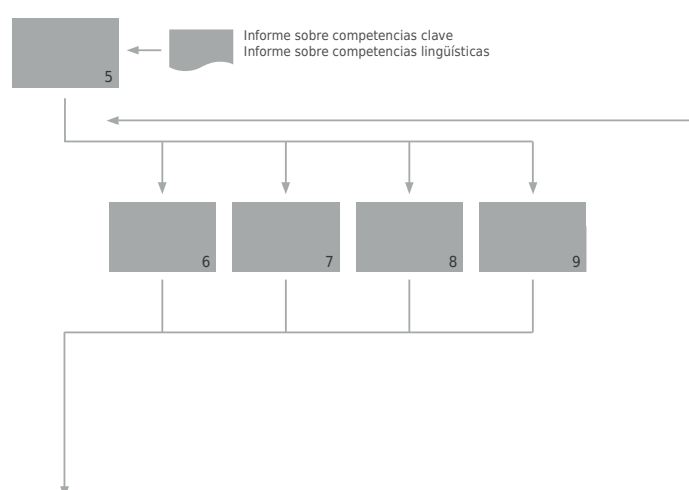

SEGUIMIENTO Y EVALUACIÓN

**10.1 SEGUIMIENTO** de la acogida del alumno/a recién llegado/a  
Equipo docente y la COCOPE, o subcomisión o estructura equivalente

**10.2 FINALIZACIÓN** del proceso de acogida del alumno/a recién llegado/a  
Equipo docente y la COCOPE, o subcomisión o estructura equivalente

**11 EVALUACIÓN** del proceso de acogida  
COCOPE

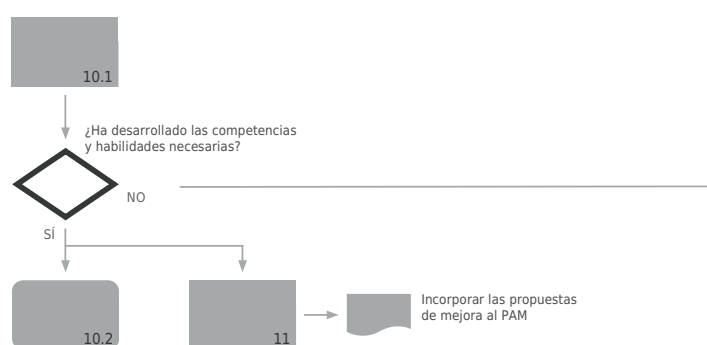

COCOPE (comisión de coordinación pedagógica)

Tots els documents que continguin informació de menors i entrevistes a famílies són informació interna i confidencial.

MESURES D'URGÈNCIA

- 1 **DETECCIÓ** de situació en la qual es presenten lesions físiques, psicològiques, abús sexual o greu negligència cap a l'alumnat  
Qualsevol membre de la comunitat educativa / altres instàncies (ajuntaments, serveis socials, etc.)
- 2 **INFORMACIÓ** immediata a l'equip directiu  
Qualsevol membre de la comunitat educativa / altres instàncies (ajuntaments, serveis socials, etc.)
- 3 Si cal, **ACOMPANYAR** l'alumne/a al centre de salut o a urgències i avisar a la policia de proximitat, perquè faça l'acompanyament.  
Equip directiu o persones en qui es delegue
- 4 **COMUNICACIÓ TELEFÒNICA** IMMEDIATA.  
Equip directiu o persones en qui es delegue

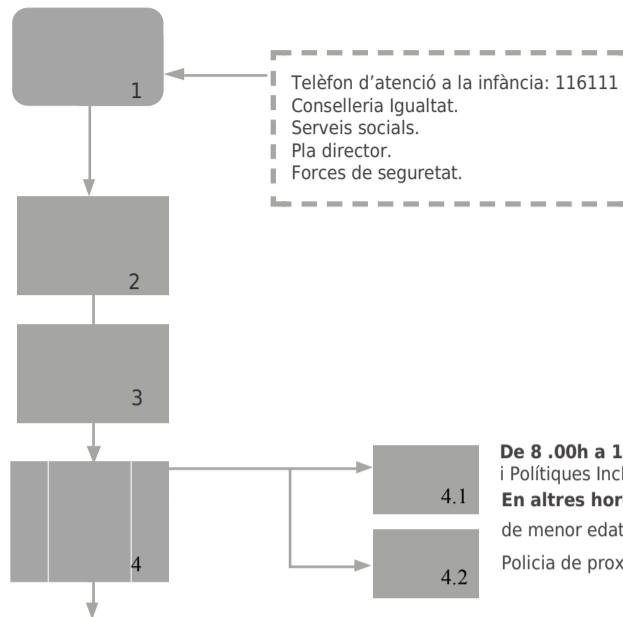

Telèfons d'urgència

|          | D. Territorial                                  | Centres de recepció   |
|----------|---|---|
|          | De 8.00h a 15.00h                               | Altres hores  |
| Alacant  | Tel.966 478 250<br>Tel.966 478 249              | Tel.965919000<br>Tel.616942617<br>Tel.965265100             |
| Castelló | Tel.964726261<br>Tel.964726265<br>Tel.964726200 | Tel.964715730<br>Tel.964715731<br>Tel.964715734             |
| València | Tel.961271664<br>Tel.961271657                  | Tel.961808343 - 961808341<br>Tel.649458941<br>Tel.961856385 |

**De 8 .00h a 15.00h.** Direcció Territorial d'Igualtat i Polítiques Inclusives  
**En altres hores.** Centres de recepció de persones de menor edat  
Policia de proximitat i forces de Seguretat de l'Estat

ACTUACIONS IMMEDIATES

- 5 **CONSTITUCIÓ** de l'equip d'intervenció  
Equip directiu
- 6 **ANÀLISI I RECOLLIDA** d'informació  
Equip d'intervenció
  - ▶ Equip directiu
  - ▶ Tutor/a
  - ▶ Orientador/a
  - ▶ Persona coordinadora d'igualtat i convivència
  - ▶ Tècnics de Serveis Socials Municipals
- 7 **ELABORACIÓ** i **ENVIAMENT** del full de notificació de situació de desprotecció. (Ordre 1/2010)  
Direcció del centre
- 8 **ELABORACIÓ DEL PLA D'ACTUACIÓ**  
Equip d'intervenció

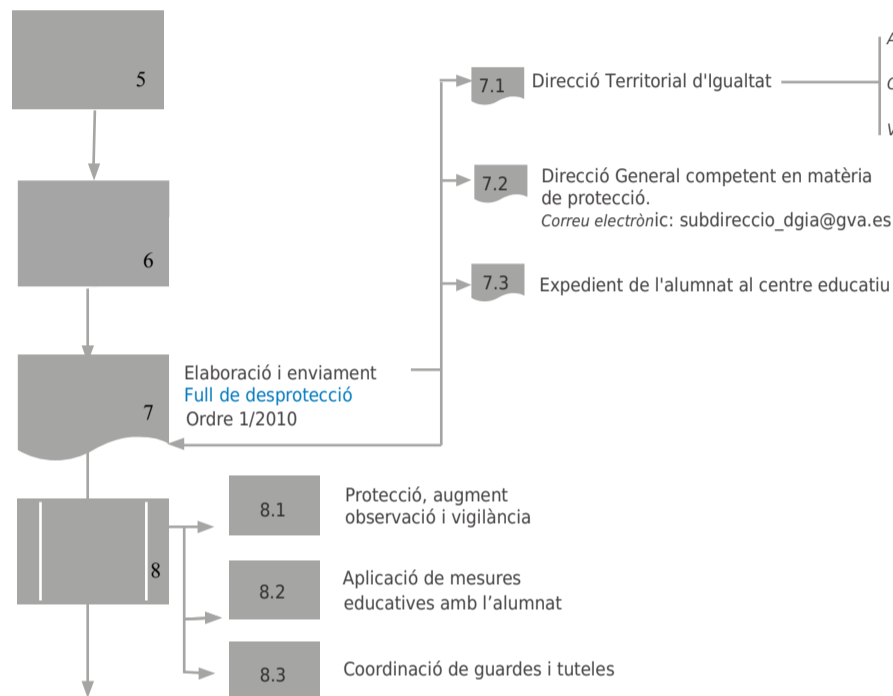

Correu electrònic: martinez\_enpre@gva.es  
galvez\_vic@gva.es  
Castelló Correu electrònic: elipe\_fer@gva.es  
garcia\_carigu@gva.es  
València Correu electrònic: monzo\_margil@gva.es

7.1 Direcció Territorial d'Igualtat  
7.2 Direcció General competent en matèria de protecció.  
Correu electrònic: subdireccio\_dgia@gva.es  
7.3 Expedient de l'alumnat al centre educatiu

8.1 Protecció, augment observació i vigilància  
8.2 Aplicació de mesures educatives amb l'alumnat  
8.3 Coordinació de guardes i tuteles

COMUNICACIÓ

- 9 **NOTIFICACIÓ I COMUNICACIÓ**  
Direcció del centre
- 9.1 **COMUNICACIÓ** de la incidència al PREVI  
Direcció del centre
- 9.2 **ENVIAMENT**, si cal, de l'annex VII (Ordre 62/2014) per fax a la Fiscalia  
Direcció del centre
- 9.3. **Comunicació a la família** després de comunicar a les autoritats competents  
Direcció del centre

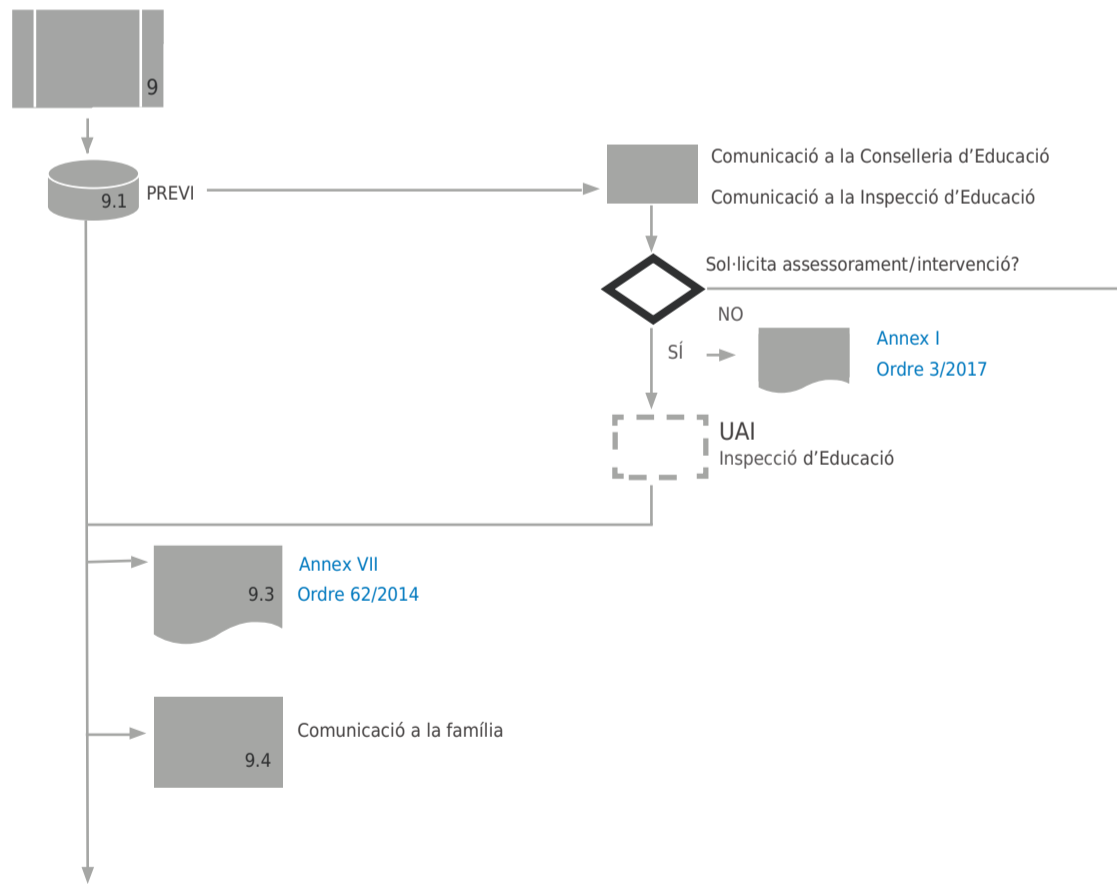

SEGUIMENT I TANCAMENT

- 10 **VERIFICACIÓ I SEGUIMENT**  
Autoritats judicials, Direcció Territorial d'Igualtat i Polítiques Inclusives, serveis socials, direcció del centre, Inspecció d'Educació i UAI (si és necessari)
- 11 **TANCAMENT**  
Direcció del centre

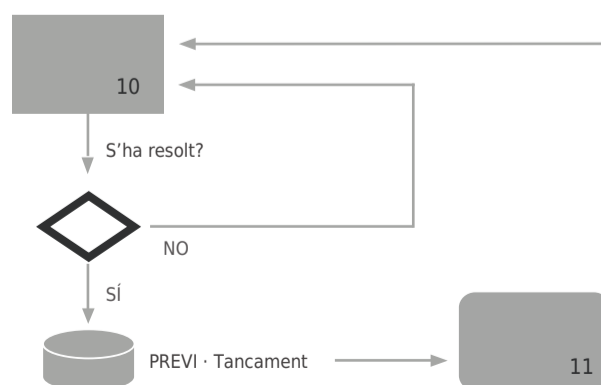

**DETECCIÓ i INFORMACIÓ**

1 DETECCIÓ de possible cas d'identitat o expressió de gènere divergent  
Centre educatiu / família



**COMUNICACIÓ**

2 COMUNICACIÓ segons preveu el Reglament de règim intern  
Equip directiu o persones en qui es delegue



**PRIMERES ACTUACIONS**

3 CONSTITUCIÓ de l'equip d'intervenció  
Equip directiu



4 ESTUDI: entrevistes, observació, assessorament, UAI i experts, altres  
Equip d'intervenció  
▶ Equip directiu  
▶ Tutor/a  
▶ Orientador/a  
▶ Persona coordinadora d'igualtat i convivència  
UAI i persones expertes, si escau



5 VALORACIÓ del conjunt de mesures per a orientar la intervenció  
Equip d'intervenció

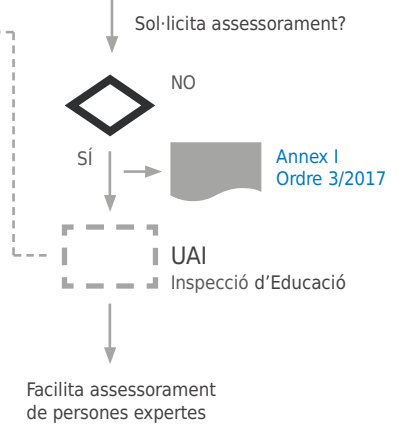

**INTERVENCIÓ PLA D'ACTUACIÓ**

6 ACOMPANYAR l'alumne en el procés de construcció personal i ASSOLIR la plena inclusió social  
Equip d'intervenció



6.1 Mesures organitzatives: documentació i identificació, ús instal·lacions i lavabos, Pla igualtat i convivència  
Direcció del centre / Equip d'intervenció

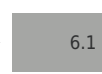

6.2. Mesures educatives: Llenguatge igualitari, coeducació, tolerància zero a l'LGTBfòbia  
Direcció del centre / Equip d'intervenció

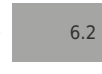

6.3. Formació i sensibilització  
Direcció del centre / Equip d'intervenció

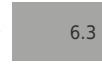

6.4. Altres mesures extraordinàries  
Direcció del centre / Equip d'intervenció

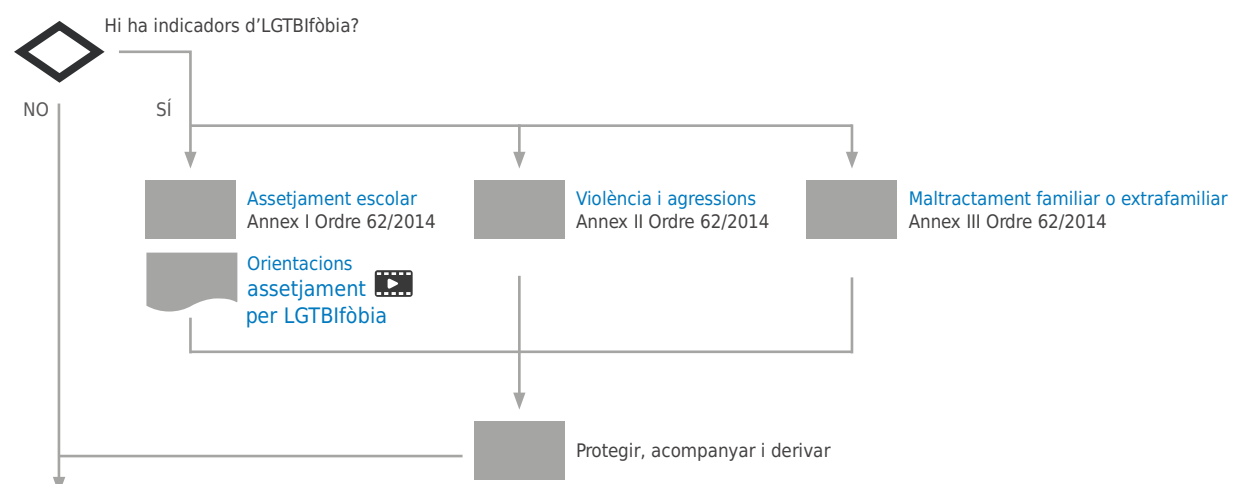
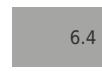

**SEGUIMENT i TANCAMENT**

7 SEGUIMENT  
Equip directiu i professorat.



8 TANCAMENT  
Direcció del centre



Todos el documentos que contengan información de menores y entrevistas a familias son información interna y confidencial.

PRIMERAS ACTUACIONES

- 1 DETECCIÓN de conductas autolesivas y/o con intención suicida.  
Cualquier miembro de la comunidad educativa.
- 2 INFORMACIÓN al equipo directivo  
Cualquier miembro de la comunidad educativa.
- 3 ANÁLISIS Y VALORACIÓN inicial de la situación  
Dirección del centro, con el asesoramiento del orientador/a y si es necesario con la UEO
  - 3.1 Identificación del riesgo y/o gravedad del incidente
  - 3.2. Aplicar medidas urgentes
  - 3.3 Informar a la familia o representantes legales de la situación
- 4 CONSTITUCIÓN del equipo de intervención  
Equipo de intervención  
Equipo directivo, tutor/a, orientador/a, persona coordinadora de igualdad y Convivencia y otros personas o profesionales que se considere conveniente

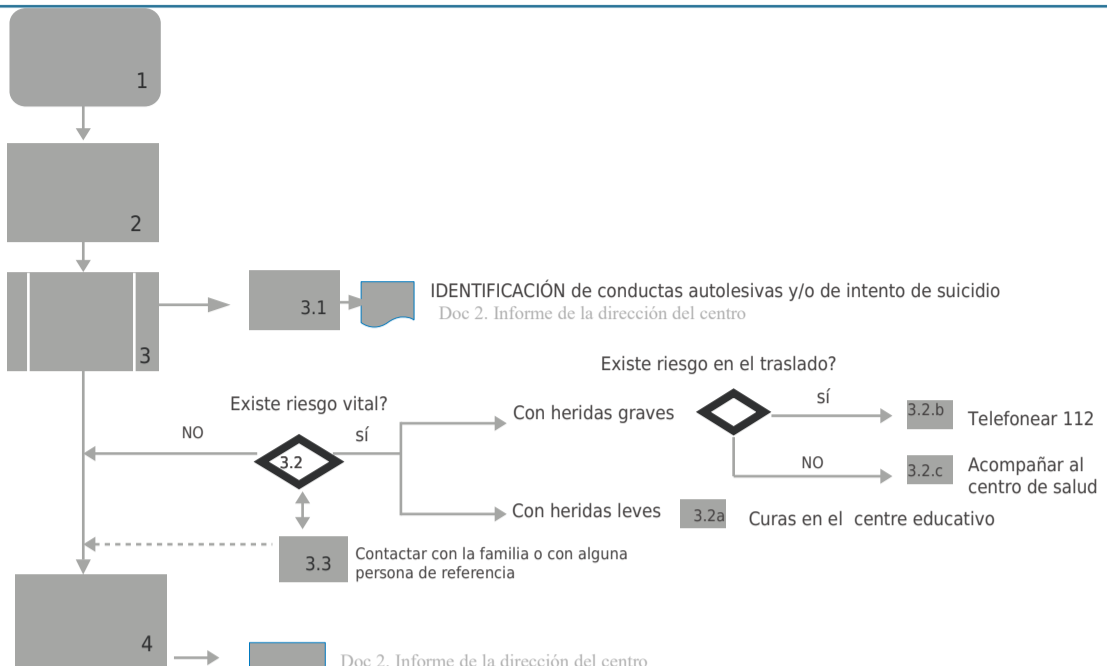

COMUNICACIÓN

- 5 COMUNICACIÓN de la incidencia  
Equipo de intervención/ Dirección del centro  
Inspección de Educación

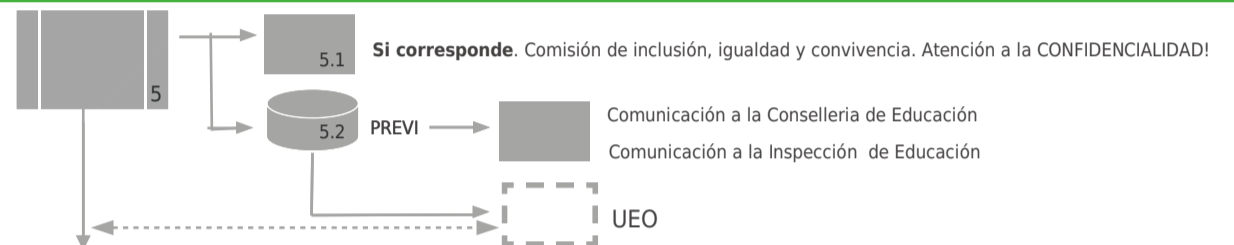

INTERVENCIÓN

- 6 PLANIFICACIÓN  
Se deja constancia de todas las actuaciones en el Document 3. Informe equipo de intervención  
Equipo de intervención/ Dirección del centro
- 7 VIGILANCIA/SUPERVISIÓN, en los desplazamientos  
Equipo de intervención, la familia y otras instituciones
- 8 ENTREVISTAS I COMUNICACIONES  
8.1 Entrevistas con el alumno/a y la familia  
8.2 Comunicaciones con el equipo educativo  
Equipo de intervención  
8.3 Valoración de la información  
Equipo de intervención
- 9 COORDINACIÓN con otras instituciones  
SOLICITUD, si corresponde, de medidas de apoyo. Reunión colaborativa con EEIIA, USMIA, UCA, UPCCA, Centro de salud, hospital i asociaciones especializadas  
Dirección del centro
- 10 APLICACIÓN de las medidas personalizadas de apoyo a la inclusión  
Equipo de intervención /equipo docente, familia, representantes legales o persona referente del entorno del alumnado adulto

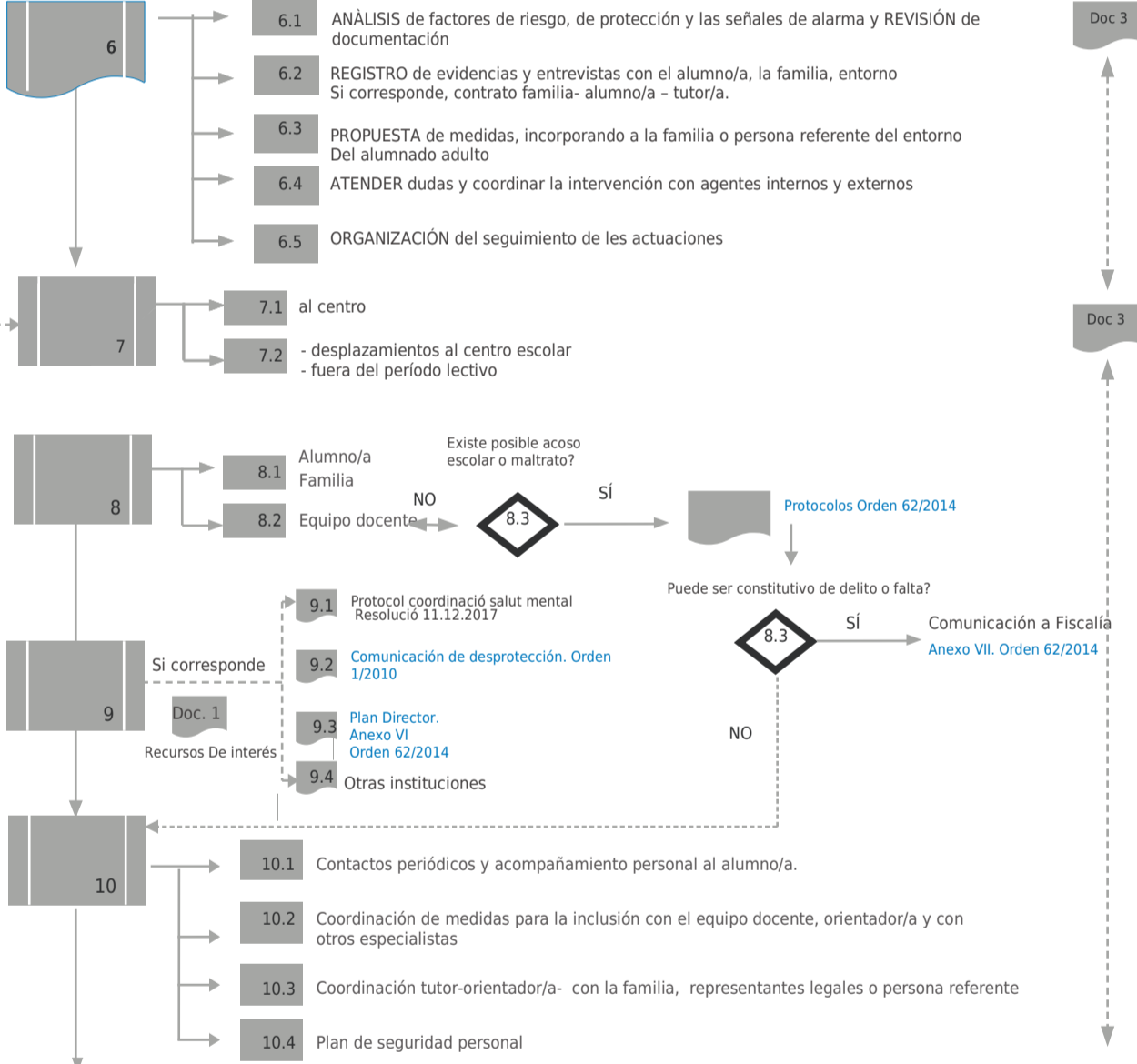

SEGUIMIENTO Y CIERRE

- 11 SEGUIMIENTO de todas las medidas  
Equipo de intervención, si corresponde, asesorado por la UEO y/o otros profesionales
- 12. CIERRE, con la conformidad del equipo de intervención, informada la familia y el equipo educativo.  
Como mínimo 3 meses después de iniciar el protocolo  
Dirección del centro y el equipo de intervención

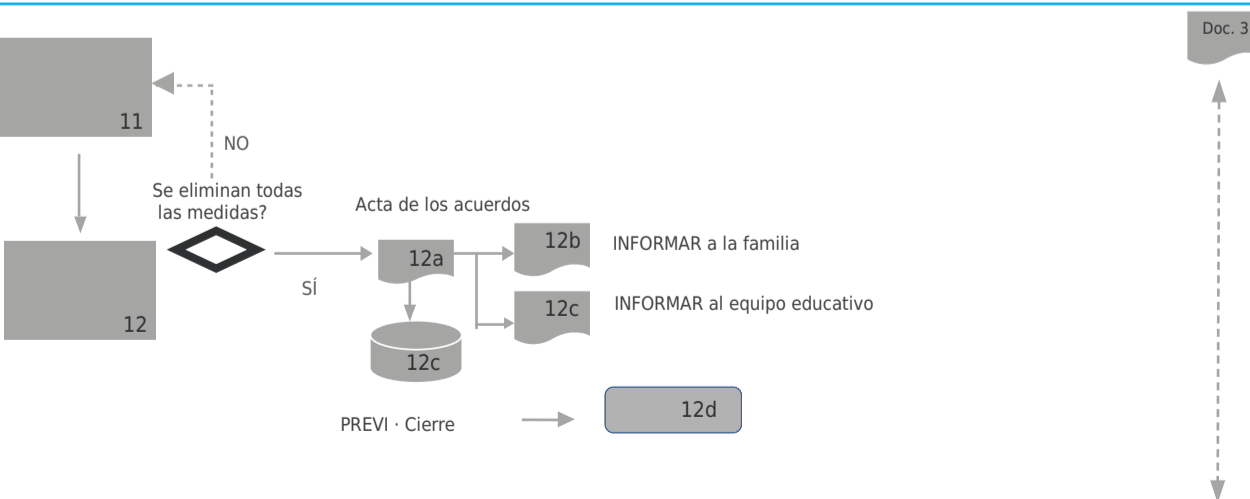

Doc 3. Informe del equipo de intervención

## DETECCIÓ I INFORMACIÓ

1 DETECCIÓ de conductes que alteren la convivència de forma greu i reincident: insults, amenaces, agressions, baralles o vandalisme  
Qualsevol membre de la comunitat educativa

2A INFORMACIÓ a l'equip directiu  
Qualsevol membre de la comunitat educativa

2B ACOMPANYAMENT de l'alumne/a als despatxos i INFORMACIÓ a direcció, capolaria d'estudis/o orientador/a  
Qualsevol membre de la comunitat educativa

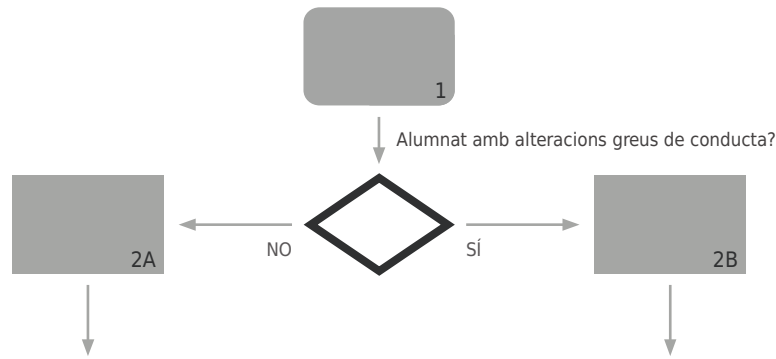

## PRIMERES ACTUACIONS

3A ANÀLISI I RECOLLIDA de dades  
Equip directiu

4A APLICACIÓ de mesures d'intervenció cautelars i generals  
Equip directiu

3B APLICACIÓ de mesures d'intervenció específiques: controlar la situació i, si cal, sol·licitar ajuda  
Equip directiu

4B ELABORACIÓ/REVISIÓ de l'avaluació psicopedagògica  
Orientador/a amb l'equip d'intervenció

4C Inici PLA D'ACTUACIÓ PERSONALITZAT (PAP)

Equip d'intervenció  
► Equip directiu  
► Tutor/a  
► Orientador/a  
► Persona coordinadora d'igualtat i convivència

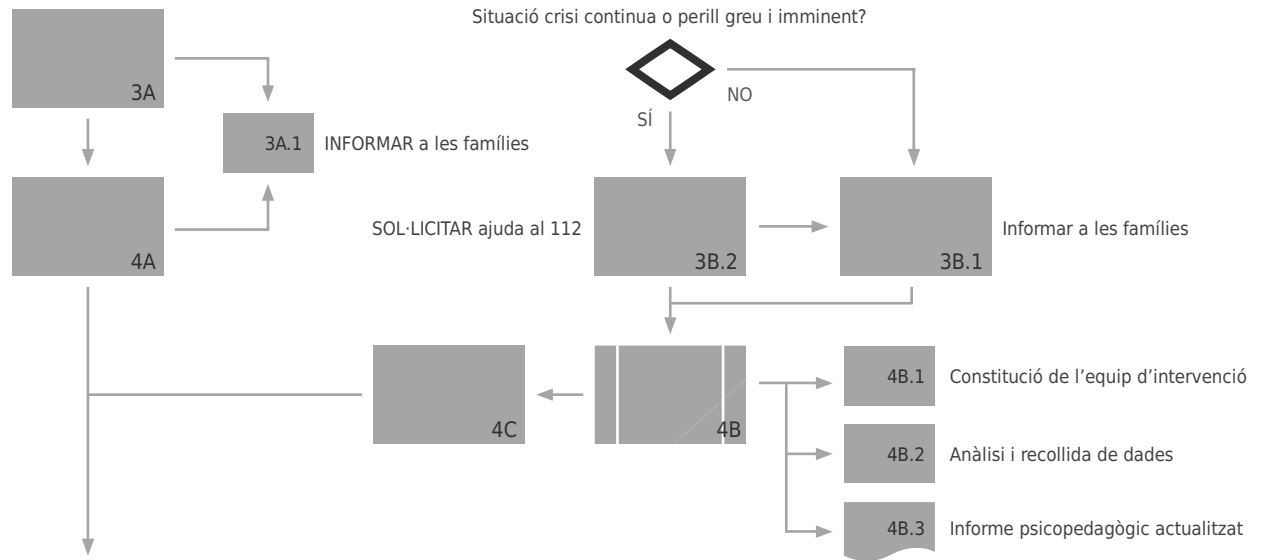

## COMUNICACIÓ

5 COMUNICACIÓ de la incidència  
Direcció del centre

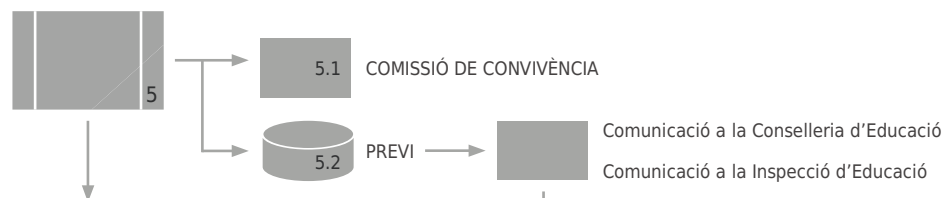

## PLA D'INTERVENCIÓ

6 APLICACIÓ de mesures educatives correctores (art. 36 Decret 39/2008)  
Equip d'Intervenció

6.a APLICACIÓ, si cal, de mesures educatives disciplinàries i INSTRUCCIÓ d'expedient  
Direcció del centre

6.b ENVIAMENT, si cal, de l'annex VII (Ordre 62/2014) per fax a la Fiscalia  
Direcció del centre

6.c SOL·LICITUD, si cal, de mesures de suport. Reunió col·laborativa amb SEAFI, USMIA, UCA, UPCCA, Centre salut, hospital i associacions especialitzades  
Direcció del centre

7 INFORMACIÓ de mesures i accions adoptades a famílies / rep. legals de totes les persones implicades. Excepció: art.41 Decret 39/2008  
Direcció del centre / Equip d'Intervenció

8 IMPLEMENTACIÓ DEL PLA D'ACTUACIÓ PERSONALITZAT (PAP) amb l'alumnat, professorat, grup de classe, famílies i centre  
Equip d'intervenció / altres

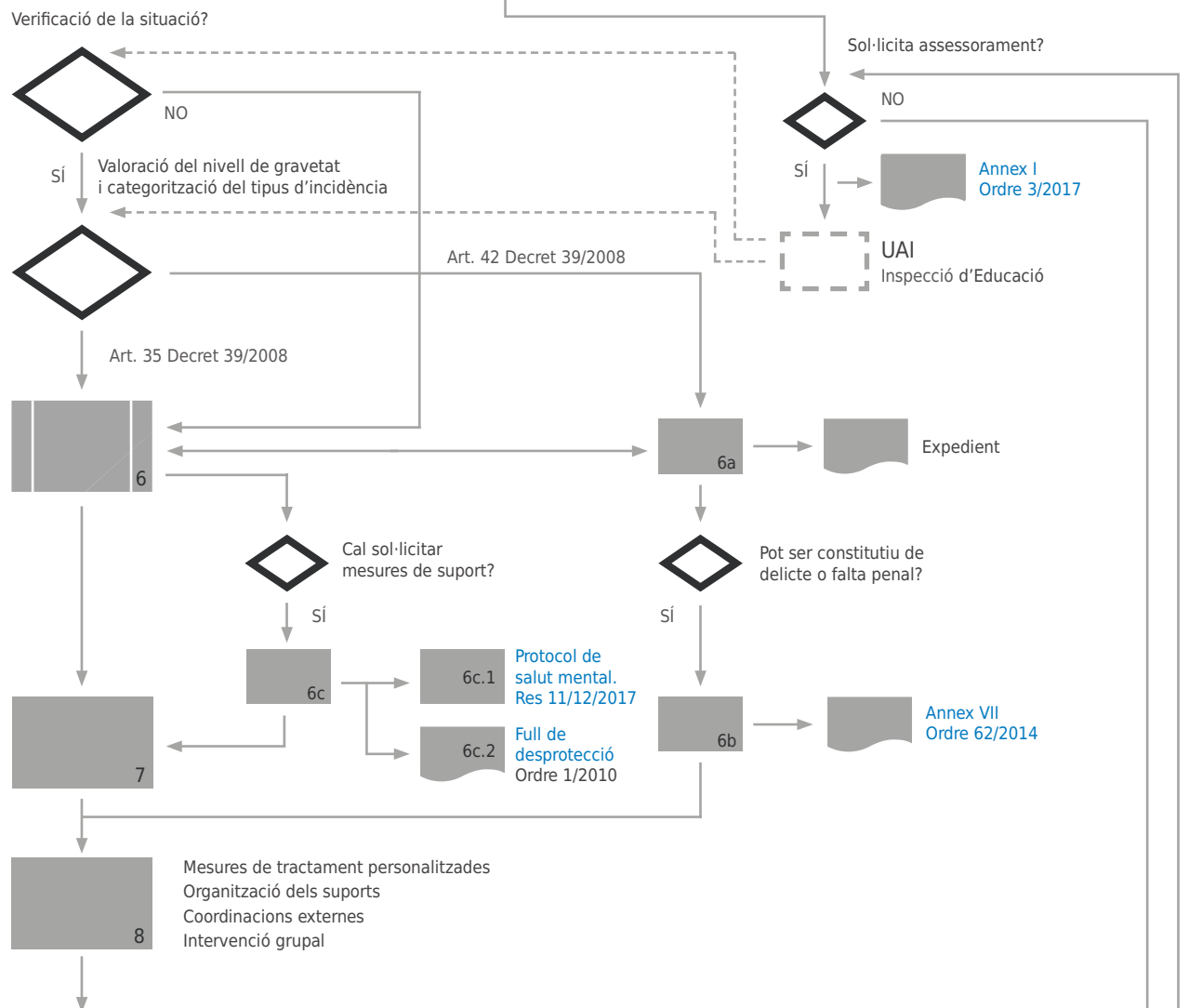

## SEGUIMENT I TANCAMENT

9 SEGUIMENT  
Direcció centre / Inspecció d'Educació  
UAI (si és necessari) / Altres (si és necessari)

10 TANCAMENT  
Direcció centre

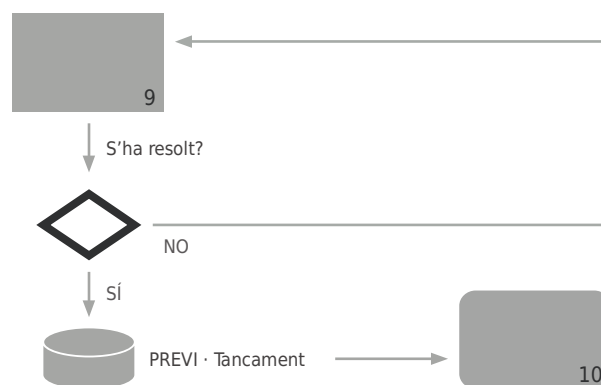

## 8. DIAGRAMAS DE FLUJO

### 8.1 Atención sanitaria específica en centros educativos

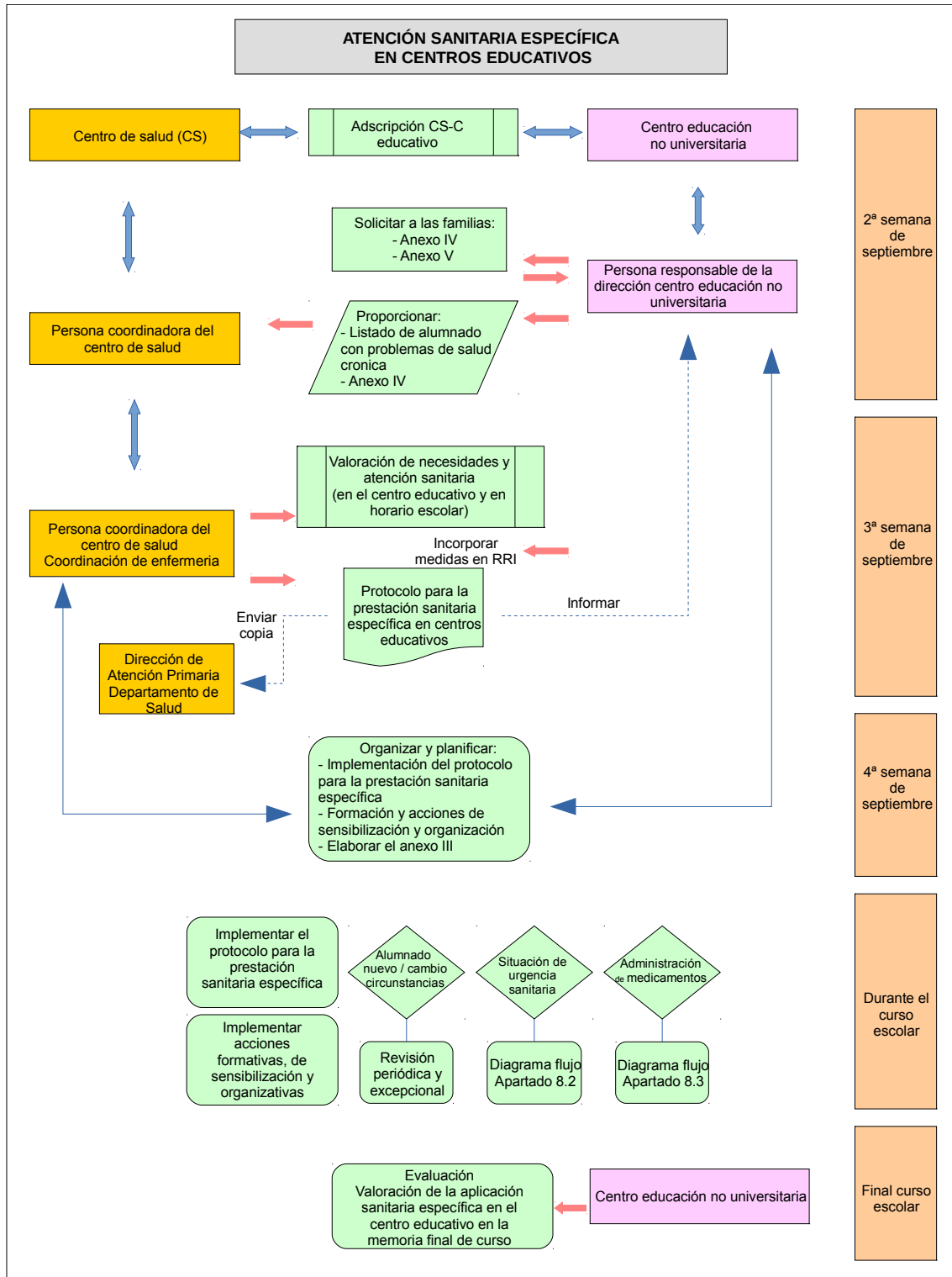



Tots els documents que continguin informació de menors i entrevistes a famílies són informació interna i confidencial.

Orientacions en situacions d'assetjament escolar: especificacions en cas d'assetjament LGTBIfòbic i/o per discapacitat o diversitat funcional

## DETECCIÓ I INFORMACIÓ

1 DETECCIÓ de possibles situacions d'assetjament escolar, ciberassetjament, homofòbia i transfòbia, discapacitat, etc.  
Qualsevol membre de la comunitat educativa / altres instàncies (ajuntaments, serveis socials, etc.)



2 INFORMACIÓ a l'equip directiu  
Qualsevol membre de la comunitat educativa / altres instàncies (ajuntaments, serveis socials, etc.)



## PRIMERES ACTUACIONS

3 CONSTITUCIÓ de l'equip d'intervenció  
Equip directiu



7c Si cal, personal especialitzat extern  
Direcció de centre

4 ANÀLISI I RECOLLIDA d'informació  
Equip d'intervenció  
► Equip directiu  
► Tutor/a  
► Orientador/a  
► Persona coordinadora d'igualtat i convivència

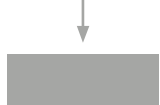

Informe de l'equip d'intervenció  
Ciberassetjament. Proves físiques

## MESURES D'URGÈNCIA

5 INICI del pla d'actuació  
Equip d'intervenció



5.1 PROTECCIÓ I AUGMENT de la vigilància

5.2 COMUNICACIÓ a les famílies (víctima i assetjadors/es)

5.3 ENTREVISTES individuals a les persones implicades (punt 3c, d, e)

## COMUNICACIÓ

6 COMUNICACIÓ de la incidència  
Direcció del centre



6.1 COMISSIÓ DE CONVIVÈNCIA

6.2 PREVI

Comunicació a la Conselleria d'Educació  
Comunicació a la Inspecció d'Educació

## INTERVENCIÓ PLA D'ACTUACIÓ

7 APLICACIÓ de mesures educatives correctores (art. 36 Decret 39/2008)  
Equip d'Intervenció

Es verifica l'assetjament?

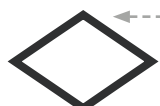

NO  
SÍ  
Valoració del nivell de gravetat

Sol·licita assessorament?



Annex I  
Ordre 3/2017

UAI  
Inspecció d'Educació

7.a APLICACIÓ, si cal, de mesures educatives disciplinàries i INSTRUCCIÓ d'expedient  
Direcció del centre

7.b ENVIAMENT, si cal, de l'annex VII (Ordre 62/2014) per fax a la Fiscalia  
Direcció del centre

7.c SOL·LICITUD, si cal, de mesures de suport  
Direcció del centre



Art. 42 Decret 39/2008

Art. 35 Decret 39/2008

7a

Expedient

8 INFORMACIÓ de mesures i accions adoptades a famílies / rep. legals de persones implicades (víctimes, assetjadors/es, espectadors/es, etc.). Excepció: art.41 Decret 39/2008  
Direcció del centre / Equip d'Intervenció



Cal sol·licitar mesures de suport?

SÍ

7c SEAFI · USMIA · UCA · UPCCA  
Centre salut · hospital  
associacions especialitzades  
i/o personal especialitzat extern  
Direcció de centre

Pot ser constituït de delictes o falta penal?

SÍ

7b

Annex VII  
Ordre 62/2014

9 APLICACIÓ de mesures de tractament individual. (víctimes, assetjadors/es, espectadors/es)  
Equip d'intervenció / altres



10 INTERVENCIÓ GRUPAL (actuacions específiques, sensibilització i Pla Director per a la Convivència i Millora de la Seguretat en Centres Educatius i els seus Entorns)  
Equip d'intervenció o altres

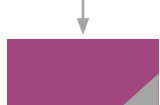

## SEGUIMENT I TANCAMENT

11. SEGUIMENT  
Direcció centre / Inspecció d'Educació  
UAI (si és necessari) / Altres (si és necessari)



Informe de la Direcció del centre  
Informe de la Inspecció d'Educació

S'ha resolt?

NO

12. TANCAMENT  
Direcció centre

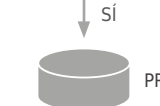

PREVI · Tancament

12







| D  |  | INFORMACIÓ RELLEVANT / INFORMACIÓN RELEVANTE   |         |           |
|--|--|--|---------|-----------|
| EXISTEIX MALALTIA FÍSICA RELLEVANT O PATOLOGIA PSÍQUICA?<br>¿EXISTE ENFERMEDAD FÍSICA RELEVANTE O PATOLOGÍA PSÍQUICA?  |  |  |         |           |
| QUINA? / ¿CUÁL?  |  |  |         |           |
| EXISTEIX DISCAPACITAT O DIVERSITAT FUNCIONAL / EXISTE DISCAPACIDAD O DIVERSIDAD FUNCIONAL  |  |  |         |           |
| GRAU DE DISCAPACITAT<br>GRADO DE DISCAPACIDAD  |  | TIPOLOGIA DISCAPACITAT<br>TIPOLOGÍA DISCAPACIDAD   |         |           |
| HA EXISTIT UNA SITUACIÓ DE DESPROTECCIÓ PRÈVIA? / ¿HA EXISTIDO UNA SITUACIÓN DE DESPROTECCIÓN PREVIA?  |  |  |         |           |
| QUINA? / ¿CUÁL?  |  |  |         |           |
| ACTITUD DE LES PERSONES PROGENITORES O RESPONSABLES LEGALS<br>ACTITUD DE LAS PERSONAS PROGENITORAS O RESPONSABLES LEGALES  |  |  |         |           |
| E  |  | SITUACIÓ DETECTADA / SITUACIÓN DETECTADA   |         |           |
| COMUNICACIÓ ORDINÀRIA / COMUNICACIÓN ORDINARIA   |  | COMUNICACIÓ D'URGÈNCIA / COMUNICACIÓN DE URGENCIA  |         |           |
| SOSPITA, EVIDÈNCIES O INDICIS ISOSPECHA, EVIDENCIAS O INDICIOS   |  | INDICIS DE PERILL IMMINENT I GREU PER A LA INTEGRITAT FÍSICA O PSÍQUICA / INDICIOS DE PELIGRO INMINENTE Y GRAVE PARA LA INTEGRIDAD FÍSICA O PSÍQUICA |         |           |
|  |  |  |         |           |
| ACTUACIONS REALITZADES / ACTUACIONES REALIZADAS  |  |  |         |           |
| (Complimentar sempre en situacions d'urgència/ Cumplimentar siempre en situaciones de urgencia)  |  |  | SÍ / NO |           |
| Cridada al telèfon d'emergència 112/ LLamada al teléfono de emergencia 112   |  |  |         |           |
| Cridada de telèfon a les forces de seguretat/ LLamada a las fuerzas de seguridad   |  |  |         |           |
| Contacte telefònic amb la DT d'igualtat i Polítiques inclusives o centre de recepció./ Contacto telefónico con la *DT de igualdad y Políticas inclusivas o centro de recepción |  |  |         |           |
| Assistència i retenció de l'alumne la centre/ Asistencia y retención del alumno la centre  |  |  |         |           |
| Acompanyament al centre de salut/ Acompañamiento en el centro de salud   |  |  |         |           |
| Comunicació amb la inspecció d'Educació/ Comunicación con la inspección de Educación   |  |  |         |           |
| Comunicació amb l'equip d'atenció primària / Comunicación con el equipo de atención primaria   |  |  |         |           |
| Comunicació al registre del PLA PREVI Comunicación al registro del PLAN PREVI  |  |  |         |           |
| S'adjunta full de desprotecció anterior Se adjunta hoja de desprotección anterior  |  |  |         |           |
| S'ha realitzat la comunicació a Fiscalia. Annexe VII. Ordre 62/2014/ Se ha realizado la comunicación a Fiscalía. Anexo VII. Orden 62/2014                                      |  |  |         |           |
| Altres / Otros   |  |  |         |           |
| F  |  | INDICADORS DE RISC OBSERVATS EN L'ALUMNE/A<br>INDICADORES DE RIESGO OBSERVADOS EN EL ALUMNO/A  |         |           |
| Assenyaleu amb una X / Marcar con una X  |  |  |         |           |
| SALUT I HIGIENE / SALUD E HIGIENE  |  |  | Puntual | Reiterada |
| Ve al centre sense desdejunar-se i no porta esmorzar. Demana menjar o pareix tindre fam<br>Viene al centro sin desayunar y no trae almuerzo. Pide comida o parece tener hambre |  |  |         |           |
| Mostra signes de desnutrició i/o gran variació de pes<br>Muestra signos de desnutrición y/o gran variación en el peso  |  |  |         |           |

| <b>D</b>  |  | <b>INFORMACIÓ RELLEVANT / INFORMACIÓN RELEVANTE</b>   |                  |
|---|--|---|------------------|
| <b>EXISTEIX MALALTIA FÍSICA RELLEVANT O PATOLOGIA PSÍQUICA?</b><br><i>¿EXISTE ENFERMEDAD FÍSICA RELEVANTE O PATOLOGÍA PSÍQUICA?</i>   |  |   |                  |
| <b>QUINA? / ¿CUÁL?</b>  |  |   |                  |
| <b>EXISTEIX DISCAPACITAT O DIVERSITAT FUNCIONAL / EXISTE DISCAPACIDAD O DIVERSIDAD FUNCIONAL</b>  |  |   |                  |
| <b>GRAU DE DISCAPACITAT</b><br><i>GRADO DE DISCAPACIDAD</i>   |  | <b>TIPOLOGIA DISCAPACITAT</b><br><i>TIPOLOGÍA DISCAPACIDAD</i>  |                  |
| <b>HA EXISTIT UNA SITUACIÓ DE DESPROTECCIÓ PRÈVIA? / ¿HA EXISTIDO UNA SITUACIÓN DE DESPROTECCIÓN PREVIA?</b>  |  |   |                  |
| <b>QUINA? / ¿CUÁL?</b>  |  |   |                  |
| <b>ACTITUD DE LES PERSONES PROGENITORES O RESPONSABLES LEGALS</b><br><i>ACTITUD DE LAS PERSONAS PROGENITORAS O RESPONSABLES LEGALES</i>   |  |   |                  |
|   |  |   |                  |
| <b>E</b>  |  | <b>SITUACIÓ DETECTADA / SITUACIÓN DETECTADA</b>   |                  |
| <b>COMUNICACIÓ ORDINÀRIA / COMUNICACIÓN ORDINARIA</b>   |  | <b>COMUNICACIÓ D'URGÈNCIA / COMUNICACIÓN DE URGENCIA</b>  |                  |
| <b>SOSPITA, EVIDÈNCIES O INDICIS ISOSPECHA, EVIDENCIAS O INDICIOS</b>   |  | <b>INDICIS DE PERILL IMMINENT I GREU PER A LA INTEGRITAT FÍSICA O PSÍQUICA / INDICIOS DE PELIGRO INMINENTE Y GRAVE PARA LA INTEGRIDAD FÍSICA O PSÍQUICA</b> |                  |
|   |  |   |                  |
| <b>ACTUACIONS REALITZADES / ACTUACIONES REALIZADAS</b>  |  |   |                  |
| <b>(Complimentar sempre en situacions d'urgència/ Cumplimentar siempre en situaciones de urgencia)</b>  |  |   | <b>SÍ / NO</b>   |
| Cridada al telèfon d'emergència 112/ LLamada al teléfono de emergencia 112  |  |   |                  |
| Cridada de telèfon a les forces de seguretat/ LLamada a las fuerzas de seguridad  |  |   |                  |
| Contacte telefònic amb la DT d'igualtat i Polítiques inclusives o centre de recepció./ Contacto telefónico con la *DT de igualdad y Políticas inclusivas o centro de recepción        |  |   |                  |
| Assistència i retenció de l'alumne la centre/ Asistencia y retención del alumno la centre   |  |   |                  |
| Acompanyament al centre de salut/ Acompañamiento en el centro de salud  |  |   |                  |
| Comunicació amb la inspecció d'Educació/ Comunicación con la inspección de Educación  |  |   |                  |
| Comunicació amb l'equip d'atenció primària / Comunicación con el equipo de atención primaria  |  |   |                  |
| Comunicació al registre del PLA PREVI Comunicación al registro del PLAN PREVI   |  |   |                  |
| S'adjunta full de desprotecció anterior Se adjunta hoja de desprotección anterior   |  |   |                  |
| S'ha realitzat la comunicació a Fiscalia. Annexe VII. Ordre 62/2014/ Se ha realizado la comunicación a Fiscalía. Anexo VII. Orden 62/2014   |  |   |                  |
| Altres / Otros  |  |   |                  |
|   |  |   |                  |
| <b>F</b>  |  | <b>INDICADORS DE RISC OBSERVATS EN L'ALUMNE/A</b><br><i>INDICADORES DE RIESGO OBSERVADOS EN EL ALUMNO/A</i>   |                  |
| <b>Assenyaleu amb una X / Marcar con una X</b>  |  |   |                  |
| <b>SALUT I HIGIENE / SALUD E HIGIENE</b>  |  | <b>Puntual</b>  | <b>Reiterada</b> |
| Ve al centre sense desdejunar-se i no porta esmorzar. Demana menjar o pareix tindre fam<br><i>Viene al centro sin desayunar y no trae almuerzo. Pide comida o parece tener hambre</i> |  |   |                  |
| Mostra signes de desnutrició i/o gran variació de pes<br><i>Muestra signos de desnutrición y/o gran variación en el peso</i>  |  |   |                  |

|  |   |         |           |
|--|---|---------|-----------|
|  | Vist roba poc adequada per l'estació de l'any o la temperatura<br><i>Viste ropa poco adecuada para la estación del año o la temperatura</i>   |         |           |
|  | Carència d'hàbits i rutines en la higiene personal<br><i>Carencia de hábitos y rutinas en la higiene personal</i>   |         |           |
|  | Manifesta habitualment cansament o s'adorm a classe<br><i>Manifiesta habitualmente cansancio o se duerme en clase</i>   |         |           |
|  | Presenta malalties físiques no ateses<br><i>Presenta enfermedades físicas no atendidas</i>  |         |           |
|  | No porta habitualment les pròtesis o qualsevol ajuda tècnica prescrita<br><i>No lleva habitualmente las prótesis o cualquier ayuda técnica prescrita</i>                                      |         |           |
|  | S'observen indicis de possible consum de tòxics<br><i>Se observan indicios de posible consumo de tóxicos</i>  |         |           |
|  | Mostra excessiva dependència del mòbil, videojocs o de les xarxes socials.<br><i>Muestra excesiva dependencia del móvil, videojuegos o de las redes sociales</i>                              |         |           |
| <b>EMOCIONALS / EMOCIONALES</b>        |   | Puntual | Reiterada |
|  | En les relacions interpersonals mostra tensió, desconfiança o por<br><i>En las relaciones interpersonales muestra tensión, desconfianza o miedo</i>   |         |           |
|  | En les relacions interpersonals mostra inseguretat<br><i>En las relaciones interpersonales muestra inseguridad</i>  |         |           |
|  | Al pati o en les activitats de classe està sol/sola<br><i>En el patio o en las actividades de clase está solo/sola</i>  |         |           |
|  | Se'l veu trist/a, plora sovint<br><i>Se le ve triste, llora con frecuencia</i>  |         |           |
|  | Mostra desinterés i passivitat per tot<br><i>Muestra desinterés y pasividad por todo</i>  |         |           |
|  | Mostra enuig i irritació<br><i>Muestra enfado e irritación</i>  |         |           |
|  | Presenta canvis bruscos d'humor<br><i>Presenta cambios bruscos de humor</i>   |         |           |
|  | Manifesta falta de control i nerviosisme<br><i>Manifiesta falta de control y nerviosismo</i>  |         |           |
|  | En el grup, sent exclusió i rebuig?<br><i>¿En el grupo, siente rechazo?</i>   |         |           |
|  | Li costa comprendre les emocions i sentiments d'altres persones i posar-se en el seu lloc<br><i>Le cuesta comprender las emociones y sentimientos de otras personas y ponerse en su lugar</i> |         |           |
| <b>CONDUCTUALS / CONDUCTUALES</b>      |   | Puntual | Reiterada |
|  | Defuig el contacte amb altres persones<br><i>Rehuye el contacto con otras personas</i>  |         |           |
|  | Busca exageradament la proximitat, el suport de les persones adultes<br><i>Busca exageradamente la cercanía, el apoyo de las personas adultas</i>   |         |           |
|  | Presenta falta d'iniciativa per a les rutines i activitats quotidianes<br><i>Presenta falta de iniciativa para las rutinas y actividades cotidianas</i>                                       |         |           |
|  | Pareix generalment absent, no escolta<br><i>Parece generalmente ausente, no escucha</i>   |         |           |
|  | Canvis bruscos en el seu rendiment escolar<br><i>Cambios bruscos en su rendimiento escolar</i>  |         |           |
|  | Crida l'atenció o molesta de forma contínua<br><i>Llama la atención o molesta de forma continua</i>   |         |           |
|  | Mostra agressivitat verbal o física<br><i>Muestra agresividad verbal o física</i>   |         |           |
|  | Habitualment, participa en baralles dins o fora del centre escolar<br><i>Habitualmente, participa en peleas dentro de o fuera del centro escolar</i>  |         |           |
|  | Mostra actituds de rebuig i discriminació cap a les persones del seu entorn<br><i>Muestra actitudes de rechazo y discriminación hacia las personas de su entorno</i>                          |         |           |
|  | Ha comentat alguna vegada de suïcidar-se o del desig de morir<br><i>Ha comentado alguna vez de suicidarse o del deseo de morir</i>  |         |           |
|  | Sovint es fa mal, s'autolesiona<br><i>Se hace daño con frecuencia, se autolesiona</i>   |         |           |
| <b>ESCOLARITZACIÓ / ESCOLARIZACIÓN</b> |   | Puntual | Reiterada |
|  | Absentisme lleu ( $\geq 15\%$ faltes no justificades)<br><i>Absentismo leve (<math>\geq 15\%</math> faltas no justificadas)</i>   |         |           |
|  | Absentisme greu ( $\geq 25\%$ faltes no justificades)<br><i>Absentismo grave (<math>\geq 25\%</math> faltas no justificadas)</i>  |         |           |
|  | Absentisme molt greu ( $\geq 50\%$ faltes no justificades)  |         |           |

|  |   |         |           |
|--|---|---------|-----------|
|  | Vist roba poc adequada per l'estació de l'any o la temperatura<br><i>Viste ropa poco adecuada para la estación del año o la temperatura</i>   |         |           |
|  | Carència d'hàbits i rutines en la higiene personal<br><i>Carencia de hábitos y rutinas en la higiene personal</i>   |         |           |
|  | Manifesta habitualment cansament o s'adorm a classe<br><i>Manifiesta habitualmente cansancio o se duerme en clase</i>   |         |           |
|  | Presenta malalties físiques no ateses<br><i>Presenta enfermedades físicas no atendidas</i>  |         |           |
|  | No porta habitualment les pròtesis o qualsevol ajuda tècnica prescrita<br><i>No lleva habitualmente las prótesis o cualquier ayuda técnica prescrita</i>                                      |         |           |
|  | S'observen indicis de possible consum de tòxics<br><i>Se observan indicios de posible consumo de tóxicos</i>  |         |           |
|  | Mostra excessiva dependència del mòbil, videojocs o de les xarxes socials.<br><i>Muestra excesiva dependencia del móvil, videojuegos o de las redes sociales</i>                              |         |           |
| <b>EMOCIONALS / EMOCIONALES</b>        |   | Puntual | Reiterada |
|  | En les relacions interpersonals mostra tensió, desconfiança o por<br><i>En las relaciones interpersonales muestra tensión, desconfianza o miedo</i>   |         |           |
|  | En les relacions interpersonals mostra inseguretat<br><i>En las relaciones interpersonales muestra inseguridad</i>  |         |           |
|  | Al pati o en les activitats de classe està sol/sola<br><i>En el patio o en las actividades de clase está solo/sola</i>  |         |           |
|  | Se'l veu trist/a, plora sovint<br><i>Se le ve triste, llora con frecuencia</i>  |         |           |
|  | Mostra desinterés i passivitat per tot<br><i>Muestra desinterés y pasividad por todo</i>  |         |           |
|  | Mostra enuig i irritació<br><i>Muestra enfado e irritación</i>  |         |           |
|  | Presenta canvis bruscos d'humor<br><i>Presenta cambios bruscos de humor</i>   |         |           |
|  | Manifesta falta de control i nerviosisme<br><i>Manifiesta falta de control y nerviosismo</i>  |         |           |
|  | En el grup, sent exclusió i rebuig?<br><i>¿En el grupo, siente rechazo?</i>   |         |           |
|  | Li costa comprendre les emocions i sentiments d'altres persones i posar-se en el seu lloc<br><i>Le cuesta comprender las emociones y sentimientos de otras personas y ponerse en su lugar</i> |         |           |
| <b>CONDUCTUALS / CONDUCTUALES</b>      |   | Puntual | Reiterada |
|  | Defuig el contacte amb altres persones<br><i>Rehuye el contacto con otras personas</i>  |         |           |
|  | Busca exageradament la proximitat, el suport de les persones adultes<br><i>Busca exageradamente la cercanía, el apoyo de las personas adultas</i>   |         |           |
|  | Presenta falta d'iniciativa per a les rutines i activitats quotidianes<br><i>Presenta falta de iniciativa para las rutinas y actividades cotidianas</i>                                       |         |           |
|  | Pareix generalment absent, no escolta<br><i>Parece generalmente ausente, no escucha</i>   |         |           |
|  | Canvis bruscos en el seu rendiment escolar<br><i>Cambios bruscos en su rendimiento escolar</i>  |         |           |
|  | Crida l'atenció o molesta de forma contínua<br><i>Llama la atención o molesta de forma continua</i>   |         |           |
|  | Mostra agressivitat verbal o física<br><i>Muestra agresividad verbal o física</i>   |         |           |
|  | Habitualment, participa en baralles dins o fora del centre escolar<br><i>Habitualmente, participa en peleas dentro de o fuera del centro escolar</i>  |         |           |
|  | Mostra actituds de rebuig i discriminació cap a les persones del seu entorn<br><i>Muestra actitudes de rechazo y discriminación hacia las personas de su entorno</i>                          |         |           |
|  | Ha comentat alguna vegada de suïcidar-se o del desig de morir<br><i>Ha comentado alguna vez de suicidarse o del deseo de morir</i>  |         |           |
|  | Sovint es fa mal, s'autolesiona<br><i>Se hace daño con frecuencia, se autolesiona</i>   |         |           |
| <b>ESCOLARITZACIÓ / ESCOLARIZACIÓN</b> |   | Puntual | Reiterada |
|  | Absentisme lleu ( $\geq 15\%$ faltes no justificades)<br><i>Absentismo leve (<math>\geq 15\%</math> faltas no justificadas)</i>   |         |           |
|  | Absentisme greu ( $\geq 25\%$ faltes no justificades)<br><i>Absentismo grave (<math>\geq 25\%</math> faltas no justificadas)</i>  |         |           |
|  | Absentisme molt greu ( $\geq 50\%$ faltes no justificades)  |         |           |

|  |   |         |           |
|--|---|---------|-----------|
|  | <i>Absentismo muy grave (≥ 50% faltas no justificadas)</i>  |         |           |
|  | <i>Arriba o se l'arreplega tard de forma habitual<br/>Llega o se le recoge tarde de forma habitual</i>  |         |           |
|  | <i>Absències reiterades a primera hora i a últimes hores de la jornada escolar<br/>Ausencias reiteradas a primera hora y a última hora de la jornada escolar</i>  |         |           |
|  | <i>Canvis de centre sense causes justificades<br/>Cambios de centro sin causa justificada</i>   |         |           |
|  | <i>S'han aplicat prèviament recursos en l'àmbit educatiu<br/>Se han aplicado previamente recursos en el ámbito educativo</i>  |         |           |
| <b>SEXUALS / SEXUALES</b>  |   | Puntual | Reiterada |
|  | <i>Manifesta coneixements o comportaments sexuals inusuals per a la seua edat<br/>Manifiesta conocimientos o comportamientos sexuales inusuales para su edad</i>  |         |           |
|  | <i>Utilitza un vocabulari sexual impropio de l'edat<br/>Utiliza un vocabulario sexual impropio de la edad</i>   |         |           |
|  | <i>Es masturba compulsivament i en públic<br/>Se masturba compulsivamente y en público</i>  |         |           |
|  | <i>Presenta dolors abdominals o sagnat en òrgans genitals<br/>Presenta dolores abdominales o sangrado en órganos genitales</i>  |         |           |
|  | <i>Va al centre amb robes esgarrades, tacades, o ensangonades<br/>Va al centro con ropa rota, manchada o ensangrentada</i>  |         |           |
|  | <i>Verbalitza o té signes d'haver patit relacions forçades<br/>Verbaliza o tiene signos de haber padecido relaciones forzadas</i>   |         |           |
|  | <i>Verbalitza o té signes d'haver patit tocaments<br/>Verbaliza o tiene signos de haber padecido tocamientos</i>  |         |           |
|  | <i>Verbalitza haver participat en alguna actuació d'adults de prostitució<br/>Verbaliza haber participado en alguna relación de adultos de prostitución</i>   |         |           |
|  | <i>Hi ha evidència de que la seua imatge és utilitzada per adults amb caràcter exhibicionista o pornogràfic<br/>Hay evidencias de que su imagen es utilizada por adultos con carácter exhibicionista o pornográfico</i>   |         |           |
|  | <i>Verbalitza patir o trobar-se en risc de patir situacions relacionades amb la tracta i tràfic d'éssers humans<br/>Verbaliza sufrir o encontrarse en riesgo de sufrir situaciones relacionadas con la trata y tráfico de seres humanos</i>   |         |           |
|  | <i>Verbalitza patir o estar en risc de patir mutilació genital<br/>Verbaliza sufrir o estar en riesgo de sufrir mutilación genital</i>  |         |           |
| <b>VIOLÈNCIA INTRAFAMILIAR I/O DE GÈNERE<br/>VIOLÈNCIA INTRAFAMILIAR Y/O DE GÉNERO</b> |   | Puntual | Reiterada |
|  | <i>Es protegeix o s'aparta, en actitud defensiva, quan un adult se li acosta<br/>Se protege o se aparta, en actitud defensiva, cuando un adulto se le acerca</i>  |         |           |
|  | <i>Verbalitza que pateix violència física<br/>Verbaliza que padece violencia física</i>   |         |           |
|  | <i>Verbalitza que algun membre de la família pateix violència física<br/>Verbaliza que algún miembro de la familia padece violencia</i>   |         |           |
|  | <i>Verbalitza que pateix violència psicològica (amenaces, insults, difamació, burles, humiliació, control o vigilància excessiva, privació de llibertat, extorsió, etc.)<br/>Verbaliza que padece violencia psicológica (amenazas, insultos, humillaciones, burlas, humillación, control o vigilancia excesiva, privación de libertad, extorsión, etc.)</i> |         |           |
|  | <i>Verbalitza que algun membre de la família pateix violència psicològica<br/>Verbaliza que algún miembro de la familia padece violencia psicológica</i>  |         |           |
|  | <i>Verbalitza haver rebut insults o burles, reals o virtuals, per ser dona<br/>Verbaliza haber recibido insultos o burlas, reales o virtuales, por ser mujer</i>  |         |           |
|  | <i>Hi ha evidències d'un possible matrimoni concertat<br/>Hay evidencias de un posible matrimonio concertado</i>  |         |           |
|  | <i>Presenta ferides, senyals, la causa de les quals no clarifica la família<br/>Presenta heridas, señales, cuya causa no clarifica la familia</i>   |         |           |
| <b>RISC A L'ÀMBIT FAMILIAR / RIESGO EN EL ÁMBITO FAMILIAR</b>                          |   | Puntual | Reiterada |
|  | <i>Dificulta o no vol que es parle amb els seus familiars o representants legals<br/>Dificulta o no quiere que se hable con sus familiares o representantes legales</i>   |         |           |
|  | <i>Verbalitza o dóna mostres de que no vol anar a casa<br/>Verbaliza o da muestras de que no quiere ir a casa</i>   |         |           |
|  | <i>Aparent distanciament o por en la trobada amb els familiars o representants legals<br/>Aparente distanciamiento o miedo en el encuentro con los familiares o representantes legales</i>  |         |           |
|  | <i>Els familiars o representants legals han acudit a arregar-lo en condicions inadequades per a la seguretat de la persona menor d'edat</i>   |         |           |

|  |   |         |           |
|--|---|---------|-----------|
|  | <i>Absentismo muy grave (≥ 50% faltas no justificadas)</i>  |         |           |
|  | <i>Arriba o se l'arreplega tard de forma habitual<br/>Llega o se le recoge tarde de forma habitual</i>  |         |           |
|  | <i>Absències reiterades a primera hora i a últimes hores de la jornada escolar<br/>Ausencias reiteradas a primera hora y a última hora de la jornada escolar</i>  |         |           |
|  | <i>Canvis de centre sense causes justificades<br/>Cambios de centro sin causa justificada</i>   |         |           |
|  | <i>S'han aplicat prèviament recursos en l'àmbit educatiu<br/>Se han aplicado previamente recursos en el ámbito educativo</i>  |         |           |
| <b>SEXUALS / SEXUALES</b>  |   | Puntual | Reiterada |
|  | <i>Manifesta coneixements o comportaments sexuals inusuals per a la seua edat<br/>Manifiesta conocimientos o comportamientos sexuales inusuales para su edad</i>  |         |           |
|  | <i>Utilitza un vocabulari sexual impropï de l'edat<br/>Utiliza un vocabulario sexual impropio de la edad</i>  |         |           |
|  | <i>Es masturba compulsivament i en públic<br/>Se masturba compulsivamente y en público</i>  |         |           |
|  | <i>Presenta dolors abdominals o sagnat en òrgans genitals<br/>Presenta dolores abdominales o sangrado en órganos genitales</i>  |         |           |
|  | <i>Va al centre amb robes esgarrades, tacades, o ensangonades<br/>Va al centro con ropa rota, manchada o ensangrentada</i>  |         |           |
|  | <i>Verbalitza o té signes d'haver patit relacions forçades<br/>Verbaliza o tiene signos de haber padecido relaciones forzadas</i>   |         |           |
|  | <i>Verbalitza o té signes d'haver patit tocaments<br/>Verbaliza o tiene signos de haber padecido tocamientos</i>  |         |           |
|  | <i>Verbalitza haver participat en alguna actuació d'adults de prostitució<br/>Verbaliza haber participado en alguna relación de adultos de prostitución</i>   |         |           |
|  | <i>Hi ha evidència de que la seua imatge és utilitzada per adults amb caràcter exhibicionista o pornogràfic<br/>Hay evidencias de que su imagen es utilizada por adultos con carácter exhibicionista o pornográfico</i>   |         |           |
|  | <i>Verbalitza patir o trobar-se en risc de patir situacions relacionades amb la tracta i tràfic d'éssers humans<br/>Verbaliza sufrir o encontrarse en riesgo de sufrir situaciones relacionadas con la trata y tráfico de seres humanos</i>   |         |           |
|  | <i>Verbalitza patir o estar en risc de patir mutilació genital<br/>Verbaliza sufrir o estar en riesgo de sufrir mutilación genital</i>  |         |           |
| <b>VIOLÈNCIA INTRAFAMILIAR I/O DE GÈNERE<br/>VIOLÈNCIA INTRAFAMILIAR Y/O DE GÉNERO</b> |   | Puntual | Reiterada |
|  | <i>Es protegeix o s'aparta, en actitud defensiva, quan un adult se li acosta<br/>Se protege o se aparta, en actitud defensiva, cuando un adulto se le acerca</i>  |         |           |
|  | <i>Verbalitza que pateix violència física<br/>Verbaliza que padece violencia física</i>   |         |           |
|  | <i>Verbalitza que algun membre de la família pateix violència física<br/>Verbaliza que algún miembro de la familia padece violencia</i>   |         |           |
|  | <i>Verbalitza que pateix violència psicològica (amenaces, insults, difamació, burles, humiliació, control o vigilància excessiva, privació de llibertat, extorsió, etc.)<br/>Verbaliza que padece violencia psicológica (amenazas, insultos, humillaciones, burlas, humillación, control o vigilancia excesiva, privación de libertad, extorsión, etc.)</i> |         |           |
|  | <i>Verbalitza que algun membre de la família pateix violència psicològica<br/>Verbaliza que algún miembro de la familia padece violencia psicológica</i>  |         |           |
|  | <i>Verbalitza haver rebut insults o burles, reals o virtuals, per ser dona<br/>Verbaliza haber recibido insultos o burlas, reales o virtuales, por ser mujer</i>  |         |           |
|  | <i>Hi ha evidències d'un possible matrimoni concertat<br/>Hay evidencias de un posible matrimonio concertado</i>  |         |           |
|  | <i>Presenta ferides, senyals, la causa de les quals no clarifica la família<br/>Presenta heridas, señales, cuya causa no clarifica la familia</i>   |         |           |
| <b>RISC A L'ÀMBIT FAMILIAR / RIESGO EN EL ÁMBITO FAMILIAR</b>                          |   | Puntual | Reiterada |
|  | <i>Dificulta o no vol que es parle amb els seus familiars o representants legals<br/>Dificulta o no quiere que se hable con sus familiares o representantes legales</i>   |         |           |
|  | <i>Verbalitza o dóna mostres de que no vol anar a casa<br/>Verbaliza o da muestras de que no quiere ir a casa</i>   |         |           |
|  | <i>Aparent distanciament o por en la trobada amb els familiars o representants legals<br/>Aparente distanciamiento o miedo en el encuentro con los familiares o representantes legales</i>  |         |           |
|  | <i>Els familiars o representants legals han acudit a arregar-lo en condicions inadequades per a la seguretat de la persona menor d'edat</i>   |         |           |



|  |   |  |  |
|--|---|--|--|
|  | <i>Los familiares o representantes legales han acudido a recogerlo en condiciones no adecuadas para la seguridad de la persona menor de edad</i>  |  |  |
|  | <i>Sembla passar massa temps sol/sola o amb supervisió poc adequada<br/>Parece pasar demasiado tiempo solo/sola o con supervisión poco adecuada</i>   |  |  |
|  | <i>Pareix assumir responsabilitats excessives per a la seua edat o capacitats<br/>Parece asumir responsabilidades excesivas para su edad o capacidades</i>  |  |  |
|  | <i>Va i ve sol/sola a l'escola tot i la seua curta edat o hi ha incertesa sobre qui l'arregla<br/>Viene y va solo/sola a la escuela a pesar de su corta edad o hay incertidumbre en quién lo recoge</i>   |  |  |
|  | <i>No disposa de material escolar<br/>No dispone de material escolar</i>  |  |  |
|  | <i>Habitualment no participa de les activitats complementàries<br/>Habitualmente no participa en las actividades complementarias</i>  |  |  |
|  | <i>Manifesta excessiva càrrega d'activitats fora de l'horari lectiu<br/>Manifiesta excesiva carga de actividades fuera del horario lectivo</i>  |  |  |
|  | <i>Mostra símptomes intoxicació farmacològica<br/>Muestra síntomas de intoxicación farmacológica</i>  |  |  |
|  | <i>Verbalitza haver rebut insults o burles, per la seua orientació sexual, identitat de gènere o per la seua condició de dona<br/>Verbaliza haber recibido insultos o burlas por su orientación sexual, identidad de género o por su condición de mujer</i> |  |  |

**Informació addicional del context que dona suport a la intervenció / Información adicional del contexto que da apoyo a la intervención (Document orientatiu en la web de les conselleries competents/ Documento orientativo en la web de las consellerias competentes)**

|          |  |
|----------|--|
| <b>G</b> | <b>SOL·LICITUD D'ACTUACIONS / SOLICITUD DE ACTUACIONES</b> |
|----------|--|

**Assenyalen amb una X / Marcar con una X**

|   |  |
|---|--|
| <b>Col·laboració amb el centre educatiu / Colaboración con el centro educativo</b>  |  |
| <b>Seguiment de la situació amb el centre educatiu per part de l'Equip d'Atenció Primària<br/>Seguimiento de la situación con el centro educativo por parte del Equipo de Atención Primaria</b> |  |
| <b>Valoració de la situació de risc / Valoración de la situación de riesgo</b>  |  |
| <b>Intervenció de l'Equip d'Atenció Primària / Intervención del Equipo de Atención Primaria</b>   |  |
| <b>Altres / Otros:</b>  |  |

|          |   |
|----------|---|
| <b>H</b> | <b>DADES DE LA NOTIFICACIÓ / DATOS DE LA NOTIFICACIÓN</b> |
|----------|---|

**EQUIP QUE REALITZA LA INTERVENCIÓ / EQUIPO QUE REALIZA LA INTERVENCIÓN**

**Signatura de la direcció del centre educatiu / Firma de la dirección del centro educativo**

\_\_\_\_\_, \_\_\_\_\_ de \_\_\_\_\_ de 20\_\_\_\_

**Signat / Firmado:** \_\_\_\_\_

|  |   |  |  |
|--|---|--|--|
|  | <i>Los familiares o representantes legales han acudido a recogerlo en condiciones no adecuadas para la seguridad de la persona menor de edad</i>  |  |  |
|  | <i>Sembla passar massa temps sol/sola o amb supervisió poc adequada<br/>Parece pasar demasiado tiempo solo/sola o con supervisión poco adecuada</i>   |  |  |
|  | <i>Pareix assumir responsabilitats excessives per a la seua edat o capacitats<br/>Parece asumir responsabilidades excesivas para su edad o capacidades</i>  |  |  |
|  | <i>Va i ve sol/sola a l'escola tot i la seua curta edat o hi ha incertesa sobre qui l'arregla<br/>Viene y va solo/sola a la escuela a pesar de su corta edad o hay incertidumbre en quién lo recoge</i>   |  |  |
|  | <i>No disposa de material escolar<br/>No dispone de material escolar</i>  |  |  |
|  | <i>Habitualment no participa de les activitats complementàries<br/>Habitualmente no participa en las actividades complementarias</i>  |  |  |
|  | <i>Manifesta excessiva càrrega d'activitats fora de l'horari lectiu<br/>Manifiesta excesiva carga de actividades fuera del horario lectivo</i>  |  |  |
|  | <i>Mostra símptomes intoxicació farmacològica<br/>Muestra síntomas de intoxicación farmacológica</i>  |  |  |
|  | <i>Verbalitza haver rebut insults o burles, per la seua orientació sexual, identitat de gènere o per la seua condició de dona<br/>Verbaliza haber recibido insultos o burlas por su orientación sexual, identidad de género o por su condición de mujer</i> |  |  |

**Informació addicional del context que dona suport a la intervenció / Información adicional del contexto que da apoyo a la intervención (Document orientatiu en la web de les conselleries competents/ Documento orientativo en la web de las consellerías competentes)**

|          |  |
|----------|--|
| <b>G</b> | <b>SOL·LICITUD D'ACTUACIONS / SOLICITUD DE ACTUACIONES</b> |
|----------|--|

**Assenyalen amb una X / Marcar con una X**

|   |  |
|---|--|
| <b>Col·laboració amb el centre educatiu / Colaboración con el centro educativo</b>  |  |
| <b>Seguiment de la situació amb el centre educatiu per part de l'Equip d'Atenció Primària<br/>Seguimiento de la situación con el centro educativo por parte del Equipo de Atención Primaria</b> |  |
| <b>Valoració de la situació de risc / Valoración de la situación de riesgo</b>  |  |
| <b>Intervenció de l'Equip d'Atenció Primària / Intervención del Equipo de Atención Primaria</b>   |  |
| <b>Altres / Otros:</b>  |  |

|          |   |
|----------|---|
| <b>H</b> | <b>DADES DE LA NOTIFICACIÓ / DATOS DE LA NOTIFICACIÓN</b> |
|----------|---|

**EQUIP QUE REALITZA LA INTERVENCIÓ / EQUIPO QUE REALIZA LA INTERVENCIÓN**

**Signatura de la direcció del centre educatiu / Firma de la dirección del centro educativo**

\_\_\_\_\_, \_\_\_\_\_ de \_\_\_\_\_ de 20\_\_\_\_

**Signat / Firmado:** \_\_\_\_\_

**ANEXO V**

**PROTECCIÓN**

**DEL ABSENTISMO**

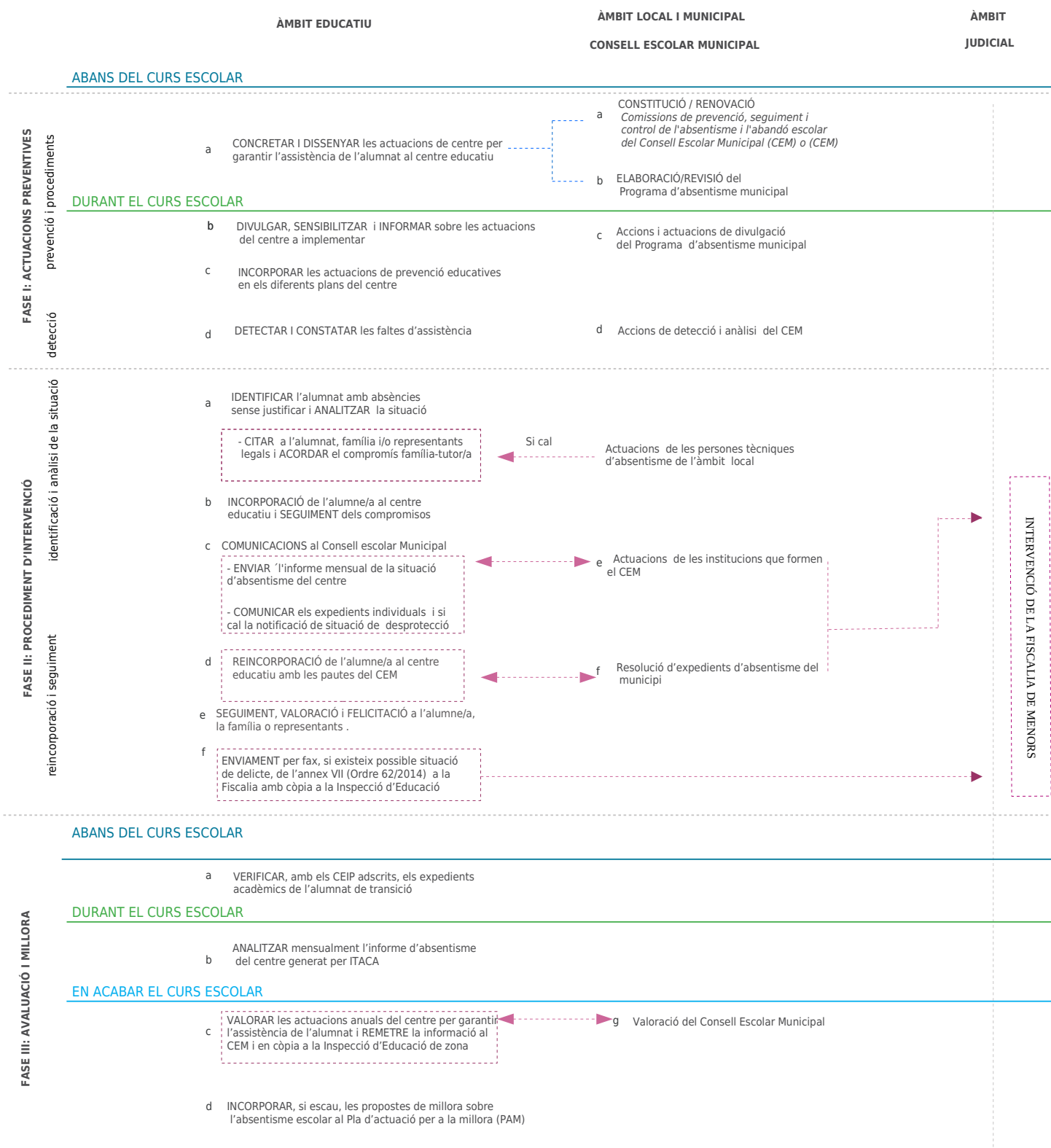

## DEFINICIONS

**Absentisme escolar:** la falta d'assistència no justificada, ocasional, freqüent o total d'un alumne o alumna al centre educatiu que curse les etapes d'Educació Primària, Educació Secundària Obligatoria i Formació Professional Bàsica, siga per voluntat pròpia o de la família o representants legals.

**Absentisme intermitent:** quan un alumne/a presenta un patró d'absentisme determinat que es manté al llarg del curs escolar i la suma de les faltes no justificades no comptabilitza un 15%. Dins d'aquest tipus de situació, es troben les faltes d'assistència no justificades de primeres i últimes hores, entre altres.

**Absentisme lleu:** quan un alumne o alumna presenta entre un 15% i un 25% de faltes no justificades, mensualment. Aquesta situació determinarà l'inici del procediment d'intervenció sobre la situació d'absentisme al centre educatiu.

**Absentisme greu:** entre un 25% i un 50% de faltes no justificades, mensualment. Aquesta situació determinarà l'inici del procediment d'intervenció sobre la situació d'absentisme en l'entorn educatiu i amb la participació de les institucions competents en aquest protocol.

**Absentisme crònic:** a partir d'un 50% de faltes no justificades

**Alumnat no escolaritzat:** quan a efectes administratius no hi ha constància de matriculació d'un xiquet/a o adolescent en un centre educatiu, a excepció de situacions especials com, entre altres, l'alumnat víctima de violència de gènere.

**ANEXO VI**

**PROGRAMACIÓN**

**RETO**

**PROGRAMA RETO. ACTIVIDADES COMUNES A TODOS LOS CURSOS**



| PRIMER TRIMESTRE  | SEGUNDO TRIMESTRE   | TERCER TRIMESTRE   |
|---|---|--|
| <b>SALUDOS EMOCIONALES</b>  | <b>SALUDOS EMOCIONALES</b>  | <b>SALUDOS EMOCIONALES</b>   |
| <b>APRENDIENDO A RESPIRAR:</b><br><br>- DE 9'00 A 9'05H<br>- DESPUÉS DEL PATIO/COMEDOR  | <b>APRENDIENDO A RESPIRAR:</b><br><br>- DE 9'00 A 9'05H<br>- DESPUÉS DEL PATIO/COMEDOR                  | <b>APRENDIENDO A RESPIRAR:</b><br><br>- DE 9'00 A 9'05H<br>- DESPUÉS DEL PATIO/COMEDOR |
| <b>REGALO DE CUMPLEAÑOS</b>   | <b>REGALO DE CUMPLEAÑOS</b>   | <b>REGALO DE CUMPLEAÑOS</b>  |
| <b>PRESENTACIÓN DEL POWER A LAS FAMILIAS EN LA REUNIÓN DE PRINCIPIO DE CURSO.</b><br>Actividad: Felicitación de las familias a sus hijos/as |   |  |
| <b>CELEBRACIÓN CONJUNTA (DÍA DE LA DISCAPACIDAD )</b>   | <b>CELEBRACIÓN CONJUNTA (DÍA DE LA PAZ)</b>   | <b>CELEBRACIÓN CONJUNTA (DÍA DE LA INTERCULTURALIDAD)</b>                              |
| <b>CREACIÓN DEL RINCÓN DE LA AMISTAD</b><br>- ENTRENAMIENTO POR PAREJAS PARA LA RESOLUCIÓN DE CONFLICTOS                                    |   | <b>UTILIZACIÓN DEL RINCÓN DE LA AMISTAD PARA LA RESOLUCIÓN DE CONFLICTOS</b>           |
| <b>ADVIENTO EMOCIONAL</b>   | <b>TALLERES</b>   | <b>UTILIZACIÓN DEL RINCÓN DE LA RELAJACIÓN</b>   |
|   | <b>UTILIZACIÓN DEL RINCÓN DE LA AMISTAD PARA LA RESOLUCIÓN DE CONFLICTOS</b>                            | <b>ÁRBOLES RETO (SOLO EN EDUCACIÓN INFANTIL)</b>                                       |
| <b>ACTIVIDAD: EL CORAZÓN DE LOS SENTIMIENTOS</b>  | <b>CREACIÓN DEL RINCÓN DE LA RELAJACIÓN. A ESTE RINCÓN ACUDIRÁN UN PEQUEÑO GRUPO DE ALUMNOS ( 4/5 )</b> | <b>TRABAJAMOS EL TEMA DE LA MUERTE DE 1° A 6° DE PRIMARIA.</b>                         |

## PRIMERO EDUCACIÓN INFANTIL (3 AÑOS)

| PROGRAMA RETO       |  |  |
|---------------------|--|--|
| PRIMER TRIMESTRE    | SEGUNDO TRIMESTRE  | TERCER TRIMESTRE   |
| SALUDOS EMOCIONALES | SALUDOS EMOCIONALES  | SALUDOS EMOCIONALES  |
|                     | <p>CUENTO: <b>“CÓMO TE SIENTES”</b><br/>DURANTE 4/5 SEMANAS IREMOS TRABAJANDO EL CUENTO. A TRAVÉS DE LAS ASAMBLEAS EMOCIONALES (ACTIVIDAD APORTADA POR EL PROGRAMA)</p>  | <p>EL ÁRBOL DE LAS FAMILIAS<br/>CUENTO PARA PRESENTAR EL ÁRBOL : <b>“UN PUÑADO DE BOTONES”</b>.<br/>ACTIVIDAD:<br/>LES HAREMOS LLEGAR A LAS FAMILIAS UNA SILUETA DE UNA CASA QUE DEBERÁN DECORAR Y PEGAR DENTRO DE ELLA UNA FOTO DE SU FAMILIA. SEGÚN NOS VAYAN LLEGANDO LAS CREACIONES, LAS ENSEÑARAN E IREMOS COLOCÁNDOLAS EN NUESTRO ÁRBOL.</p> |
|                     | <p>ACTIVIDAD:<br/>LIBRO VIAJERO <b>“¿CÓMO TE SIENTES HOY?”</b><br/>LIBRO: REALIZAN UN DIBUJO RESPONDIENDO A LA PREGUNTA DE CÓMO SE SIENTEN. RECOPIAMOS TODOS LOS DIBUJOS Y LO ENCUADERNAMOS. ESTE LIBRO VISITARÀ TODAS LAS CASAS</p> | <p>CUENTO: <b>“BUENOS DÍAS CALMA”</b><br/>RELAJACIÓN “ APRENDEMOS A RESPIRAR” INCLUIDO EN CARPETA VÍDEOS</p>   |
|                     | <p>JUEGOS:<br/>-LA CAJA DE LOS BESOS<br/>-LOS ABRAZOS MUSICALES</p>  | <p>CUENTO PARA TRABAJAR EL RESPETO A LA DIVERSIDAD: <b>“LAS JIRAFAS NO PUEDEN BAILAR”</b><br/>ACTIVIDAD: POR EQUIPOS CREARÁN UNA JIRAFÁ UTILIZANDO EL MATERIAL “PLAYMAIS” ( COPOS DE MAÍZ ECOLÓGICOS Y DE COLORES)</p>   |
|                     | <p>TALLER: LA RULETA DE LAS EMOCIONES</p>  | <p>JUEGO:<br/>-LA CAJA DE LAS FELICITACIONES</p>   |

## SEGUNDO EDUCACIÓN INFANTIL (4 AÑOS)

| PROGRAMA RETO  |   |  |
|--|---|--|
| PRIMER TRIMESTRE   | SEGUNDO TRIMESTRE   | TERCER TRIMESTRE   |
| SALUDOS EMOCIONALES  | SALUDOS EMOCIONALES   | SALUDOS EMOCIONALES  |
| EL ÁRBOL DE LOS DESEOS   | TRABAJAMOS EL RESPETO A LA DIVERSIDAD<br>CUENTO: <b>"ELMER"</b> | EL ÁRBOL DE LA AMISTAD<br>CUENTO PARA TRABAJAR EL ÁRBOL:<br><b>"LA OVEJITA QUE VINO A CENAR"</b><br>ACTIVIDAD: DESPUÉS DE HABER TRABAJADO EL CUENTO Y HABLAR SOBRE LA AMISTAD, SE LLEVARÁN A CASA UNOS CORAZONES DE COLORES.<br>LES PEDIREMOS QUE CON AYUDA DE SU FAMILIA LO DECOREN, DIBUJANDO, PEGANDO FOTOS,...RELACIONADAS CON LA AMISTAD.<br>A CONTINUACIÓN COLOCAREMOS TODOS LOS CORAZONES EN NUESTRO ÁRBOL. |
| CUENTO: <b>"UN BESO ANTES DE DESAYUNAR"</b><br>(DURANTE 4/5 SEMANAS IREMOS TRABAJANDO EL CUENTO A TRAVÉS DE LAS ASAMBLEAS EMOCIONALES, ACTIVIDAD APORTADA POR EL PROGRAMA) | ACTIVIDAD: MURAL DE ELMER                                       | CUENTO: <b>MEDITA CONMIGO</b><br>"APRENDER A RELAJAR EL CUELLO Y LA CARA"<br>"MEDITACIÓN GUIADA MAESTRA DE CORAZÓN" YOUTUBE, INCLUIDO EN CARPETA VIDEOS  |
| ACTIVIDAD: LA CAJA DE LOS BESOS  | JUEGO:<br>-LA CAJA DE LAS EMOCIONES                             | JUEGO:   |
| JUEGO:<br>-LA CAJA DE LOS BESOS<br>-LOS ABRAZOS MUSICALES  | TALLER: EL BOTE DE LAS SONRISAS                                 | -LA CAJA DE LAS FELICITACIONES   |



## TERCERO EDUCACIÓN INFANTIL (5 AÑOS)

| PROGRAMA RETO  |  |  |
|--|--|--|
| PRIMER TRIMESTRE   | SEGUNDO TRIMESTRE  | TERCER TRIMESTRE   |
| SALUDOS EMOCIONALES  | SALUDOS EMOCIONALES  | SALUDOS EMOCIONALES  |
| EL ÁRBOL DE LOS DESEOS   | TRABAJAMOS EL RESPETO A LA DIVERSIDAD<br>CON EL CUENTO: <b>“POR CUATRO<br/>ESQUINITAS DE NADA”</b> | EL ÁRBOL DE LAS COSAS QUE NOS GUSTAN<br>CUENTO PARA PRESENTAR EL ÁRBOL: <b>“COSAS<br/>QUE ME GUSTAN”</b><br>ACTIVIDAD: LES DAREMOS UNA HOJA A CADA<br>NIÑO PARA QUE ESCRIBA O COPIE PALABRAS<br>(DEPENDIENDO DEL NIVEL) DENTRO LO QUE<br>MÁS LE GUSTA.Y LAS COLOCAREMOS<br>EN NUESTRO ÁRBOL. |
| CUENTO: <b>“TE QUIERO CASI SIEMPRE.”</b><br>(DURANTE 4/5 SEMANAS IREMOS<br>TRABAJANDO EL CUENTO A TRAVÉS DE LAS<br>ASAMBLEAS EMOCIONALES, ACTIVIDAD<br>APORTADA POR EL PROGRAMA) | ACTIVIDAD:<br>- DRAMATIZACIÓN<br>- MANUALIDAD CUADRADITO Y<br>CÍRCULOS                             | CUENTO: <b>RELAJACIONES</b><br>“ RESPIRACIÓN DE LA ABEJA”<br>“ PRESENTACIÓN MINDFULNESS NIÑOS”<br>VÍDEOS INCLUIDOS EN CARPETA VÍDEOS   |
| ACTIVIDAD: EL LIBRO DE LA AMISTAD.<br>LIBRO VIAJERO QUE VISITA TODAS LAS<br>FAMILIAS.  | JUEGO:<br>-LA CAJA DE LAS EMOCIONES  | JUEGO:<br>-LA CAJA DE LAS FELICITACIONES   |
| JUEGO:<br>-LA CAJA DE LOS BESOS<br>-LOS ABRAZOS MUSICALES  | TALLER: LA CAJA DE LA RABIA  |  |

## PRIMERO EDUCACIÓN PRIMARIA

| PROGRAMA RETO  |   |  |
|--|---|--|
| PRIMER TRIMESTRE   | SEGUNDO TRIMESTRE   | TERCER TRIMESTRE   |
| EL ÁRBOL DE LOS DESEOS   | TRABAJAMOS EL RESPETO A LA DIVERSIDAD CON EL CUENTO: <b>"MONSTRUO ROSA"</b> | CUENTO: <b>"RESPIRA"</b><br>EJERCICIOS DE RESPIRACIÓN INCLUIDO EN CARPETA Y RELAJACIÓN GUIADA NIÑOS INCLUIDA EN CARPETA VÍDEOS   |
| CUENTO: <b>"EL MONSTRUO DE COLORES"</b><br>(DURANTE 4/5 SEMANAS IREMOS TRABAJANDO EL CUENTO A TRAVÉS DE LAS ASAMBLEAS EMOCIONALES, ACTIVIDAD APORTADA POR EL PROGRAMA)   | ACTIVIDAD: - MURAL MONSTRUOS  |  |
| ACTIVIDAD:<br>- EMOCIONÓMETRO<br>- BOTES EMOCIONES: TENDREMOS EN CLASE SEIS BOTES CON UNA ETIQUETA DE LA EMOCIÓN QUE REPRESENTA. CADA SESIÓN INTRODUCEN UNA LEGUMBRE EN EL BOTE QUE REPRESENTA SU EMOCIÓN EN ESE MOMENTO | JUEGO: - LA CAJA DE LAS EMOCIONES   | JUEGO : -EL CÍRCULO DE LOS ELOGIOS<br>-LA CAJA DE LAS FELICITACIONES   |
| JUEGO:<br>- LA CAJA DE LOS BESOS<br>- LOS ABRAZOS MUSICALES  | TALLER:<br>-EL TERMÓMETRO DE LAS EMOCIONES                                  | TRABAJAMOS EL TEMA DE LA MUERTE CON EL CUENTO: <b>"YO SIEMPRE TE QUERRÉ".</b><br>ACTIVIDAD: -COMPRESIÓN LECTORA<br>-ACTIVIDAD DE GRUPO: SE LE DARÁ UNA PLANTILLA DE UN HUESO (QUE ENCONTRARÁ EN LA CARPETA) DONDE ESCRIBIRÁN UNA PALABRA BONITA O UN RECUERDO DE UN SER QUERIDO QUE YA NO ESTÉ ENTRE NOSOTROS. |

## SEGUNDO EDUCACIÓN PRIMARIA

| PROGRAMA RETO   |   |  |
|---|---|--|
| PRIMER TRIMESTRE  | SEGUNDO TRIMESTRE   | TERCER TRIMESTRE   |
| EL ÁRBOL DE LOS DESEOS  | TRABAJAMOS EL RESPETO A LA DIVERSIDAD CON ALGUNO DE LOS SIGUIENTES CUENTOS: <b>“BIENVENIDO A LA FAMILIA” O “MI FAMILIA ES ESPECIAL”</b> | CUENTO: <b>LA VARITA MÁGICA</b><br>VISUALIZACIÓN “ EL ÁRBOL ENCANTADO”<br>RELAJACIÓN GUIADA PARA NIÑOS.<br><br>TODO INCLUIDO EN CARPETA VÍDEOS   |
| CUENTO: <b>“DE QUÉ COLOR ES UN BESO”</b><br>(DURANTE 4/5 SEMANAS IREMOS TRABAJANDO EL CUENTO A TRAVÉS DE LAS ASAMBLEAS EMOCIONALES, ACTIVIDAD APORTADA POR EL PROGRAMA) | ACTIVIDAD:<br>- PLAYMOBIL/REPRESENTACIÓN HISTORIAS DE FAMILIAS (OPCIONAL)<br>- MURAL POR EQUIPOS DE LAS FAMILIAS                        |  |
| ACTIVIDAD: MURAL DE LOS BESOS   | JUEGO: -LA CAJA DE LAS EMOCIONES  | JUEGO : -EL CÍRCULO DE LOS ELOGIOS<br>-LA CAJA DE LAS FELICITACIONES   |
| JUEGO:<br>- LA CAJA DE LOS BESOS<br>- LOS ABRAZOS MUSICALES   | TALLER: -EL FRASCO DE LOS GRITOS  | TRABAJAMOS EL TEMA DE LA MUERTE CON EL CUENTO: <b>“NO ES FÁCIL PEQUEÑA ARDILLA”</b><br>ACTIVIDAD: -COMPRENSIÓN LECTORA<br>-ACTIVIDAD DE GRUPO: REALIZAR UNA ESTRELLA CON PALOS DE HELADO PINTADOS CON PINTURA. |

## TERCERO EDUCACIÓN PRIMARIA

| PROGRAMA RETO   |  |   |
|---|--|---|
| PRIMER TRIMESTRE  | SEGUNDO TRIMESTRE  | TERCER TRIMESTRE  |
| <p>EL ÁRBOL DE LOS DESEOS</p> <p>CUENTO: <b>“ASÍ ES MI CORAZÓN”</b><br/>(DURANTE 4/5 SEMANAS IREMOS TRABAJANDO EL CUENTO A TRAVÉS DE LAS ASAMBLEAS EMOCIONALES, ACTIVIDAD APORTADA POR EL PROGRAMA)</p>     | <p>TRABAJAMOS EL RESPETO A LA DIVERSIDAD CON EL CUENTO: <b>“OREJAS DE MARIPOSA”</b></p> <p>ACTIVIDADES:</p> <p>- ASAMBLEA: ¿TE HAS SENTIDO ALGUNA VEZ COMO LA PROTAGONISTA DEL CUENTO?</p> <p>-DIBUJO LIBRE OPCIONAL</p> | <p>CUENTO: <b>IMAGINACIONES</b></p> <p>RELAJACIONES INCLUÍDAS EN CARPETA VÍDEOS</p>   |
| <p>ACTIVIDADES:</p> <p>-EL MURAL DE LOS CORAZONES. FICHA CORAZÓN EN CARPETA. LOS ALUMNOS COMPLETAN LOS CORAZONES Y LOS EXPONEMOS EN UN MURAL.</p> <p>-DIARIO DE LOS MOMENTOS FELICES</p>                    | <p>JUEGO:</p> <p>-LA CAJA DE LAS EMOCIONES</p>   | <p>JUEGO: LA ESTRELLA DE LAS FELICITACIONES</p> <p>“SOY _____”</p> <p>“ FELICITO A _____ ”</p> <p>JUEGO LA CAJA DE LAS FELICITACIONES</p>   |
| <p>RECURSO DE AULA: EL BUZÓN DE LOS PROBLEMAS</p> <p>JUEGO:</p> <ul style="list-style-type: none"> <li>● LA CAJA DE LOS BESOS</li> <li>● LOS ABRAZOS MUSICALES</li> <li>● DI ALGO POSITIVO DE MI</li> </ul> | <p>TALLER: LA BOTELLA DE LA CALMA</p>  | <p>TRABAJAMOS EL TEMA DE LA MUERTE CON EL CUENTO: <b>“QUE VIENE DESPUÉS DEL MIL”.</b></p> <p>ACTIVIDAD: -COMPRESIÓN LECTORA</p> <p>-ACTIVIDAD DE GRUPO: MURAL SOBRE EL CUENTO, CON PLANTILLAS DE NUBES (QUE ENCONTRARÁ EN LA CARPETA) DONDE ESCRIBIRÁN UN RECUERDO.</p> |

## CUARTO EDUCACIÓN PRIMARIA



| PROGRAMA RETO   |  |  |
|---|--|--|
| PRIMER TRIMESTRE  | SEGUNDO TRIMESTRE  | TERCER TRIMESTRE   |
| EL ÁRBOL DE LOS DESEOS  | TRABAJAMOS EL RESPETO A LA DIVERSIDAD CON EL CUENTO: <b>“ROSA CAMELO”</b><br>ACTIVIDAD:<br>-MURAL “SOY FELIZ CUANDO” | CUENTO: <b>“LUZ DE ESTRELLAS”</b><br>RELAJACIÓN ADULTOS Y NIÑOS<br>VISUALIZACIÓN LA NUBE.<br>TODO INCLUIDO EN CARPETA VÍDEOS   |
| CUENTO: <b>“EL LADRÓN DE SONRISAS”</b><br>(DURANTE 4/5 SEMANAS IREMOS TRABAJANDO EL CUENTO A TRAVÉS DE LAS ASAMBLEAS EMOCIONALES, ACTIVIDAD APORTADA POR EL PROGRAMA)   |  |  |
| ACTIVIDADES:<br>- HE HECHO SONREÍR A... DURANTE LAS 4/5 SEMANAS QUE DURE EL CUENTO TENDRÁN QUE AYUDAR A ALGUIEN QUE NO SE SIENTA BIEN Y HACERLO SONREÍR. AL FINALIZAR, COMO ACTIVIDAD DEBERÁN REALIZAR LA FICHA. CON TODOS LOS DIBUJOS, ENCUADERNAMOS Y SERÁ UN LIBRO VIAJERO.<br>-DIARIO DE LOS MOMENTOS FELICES | JUEGO: -LA CAJA DE LAS EMOCIONES   | JUEGO: -LA ESTRELLA DE LOS MIEDOS<br>-LA CAJA DE LAS FELICITACIONES  |
| RECURSO DE AULA: EL BUZÓN DE LOS PROBLEMAS  | TALLER: EL BUZÓN DE LOS PROBLEMAS  | TRABAJAMOS EL TEMA DE LA MUERTE CON EL CUENTO: <b>“UN PELLIZCO EN LA BARRIGA”</b><br>ACTIVIDAD: -COMPRENSIÓN LECTORA<br>-ACTIVIDAD DE GRUPO: MURAL EN PAPEL CONTINUO AZUL OSCURO, DONDE SE PEGARÁN ESTRELLAS (QUE ENCONTRARÁ EN LA CARPETA) EN LAS QUE ESCRIBIRÁN UNA CUALIDAD DE LA PERSONA ESPECIAL QUE RECUERDEN. |
| JUEGO:<br><ul style="list-style-type: none"> <li>● LA CAJA DE LOS BESOS</li> <li>● LOS ABRAZOS MUSICALES</li> <li>● EL ACORDEÓN DE LOS ELOGIOS</li> </ul>   |  |  |

## QUINTO EDUCACIÓN PRIMARIA

| PROGRAMA RETO  |  |  |
|--|--|--|
| PRIMER TRIMESTRE   | SEGUNDO TRIMESTRE  | TERCER TRIMESTRE   |
| <p>EL ÁRBOL DE LOS DESEOS</p> <p>LIBRO: <b>“RECETAS DE LLUVIA Y AZÚCAR”</b><br/>ELEGIREMOS TANTAS RECETAS A TRABAJAR COMO ALUMNOS TENGAMOS.<br/>ESAS RECETAS LAS TRABAJAREMOS DURANTE 5 SESIONES<br/>REALIZAREMOS UNA OLLA GIGANTE DONDE IREMOS PEGANDO CADA SESIÓN LAS RECETAS TRABAJADAS.</p>                        | <p>TRABAJAMOS EL RESPETO A LA DIVERSIDAD CON EL CUENTO: <b>“MALENA BALLENA”</b><br/>ACTIVIDAD:<br/>DECORACIÓN DE UN MARCO EN EL QUE INDICAN SU NOMBRE Y LO QUE LE GUSTA... SE LO LLEVAN A CASA, O BIEN PUEDEN HACER UNA EXPOSICIÓN EN CLASE.</p> | <p>CUENTOS:<br/><b>-“TRANQUILOS Y ATENTOS COMO UNA RANA”</b><br/><b>-“BURBUJAS DE PAZ”</b><br/>RELAJACIÓN GUIADA Y VISUALIZACIÓN MONTAÑA, INCLUIDO EN CARPETA VÍDEOS</p>   |
| <p>ACTIVIDADES:<br/>-RECETAS MÁGICAS. FICHA RECETA EN CARPETA.<br/>CADA ALUMNO CREA UNA RECETA, COGIENDO DE LA OLLA LA QUE MÁS LE GUSTE PARA DESCRIBIR.<br/>RECOPIAMOS TODAS LAS RECETAS Y ENCUADERNAMOS. ESTE LIBRO VISITARÁ TODAS LAS CASAS. -DIARIO DE LOS MOMENTOS FELICES<br/>-DIARIO DE LOS MOMENTOS FELICES</p> | <p>JUEGO:<br/>-LA CAJA DE LAS EMOCIONES</p>  | <p>JUEGO: LA ESTRELLA DEL DIA MÁS ESPECIAL<br/>“ SOY _____”<br/>“ EL DIA MÁS ESPECIAL FUE _____”</p> <p>JUEGO: -LA CAJA DE LAS FELICITACIONES</p>  |
| <p>RECURSO DE AULA: EL BUZÓN DE LOS PROBLEMAS</p> <p>JUEGO:</p> <ul style="list-style-type: none"> <li>● LA CAJA DE LOS BESOS</li> <li>● LOS ABRAZOS MUSICALES</li> <li>● LA ESTRELLA DE LAS FELICITACIONES</li> </ul>   | <p>TALLER: LA CAJA ATRAPAMIEDOS</p>  | <p>TRABAJAMOS EL TEMA DE LA MUERTE CON EL CUENTO: <b>“EL ÁRBOL DE LOS RECUERDOS”</b><br/>ACTIVIDAD: -COMPRESIÓN LECTORA<br/>-ACTIVIDAD DE GRUPO: MURAL EN QUE SE DIBUJARÁ UN CAMINO Y AL FINAL EL ZORRO DEL CUENTO.<br/>PEGAREMOS HUELLAS DE ZORRO (QUE ENCONTRARÁ EN LA CARPETA), EN LAS QUE ANTES HABREMOS ESCRITO DENTRO EL MENSAJE QUE QUERAMOS HACER LLEGAR A LA PERSONA QUE QUEREMOS RECORDAR.</p> |

## SEXTO EDUCACIÓN PRIMARIA

| PROGRAMA RETO   |  |   |
|---|--|---|
| PRIMER TRIMESTRE  | SEGUNDO TRIMESTRE  | TERCER TRIMESTRE  |
| <p>EL ÁRBOL DE LOS DESEOS</p>   | <p>TRABAJAMOS EL RESPETO A LA DIVERSIDAD CON EL CUENTO: <b>"YO VOY CONMIGO"</b></p> <p>ACTIVIDAD DEL CUENTO:<br/>-REALIZAN UN DIBUJO DE SÍ MISMOS RESPONDIENDO A LA PREGUNTA: -¿QUÉ CARACTERÍSTICA TE IDENTIFICA?<br/>RECOPILOREMOS TODOS LOS DIBUJOS Y LO ENCUADERNAMOS. ESTE LIBRO VISITARÁ TODAS LAS CASAS.</p> | <p>CUENTOS:<br/>-<b>"TRANQUILOS Y ATENTOS COMO UNA RANA"</b><br/>-<b>"VISUALIZACIONES QUE AYUDAN A LOS NIÑOS"</b></p> <p>VISUALIZACIÓN: EL ÁRBOL DE LAS PREOCUPACIONES, INCLUIDO EN CARPETA VIDEOS</p>  |
| <p>LIBRO: <b>"EL EMOCIONARIO"</b></p> <p>ELEGIREMOS PARA TRABAJAR TANTAS EMOCIONES COMO ALUMNOS TENGAMOS.<br/>ESAS EMOCIONES LAS TRABAJAREMOS DURANTE 5 SESIONES<br/>REALIZAREMOS UN ÁRBOL (ESCANEAREMOS EL DEL LIBRO) DONDE IREMOS PEGANDO CADA SESIÓN LAS EMOCIONES TRABAJADAS.</p> |  |   |
| <p>ACTIVIDADES:<br/>-EMOCIONARIO DE CLASE. FICHA EMOCIONARIO EN CARPETA. CADA ALUMNO ELIGE UNA EMOCIÓN DEL LIBRO Y COMPLETA LA FICHA. RECOPILOMOS TODAS LAS FICHAS Y ENCUADERNAMOS. ESTE LIBRO VISITARÁ TODAS LAS CASAS.<br/>-DIARIO DE LOS MOMENTOS FELICES</p>                      | <p>JUEGOS:<br/>-LA CAJA DE LAS EMOCIONES</p>   | <p>JUEGO: LA ESTRELLA DE LOS DESEOS<br/>" SOY _____ "<br/>" DESEO _____ "</p> <p>JUEGO: -LA CAJA DE LAS FELICITACIONES</p>  |
| <p>RECURSO DE AULA: EL BUZÓN DE LOS PROBLEMAS</p>   | <p>TALLER: LA CAJA ATRAPAMIEDOS</p>  | <p>TRABAJAMOS EL TEMA DE LA MUERTE CON EL CUENTO: <b>"SIEMPRE CONTIGO"</b></p> <p>ACTIVIDAD: -COMPRESIÓN LECTORA<br/>-ACTIVIDAD DE GRUPO: LIBRO CON LOS DIBUJOS DE TODO EL ALUMNADO, SOBRE AQUELLO CON LO QUE DESEEN DESPEDIRSE DE SU SER QUERIDO (PLATO FAVORITO, CARTA,...)</p> |
| <p>JUEGO:</p> <ul style="list-style-type: none"> <li>● LA CAJA DE LOS BESOS</li> <li>● LOS ABRAZOS MUSICALES</li> <li>● LA ESTRELLA DE LAS CUALIDADES</li> </ul>  |  |   |

**ANEXO VII**

**HOJA DE**

**AUTOREFLEXIÓN**

**DE AULA**





**GENERALITAT  
VALENCIANA**  
Conselleria d'Educació,  
Cultura i Esport

CEIP. "W.A. MOZART"  
LORIGUILLA

Plaça d'Espanya, 1  
46393 LORIGUILLA (València)  
TF: 96 271 80 30 FAX: 96 271 80 31  
<http://mestreacasa.gva.es/web/4600487500>  
[correo46004875@gva.es](mailto:correo46004875@gva.es)

**ANEXO VII**  
**HOJA DE AUTOREFLEXIÓN DE AULA**

**REFLEXIÓN SOBRE MI COMPORTAMIENTO**

ALUMNO/A:

CURSO:

FECHA:

¿QUÉ HE HECHO?

|  |
|--|
|  |
|  |
|  |
|  |
|  |
|  |
|  |

¿POR QUÉ LO HE HECHO?

|  |
|--|
|  |
|  |
|  |
|  |
|  |
|  |
|  |

¿QUÉ TENGO QUE HACER PARA QUE NO VUELVA A SUCEDER?

|  |
|--|
|  |
|  |
|  |
|  |
|  |
|  |
|  |

FIRMA DEL ALUMNO/A

FIRMA DE LA FAMILIA

FIRMA DEL TUTOR

**ANEXO VIII**

**ENTREVISTAS**

**Y**

**SEGUIMIENTO**

**ACOSO**



5. **¿Cómo crees que son tus habilidades para hacer amigos? Puedes calificarlas del 1 al 4.**

¿Te gustaría poder mejorar esas habilidades?

6. **¿Crees que hay algún compañero/a que le cueste especialmente hacer amigos y que carezca de esas habilidades?**

7. **¿Eres una persona que suele expresar sus sentimientos y emociones o te cuesta expresar lo que sientes?**

8. **¿Crees que algún compañero/a le cuesta controlar emociones como el enfado, la rabia o la envidia?**

9. **¿Cómo se encuentra tu nivel de autoestima en este momento? Puedes calificarlas del 1 al 4.**

10. **¿Crees que hay algún compañero o compañera con un nivel de autoestima muy bajo en tu clase?**

*\* En caso de que el alumno/a no conteste podemos indicarle un baremo, que nos diga un número del 1 al 4 donde:*

1. Mal      2. Regular      3. Bien      4. Muy bien

*CONVIVENCIA*

11. ¿En general cómo es la convivencia en tu clase? Valórala del 1 al 4.

12. ¿Has notado algún conflicto entre algunos/as alumnos/as de tu clase?

13. ¿Conoces si alguien es apartado/a, no participa o alguien dice a otros/as que no jueguen con un compañero en concreto?

**CONFLICTÓMETRO**

| ¿ Has visto ultimamente?  | A otros. |   |   |         | A mi | Dónde |
|---|----------|---|---|---------|------|-------|
|   | 1        | 2 | 3 | A Quién |      |       |
| 1: Nunca 2: Alguna vez 3: Muchas veces  |          |   |   |         |      |       |
| Pegar, empujar, poner la zancadilla.  |          |   |   |         |      |       |
| Amenazar  |          |   |   |         |      |       |
| Insultar  |          |   |   |         |      |       |
| Burlarse  |          |   |   |         |      |       |
| Poner algún mote  |          |   |   |         |      |       |
| Gritar a alguien  |          |   |   |         |      |       |
| Esconder algo a alguien.  |          |   |   |         |      |       |
| Romper algo a alguien   |          |   |   |         |      |       |
| Quitar algo a alguien   |          |   |   |         |      |       |
| No incluir en los juegos a alguien en concreto.   |          |   |   |         |      |       |
| No incluir en las conversaciones a alguien en concreto  |          |   |   |         |      |       |
| No hablar a alguien, ignorarle, no contestarle.   |          |   |   |         |      |       |
| Contestar de manera desagradable siempre a alguien.   |          |   |   |         |      |       |
| Alguien hace que los demás no incluyan en los juegos a otros porque le cae mal.                       |          |   |   |         |      |       |
| Alguien se enfada si soy amable con otro que le cae mal.  |          |   |   |         |      |       |
| Alguien me obliga a hacer cosas que sé que están mal  |          |   |   |         |      |       |
| Se burlan, amenazan o insultan a alguien en internet o redes sociales: whatsapp/Instagram/ Tick-Tock. |          |   |   |         |      |       |

\* En caso de que el alumno/a no conteste podemos indicarle un baremo, que nos diga un número del 1 al 4 donde:

1. Mal      2. Regular      3. Bien      4. Muy bien

**14. ¿Alguna vez te han ocurrido a ti?**

- ¿Desde hace cuánto tiempo?
- ¿Se lo has contado a alguien? ¿Por qué?
- ¿Cuál crees que es la causa del problema?
- ¿Qué haces cuando esto sucede?
- ¿Qué crees que tendría que suceder para que se solucionara el problema?

**15. ¿Has realizado alguna de las anteriores agresiones a alguien?**

**16. ¿Cuál crees que es la razón por la cual alguien acosa a otros/as?**

**17. ¿Qué harías si sabes que un compañero/a está siendo acosado/a?**

- Mirar y no hacer nada
- Mirar y animar
- Intentar ayudar
- Decírselo a algún profesor
- Unirte al agresor
- Ignorarlo

**Si tu respuesta ha sido ayudar: ¿de qué manera crees que podrías hacerlo?**

**Aporta alguna idea para mejorar el clima de convivencia de tu clase.**

*\* En caso de que el alumno/a no conteste podemos indicarle un baremo, que nos diga un número del 1 al 4 donde:*

1. Mal      2. Regular      3. Bien      4. Muy bien



**GENERALITAT  
VALENCIANA**  
Conselleria d'Educació,  
Cultura i Esport

CEIP. "W.A. MOZART"  
LORIGUILLA

Plaça d'Espanya, 1  
46393 LORIGUILLA(València)  
TF: 96 271 80 30 FAX: 96 271 80 31  
<http://mestreacasa.gva.es/web/4600487500>  
[correo46004875@gva.es](mailto:correo46004875@gva.es)

## ANÁLISIS FUNCIONAL DE LA CONDUCTA

NOMBRE:

FECHA DE INICIO:

| DÍA/<br>PERSONA<br>QUE<br>REGISTRA | FECHA<br>/HORA | CONTEXTO<br>(CLASE,<br>PATIO,<br>FAMILIA) | ANTECEDENTES CONDUCTA<br>(QUE ESTABA HACIENDO<br>ANTES QUE APARECIERA LA<br>CONDUCTA) | CONDUCTA<br>(QUE HA PASADO,<br>IMPLICADOS,...) | COMO HEMOS ACTUADO<br>(MEDIDAS/ ACTUACIONES) | RESPUESTA DEL NIÑO/A |
|------------------------------------|----------------|---|---|--|--|----------------------|
|                                    |                |   |   |  |  |                      |
|                                    |                |   |   |  |  |                      |
|                                    |                |   |   |  |  |                      |

**ANEXO IX**

**COMPROMISO**

**FAMILIA-TUTOR**





**GENERALITAT  
VALENCIANA**  
Conselleria d'Educació,  
Cultura i Esport

CEIP. "W.A. MOZART"  
LORIGUILLA

Plaça d'Espanya, 1  
46393 LORIGUILLA (València)  
TF: 96 271 80 30 FAX: 96 271 80 31  
<http://mestreacasa.gva.es/web/4600487500>  
[correo46004875@gva.es](mailto:correo46004875@gva.es)

## COMPROMISO FAMILIA-TUTOR

### A) OBJETIVOS DE LA DECLARACIÓN DE COMPROMISO

La familia de \_\_\_\_\_ y el centro educativo comparten y manifiestan mediante la presente declaración de compromiso que están dispuestos a cooperar para el buen desarrollo integral de su hijo/a.

### B) COMPROMISOS DE LAS PARTES

| FAMILIA   | TUTOR/A   | ALUMNO/A  |
|---|---|---|
| <ul style="list-style-type: none"><li>- Favorecer la asistencia y la puntualidad.</li><li>- Mantener una comunicación fluida con la tutora.</li><li>- Conocer las normas y organización del centro educativo.</li><li>- Conocer la normativa que regula la convivencia en la CV.: Decreto 39/2008 de 4 de Abril y Orden 62/2014 de 28 de Julio.</li><li>- Conocer y aceptar las indicaciones del profesorado.</li><li>- Informarse periódicamente sobre la actitud y conducta de su hijo/a.</li><li>- Colaborar con el centro en el cumplimiento de las medidas correctoras y/o medidas disciplinarias.</li></ul> | <ul style="list-style-type: none"><li>- Llevar a cabo el seguimiento del/ la alumno/a con la familia.</li><li>- Llevar a cabo el seguimiento de conducta con el alumno/a.</li><li>- Llevar a cabo las reuniones de seguimiento con la Comisión de Igualdad y Convivencia.</li></ul> | <ul style="list-style-type: none"><li>- Asistir a clase.</li><li>- Hábitos y horarios de tareas en casa.</li><li>- Conocer las normas y organización del centro educativo.</li><li>- Respetar las normas de convivencia del centro y velar por un buen clima social en el grupo-clase.</li><li>- Conocer la normativa que regula la convivencia en la CV.: Decreto 39/2008 de 4 de Abril y Orden 62/2014 de 28 de Julio.</li><li>- Ser conocedor/a y consciente de que la reincidencia en conductas inapropiadas para la convivencia puede conllevar la adopción de medidas disciplinarias con la correspondiente apertura de expediente disciplinario.</li></ul> |



# **ANEXO X**

## **AUTOEVALUACIÓN DEL PLAN DE CONVIVENCIA**

|   |   |   |
|---|---|---|
|  <p><b>GENERALITAT<br/>VALENCIANA</b><br/>Conselleria d'Educació,<br/>Cultura i Esport</p> | <p>CEIP. "W.A. MOZART"<br/>LORIGUILLA</p> | <p>Plaça d'Espanya, 1<br/>46593 LORIGUILLA (València)<br/>TF: 96 271 80 30 FAX: 96 271 80 31<br/><a href="http://mestreacasa.gva.es/web/4600487500">http://mestreacasa.gva.es/web/4600487500</a><br/><a href="mailto:correo46004875@gva.es">correo46004875@gva.es</a></p> |
|---|---|---|

**ANEXO X**

**EVALUACIÓN DEL PLAN DE IGUALDAD Y CONVIVENCIA**

**1 Insatisfactorio. 2 Poco satisfactorio. 3 Satisfactorio. 4. Bastante satisfactorio. 5. Muy satisfactorio**

**Seguimiento 1er Trimestre (Fecha: \_\_\_\_ de Diciembre)**

| CRITERIO /GRADO DE CONSECUCCIÓN  | 1 | 2 | 3 | 4 | 5 | PROPUESTAS DE MEJORA |
|--|---|---|---|---|---|----------------------|
| Progreso del centro en el ámbito de la igualdad y convivencia.                     |   |   |   |   |   |                      |
| Valoración del clima y convivencia en las aulas.                                   |   |   |   |   |   |                      |
| Calidad de actividades y recursos que fomentan la convivencia.                     |   |   |   |   |   |                      |
| Puesta en marcha de actividades para el fomento de la igualdad y la convivencia.   |   |   |   |   |   |                      |
| Puesta en marcha de protocolos específicos.  |   |   |   |   |   |                      |
| Puesta en marcha de medidas preventivas ante diferentes problemáticas/situaciones. |   |   |   |   |   |                      |
| Implicación de los diferentes sectores de la Comunidad Educativa.                  |   |   |   |   |   |                      |
| La evaluación de actuaciones de la Comisión de Inclusión, igualdad y convivencia   |   |   |   |   |   |                      |



**GENERALITAT  
VALENCIANA**  
Conselleria d'Educació,  
Cultura i Esport

CEIP. "W.A. MOZART"  
LORIGUILLA

Plaça d'Espanya, 1  
46593 LORIGUILLA (València)  
TF: 96 271 80 30 FAX: 96 271 80 31  
<http://mestreacasa.gva.es/web/4600487500>  
[correo46004875@gva.es](mailto:correo46004875@gva.es)

**Seguimiento 2º Trimestre (Fecha: \_\_\_\_ de Marzo)**

| CRITERIO /GRADO DE CONSECUCCIÓN  | 1 | 2 | 3 | 4 | 5 | PROPUESTAS DE MEJORA |
|--|---|---|---|---|---|----------------------|
| Progreso del centro en el ámbito de la igualdad y convivencia.                     |   |   |   |   |   |                      |
| Valoración del clima y convivencia en las aulas.                                   |   |   |   |   |   |                      |
| Calidad de actividades y recursos que fomentan la convivencia.                     |   |   |   |   |   |                      |
| Puesta en marcha de actividades para el fomento de la igualdad y la convivencia.   |   |   |   |   |   |                      |
| Puesta en marcha de protocolos específicos.  |   |   |   |   |   |                      |
| Puesta en marcha de medidas preventivas ante diferentes problemáticas/situaciones. |   |   |   |   |   |                      |
| Implicación de los diferentes sectores de la Comunidad Educativa.                  |   |   |   |   |   |                      |
| La evaluación de actuaciones de la Comisión de Inclusión, igualdad y convivencia   |   |   |   |   |   |                      |



**GENERALITAT  
VALENCIANA**  
Conselleria d'Educació,  
Cultura i Esport

CEIP. "W.A. MOZART"  
LORIGUILLA

Plaça d'Espanya, 1  
46593 LORIGUILLA (València)  
TF: 96 271 80 30 FAX: 96 271 80 31  
<http://mestreacasa.gva.es/web/4600487500>  
[correo46004875@gva.es](mailto:correo46004875@gva.es)

**Seguimiento 3er Trimestre (Fecha: \_\_\_\_ de Mayo)**

| CRITERIO /GRADO DE CONSECUCIÓN   | 1 | 2 | 3 | 4 | 5 | PROPUESTAS DE MEJORA |
|--|---|---|---|---|---|----------------------|
| Progreso del centro en el ámbito de la igualdad y convivencia.                     |   |   |   |   |   |                      |
| Valoración del clima y convivencia en las aulas.                                   |   |   |   |   |   |                      |
| Calidad de actividades y recursos que fomentan la convivencia.                     |   |   |   |   |   |                      |
| Puesta en marcha de actividades para el fomento de la igualdad y la convivencia.   |   |   |   |   |   |                      |
| Puesta en marcha de protocolos específicos.  |   |   |   |   |   |                      |
| Puesta en marcha de medidas preventivas ante diferentes problemáticas/situaciones. |   |   |   |   |   |                      |
| Implicación de los diferentes sectores de la Comunidad Educativa.                  |   |   |   |   |   |                      |
| La evaluación de actuaciones de la Comisión de Inclusión, igualdad y convivencia   |   |   |   |   |   |                      |