

PLANIFICACIÓ PER A 3r DE PRIMÀRIA

Setmana del 8 al 12 de juny

Dilluns 8	Dimarts 9	Dimecres 10	Dijous 11	Divendres 12
<p><b>MATE</b> Treballem <b>l'escriptura de nombres</b>. Activitats seguidament explicades.</p>	<p><b>MATE</b> Activitat <b>Pense i jugue</b>, exposada en l'annex.</p>	<p><b>MATE</b> Altra activitat <b>Pense i jugue</b>, exposada en l'annex.</p>	<p><b>MATE</b> Treballem els <b>cossos geomètrics</b>. Decora i munta els cossos geomètric que et proposem.</p>	<p><b>MATE</b> Treballem els <b>cossos geomètrics</b>. Decora i munta els cossos geomètrics que et proposem. Després fes l'activitat proposada.</p>
<p><b>VALENCIÀ</b> Activitats del <b>verb</b>, baix proposades.</p>	<p><b>CASTELLÀ</b> Actividades sobre <b>la hipèrbole</b>, posteriormente explicadas.</p>	<p><b>VALENCIÀ</b> Activitats sobre <b>Les contraccions</b>, proposades a l'annex .</p>	<p><b>CASTELLÀ</b> Comprensió lectora: <b>Mi amiga la señora mayor</b>. Lectura y actividades en el anexo.</p>	<p><b>VALENCIÀ</b> Comprensió lectora: <b>Les malifetes de Màquina</b>. Lectura i activitats a l'annex.</p>
<p><b>ANGLÉS</b> Les cançons, els vídeos i les activitats estan baix explicades.</p>	<p><b>EDUCACIÓ FÍSICA</b> Veure annex EF. "Milotxa"</p>	<p><b>NATURALS</b> Activitats proposades a l'annex sobre <b>hàbits saludables</b>.</p>	<p><b>VALORS/RELIGIÓ</b> <b>RELIGIÓ</b>: Ya estamos adentrándonos en el final de curso. Para esta semana os voy a proponer que escuchéis, cantéis y bailéis esta canción. En ella se nos cuenta una historia muy bonita, y nos habla de uno de los grandes misterios de los cristianos. Espero que te guste. También te propongo una <b>manualidad en el anexo</b>. Espero que disfrutes haciéndola. Un abrazo. Nos vemos pronto.</p>	<p><b>ANGLÉS</b> Les cançons, els vídeos i les activitats estan baix explicades.</p>

			<a href="https://www.youtube.com/watch?v=W37el6YuzSs">https://www.youtube.com/watch?v=W37el6YuzSs</a>	
			<b>VALORS:</b> Pinta amb <b>ALEGRIA</b> , una de les mandales que et proposem.	
<u><b>MÚSICA</b></u> <b>Continuem amb: IOGA per a nens i nenes.</b> L'explicació, les activitats i l'enllaç estan seguidament.	<u><b>PLÀSTICA</b></u> <b>LET'S DECORATE PEBBLES.</b> Decorem pedres.	<u><b>ANGLÉS</b></u> Les cançons, els vídeos i les activitats estan baix explicades.	<u><b>EDUCACIÓ FÍSICA</b></u> Veure annex EF. "Milotxa"	<u><b>SOCIALS</b></u> Activitats proposades a l'annex sobre <b>els paisatges</b> .

**ATENCIÓ:** L' activitat que aquesta setmana s'ha d'enviar al nostre correu és:

- Les respostes de activitats de Matemàtiques de dimarts i dimecres, **pense i jugue**.
- Pots fer una foto als cossos geomètrics decorats i muntats i enviar-nos-la al nostre correu.

**VIDEOCONFERÈNCIA 3r A I 3r B:** Dimecres 10 de juny a les 16:00h, cada classe es reunirà per separat amb la seva mestra.

# VALENCIÀ

## Dilluns 8 de juny, GRAMÀTICA: Els verbs

### L'INFINITIU.

L'infinitiu és el "nom" del verb. Exemples: caminar, treballar, riure,...

Els verbs es poden classificar en terminacions. Per a fer la classificació s'ha de mirar com acaba l'infinitiu.

Si l'infinitiu acaba en -ar, com per exemple: saltar o ballar. És de la **primera** conjugació.

Si l'infinitiu acaba en -er, o en -re com per exemple: conèixer o beure o. És de la **segona** conjugació.

Si l'infinitiu acaba en -ir, com per exemple: conduir o servir. És de la **tercera** conjugació.

1. Mira les formes verbals destacades en cada oració. A continuació indica quin és el seu infinitiu.

Exemple: Lluís i Laura **caminaven** ràpid → caminar

TRUQUET: "pregunta" què fan? I de seguida sabràs l'infinitiu. En l'exemple: què fan Lluís i Laura? ... caminar.

- Marta **ha escrit** una novel·la → \_\_\_\_\_
- El bebé de Bea ja **ha nascut**. → \_\_\_\_\_
- Lorena **fug** dels problemes. → \_\_\_\_\_
- Álvaro **netejarà** la paella. → \_\_\_\_\_
- Víctor **perd** la partida per dos punts. → \_\_\_\_\_
- Marina i José **viatgen** tots els caps de setmana. → \_\_\_\_\_
- Els xiquets i xiquetes de tercer es **divertiren** molt a la festa. → \_\_\_\_\_
- Les mestres **corregim** amb l'ordinador. → \_\_\_\_\_
- Silvia es **talla** les ungles amb tisores. → \_\_\_\_\_

**2. Classifica els següents infinitius en el quadre.**

Interrompre    llançar    dormir    agrair    córrer  
admetre    pagar    canviar    llegir    vendre    viure  
arreglar    mentir    debatre    sentir    dibuixar

1ª CONJUGACIÓ	2ª CONJUGACIÓ	3ª CONJUGACIÓ

**3. Classifica aquestes formes verbals en present, passat o futur.**

juga, contaré, cantava, reia, arribarà, donen, canviarà, beu,  
menjarem, vivien, mossega, estudiaràs

PASSAT	PRESENT	FUTUR

**4. Llig la definició i escriu el verb corresponent.**

- Pegar un mos és \_\_\_\_\_
- Fer treball és \_\_\_\_\_
- Fem servir la granera per a \_\_\_\_\_
- Practicar el ball és \_\_\_\_\_
- Envoltar amb els braços és \_\_\_\_\_
- Té tos, no para de \_\_\_\_\_

## Dimecres 10 de juny, ORTOGRAFIA: les contraccions

Les contraccions.

Els articles **el** i **els** es contrauen quan van **darrere** de les preposicions **a**, **de**, **per** i **per a**.

Amb un exemple us donareu compte de seguida que utilitzeu molt les contraccions. "Vaig a pel meu gos". Utilitze la contracció pel i no dic "Vaig a per el meu gos."

Aquestes són les contraccions que es formen.

a + el →	al	a + els →	als
de + el →	del	de + els →	dels
per + el →	pel	per + els →	pels
Per a + el →	per al	per a + els →	per als
ca + el →	cal	ca + els →	cals

### ACTIVITATS.

#### 1. Escriu la contracció adequada.

- Lluïsa ha viatjat \_\_\_\_\_ (per+el) nord del país.
- \_\_\_\_\_ (a+el) parc hi ha molts xiquets.
- Sempre corre \_\_\_\_\_ (per+els) carrers del poble amb molta rapidesa.
- La seua gateta no es mou mai \_\_\_\_\_ (de+el) lloc.

#### 2. Escriu les contraccions correctes

- Cada matí vaig \_\_\_\_\_ forn \_\_\_\_\_ cantó.
- Està molt prop \_\_\_\_\_ meu portal i el pa que fan és \_\_\_\_\_ més bons de tot el poble.
- A l'hivern no hi ha ni una ànima \_\_\_\_\_ carrers.
- El taller \_\_\_\_\_ mecànic està prop \_\_\_\_\_ despatx de Mireia.
- Els iaies passen \_\_\_\_\_ boscos en la tardor.
- Els seus companys juguen \_\_\_\_\_ parc Sant Pere.
- Tinc 4 pel·lícules \_\_\_\_\_ teu germà.
- Han anat a \_\_\_\_\_ oncles.

### 3. Completa els buits amb la contracció adient.

a + el → **al**  
a + els → **als**

de + el → **del**  
de + els → **dels**

per + el → **pel**  
per + els → **pels**

- Hem vist el pont ..... Diable des ..... cotxe.
- El teu gat es passeja ..... jardins dels veïns.
- Quan sigui gran, viatjaré ..... món.
- La notícia ..... naufragi els va afectar molt.
- Desa la roba ..... calaixos de baix.
- Es dedicava ..... submarinisme.
- Li portava el regal ..... sant.
- Hem passejat ..... marge ..... camí.

## Divendres 12 de juny, **COMPRESIÓ LECTORA**: Les malifetes de Màquina

### Les malifetes de Màquina

El primer any Màquina va créixer molt. Tant, que jo ja no podia dur-ho al braç. S'havia de conformar a posar les seues potes enormes sobre el meu pit i demanar-me carícies. Més d'un volta em va tirar a terra. No ho feia a posta, però era tan fort, tan gran, i jo tan menudeta, que no podia amb ell.

Gran i fort. No va patir mai cap malaltia, llevat d'un vegada que tingué cucs. Ma mare li donà una pastilla, dins d'un tros de formatge per a enganyar-lo, i al cap d'uns dies ja estava bo. Les altres vegades es curava ell sol.

- Mare, mare! Màquina menja herba -vaig cridar una volta que el vaig descobrir menjant-se l'herba de l'era, com les ovelles.

Ma mare no li va donar gens d'importància.

- No patisques. Això és que es porga. Tu i el teu gos! No estigues sempre tan pendent

d'ell, dona, que encara et passarà alguna puça.

Puces! Ma mare no sabia que Màquina no en criava, de coses d'aquelles. Jo mateixa el rentava dins la bassa, molt sovint, amb aigua i sabó del meu. Després, amb la mànega, li llevava la sabonera. Li agradava, perquè la goma era molt llarga i, com que estava al sol tot el dia, l'aigua eixia tèbia.

*Fina Casalderrey Dues llàgrimes per Màquina.*

### CONTESTA A LES SEGÜENTS PREGUNTES

1. Quin animal és Màquina?

---

2. Com és màquina? Busca adjectius que el descriuen.

---

3. La persona que escriu el text és un xiquet o una xiqueta?

---

4. Quines "pistes" has trobat al text t'han ajudat a endevinar-ho?

---

5. Què feia Màquina per a curar-se quan tenia mal de panxa?

---

6. Com netejaven a Màquina?

---

# CASTELLANO

## Martes 9 de junio, LA HIPÉRBOLE

### LA HIPÉRBOLE

Las figuras literarias se utilizan para que los textos queden más bonitos, divertidos, llamen más la atención.

La hipérbole es una figura literaria. Es una exageración en la forma de explicarse. Ejemplos:

*Lloré ríos por mis ojos.* → como veis llorar tantas lágrimas que mis ojos parezcan ríos,... es una exageración.

Otro ejemplo que seguro que habéis usado alguna vez. *Me comería una vaca entera.* → lo usamos para expresar que tenemos mucha hambre.

### ACTIVIDADES

1. Explica qué significa cada una de estas hipérbolas.

○ Me voy a derretir con tanto calor. →

○ \_\_\_\_\_

○ Estoy totalmente congelada. →

○ \_\_\_\_\_

○ Sonrió mostrando las brillantes perlas de su boca. →

○ \_\_\_\_\_

○ Tengo millones de juguetes en casa. →

○ \_\_\_\_\_

○ Podría dormir 5 años seguidos. →

○ \_\_\_\_\_

○ Creo que voy a reventar de tanto que he comido. →



○ \_\_\_\_\_

○ Javi está como una cabra. →

○ \_\_\_\_\_

○ Tengo un agujero en el estómago. →

○ \_\_\_\_\_

**2. Inventa hipérbolos para cada una de estas situaciones. Usa tu imaginación.**

Ejemplo → para expresar que tienes mucho sueño → me duermo de pie.

○ Para expresar que estás muy cansado/a →

○ \_\_\_\_\_

○ Para expresar que tienes mucha vergüenza. →

○ \_\_\_\_\_

○ Para expresar que te gusta algo mucho. →

○ \_\_\_\_\_

○ Para expresar que algo no te gusta nada. →

○ \_\_\_\_\_

○ Para expresar que tienes mucha hambre. →

○ \_\_\_\_\_

○ Para expresar que alguien es muy bruto. →

○ \_\_\_\_\_

## Jueves 11 de junio, **COMPRENSIÓN LECTORA:** **Mi amiga la señora mayor**

### *Mi amiga la señora mayor.*

En nuestra calle hay una señora mayor que vive sola. Le gusta trabajar en su jardín y nos regala junquillos en primavera y zinnias en verano, crisantemos en otoño y ramas de acebo cuando llegan las nieves.

Nos saluda por las mañanas cuando salimos hacia la escuela y nos sonrío cuando nos ve pasar por las tardes de vuelta a casa.

Nos invita a calentarnos en su casa en la fiesta de Halloween y nos da manzanas bañadas en caramelo que ha hecho ella misma. En Navidades nos pide que entremos en su casa para ver el árbol y nos ofrece pastas con frutas escarchadas verdes y rojas. En Pascua hace pasteles que tienen crema amarilla por encima.

Algunas veces nos la encontramos cuando va paseando sola por el camino del bosque. Se para y nos habla. Se acuerda de que me llamo Carolina. Y acaricia a nuestro perro y sabe que se llama Bruno.

En invierno pone comida a los pájaros y también pone un cuenco de leche para el gato viejo que vive al otro lado del prado.

Me gustaría saber cómo era de pequeña. Y si conocía a alguna señora mayor que tuviera un jardín y que hiciera pasteles y que fuera amable y que conociera el nombre de los perros y los gatos y los acariciase al pasar.

Si yo fuera una señora mayor y ella fuese una niña, la querría mucho, lo mismo que la quiero ahora.

Charlotte Zolotow, *Mi amiga la señora mayor.*

Editorial Altea.

## **ACTIVIDADES SOBRE LA COMPRENSIÓN LECTORA.**

1. Subraya los rasgos de la señora del texto:

Mayor, joven, amable, gruñona, simpática, fuerte, detallista, presumida, nerviosa, activa

2. ¿Cómo se llama la niña de la lectura?

---

3. ¿Quién es Bruno? Rodea la respuesta correcta.

Un pájaro - el niño que cuenta la historia - el marido de la viejecita - un perro

4. ¿Qué hace la señora en Halloween?

---

5. En el primer párrafo habla de cuatro tipos de plantas que la señora tiene en su jardín escríbelas.

---

## MATEMÀTIQUES

### Dilluns 8 de juny, ESCRIPTURA DE NOMBRES

1 Escribe los nombres siguientes en el cuadern.

Fixa't en aquests exemples:

sis mil sis-cents → 6600

sis mil seixanta-sis → 6066

cinc mil cinquanta → 5050

cinc mil cinc → 5005



sis mil seixanta

sis mil sis-cents seixanta-sis

sis mil

sis mil sis

sis mil sis-cents seixanta

sis mil sis-cents sis

cinc mil cinc-cents

cinc mil cinc-cents cinquanta-cinc

cinc mil

cinc mil cinc-cents cinquanta

cinc mil cinquanta-cinc

cinc mil cinc-cents cinc

2 Escriu en el quadern com es lligen aquests nombres.

4132 es llig quatre mil cent trenta-dos.

A	4 030	4 000	4 130	4 002	4 132	4 231	4 103	4 023
	4 032	4 100	4 102	4 301	4 213	4 123	4 201	4 321

B	6 000	5 008	4 003	3 548	2 500	1 840	7 808	8 088
	9 099	9 909	9 990	9 900	9 999	9 090	9 009	9 000

## Dimarts 9 de juny, PENSE I JUGUE

1 Emparella cada multiplicació amb el seu resultat per mitjà d'una línia recta, que passarà per damunt d'una lletra. Escriu aquestes lletres en ordre, en el quadern, i obtindràs la resposta a la pregunta que se't planteja.



### Pregunta

Pot Super-Eva fer una carrera amb l'única filla de la sogra del seu marit?

$3 \times 15$	N.	45
$2 \times 20$	E.	36
$2 \times 21$	E.	38
$2 \times 32$	O.	18
$3 \times 9$	E.	42
$2 \times 19$	L.	96
$3 \times 12$	A.	27
$2 \times 16$	B.	32
$3 \times 16$	B.	40
$3 \times 19$	M.	86
$2 \times 43$	M.	64
$2 \times 9$	M.	63
$3 \times 32$	X.	48
$3 \times 21$	M.	57
$2 \times 31$	M.	62



# Dimecres 10 de juny, altra activitat de PENSE I JUGUE

1 Resol cada operació i aplica la clau per a conèixer el país de procedència de cada xiqueta i xiquet.

## Clau

178 Mèxic	314 Corea	409 Camerun	538 Portugal
188 Alemanya	378 Grècia	492 Noruega	603 Perú
192 França	404 Rússia	518 Espanya	623 Xile
234 Japó	405 Senegal	519 Itàlia	675 Guineia

Abdou:  $45 \times 9$

Lin Biao:  $39 \times 6$

Katia:  $456 - 268$

Mathias:  $325 + 73 + 6$

Chango:  $215 + 132 + 62$

Denis:  $539 - 347$

Regina:  $89 \times 2$

Guadalupe:  $67 \times 9$

Ma Lin:  $672 - 358$

Anthea:  $63 \times 6$

Marta:  $74 \times 7$

Ebbe:  $415 + 73 + 4$

Khalidou:  $875 - 356$

Paolo:  $457 + 218$

João:  $324 + 152 + 62$

Ayelén:  $89 \times 7$

## Usa l'enginy



Màrius, després de participar en una carrera, em va contar que uns pocs metres abans d'arribar a la meta va avançar el corredor que anava en segona posició. En quin lloc va arribar Màrius a la meta?

Dijous 11 de juny, **COSSOS GEOMÈTRICS**

CUB

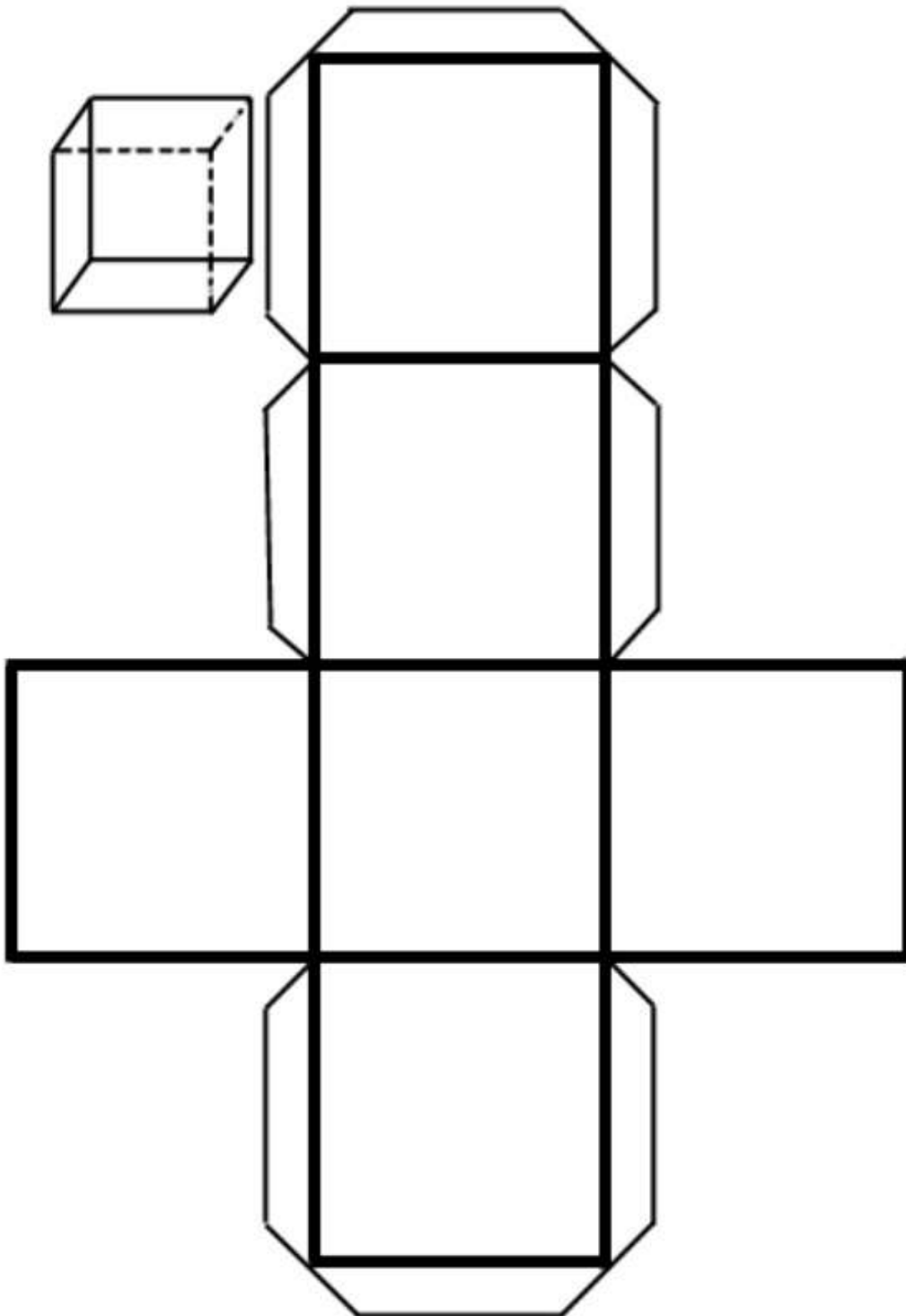

CILINDRE

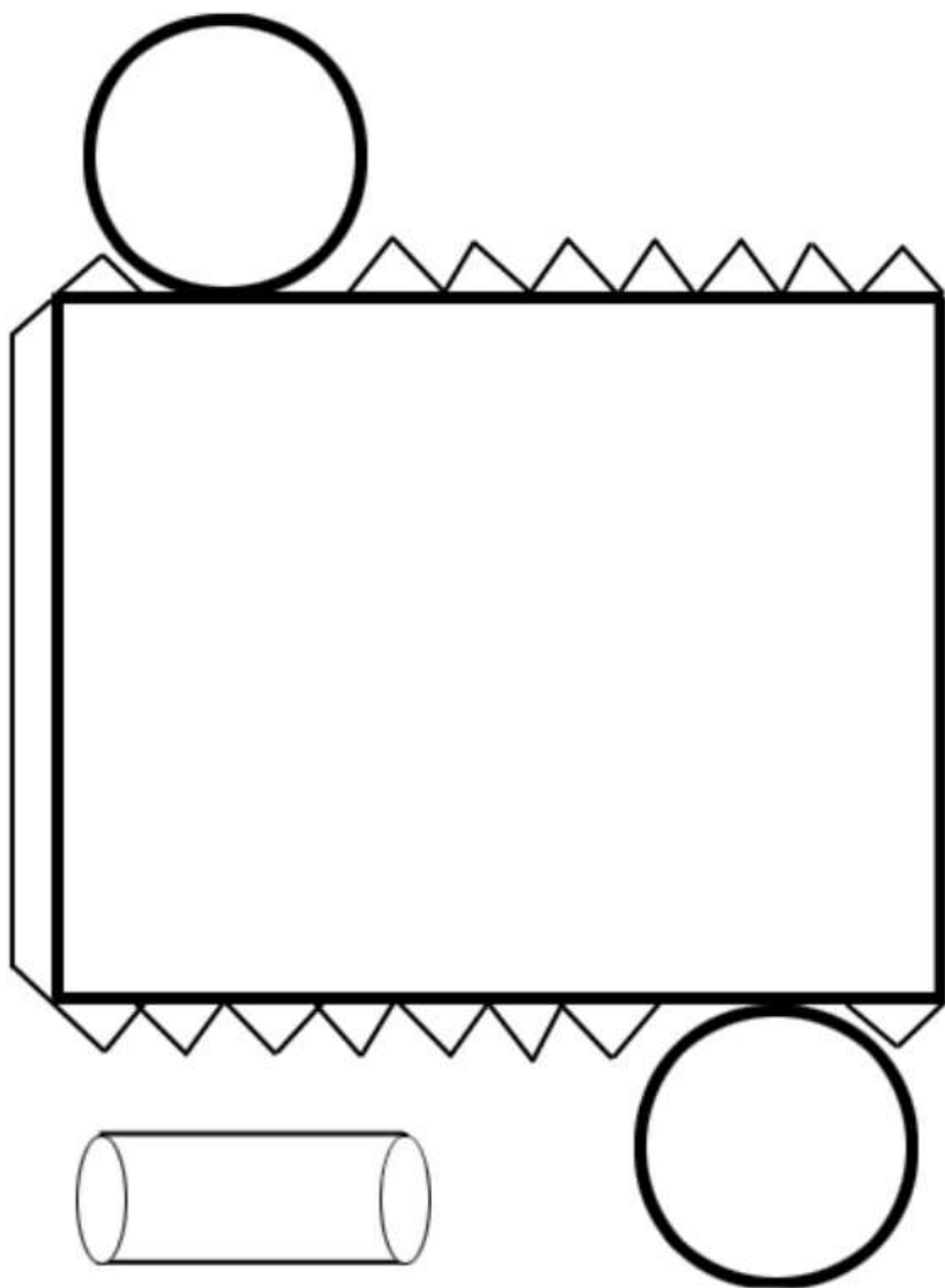

CON

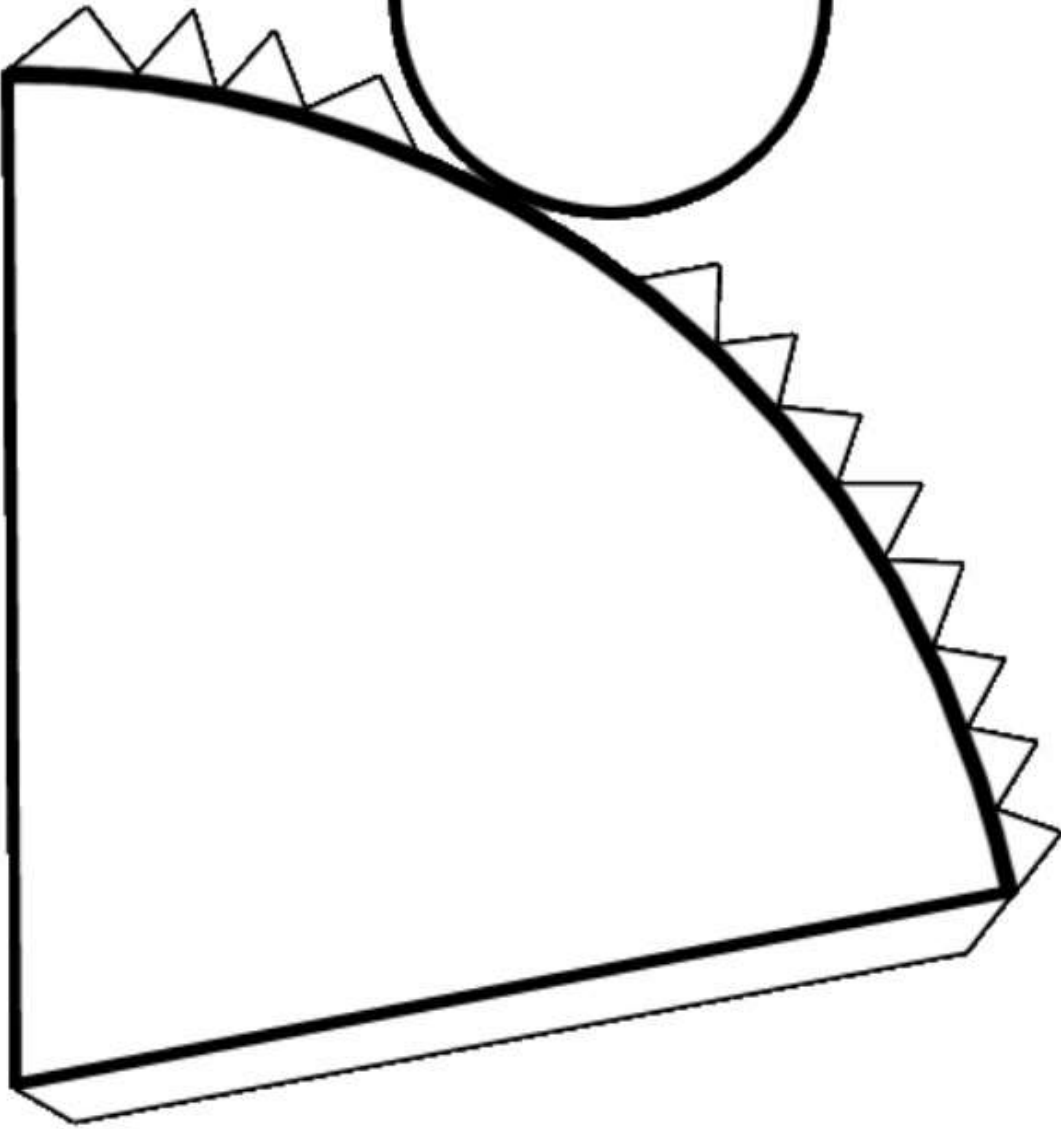
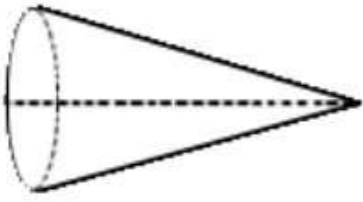



Divendres 12 de juny, **COSSOS GEOMÈTRICS**

# PIRÀMIDE

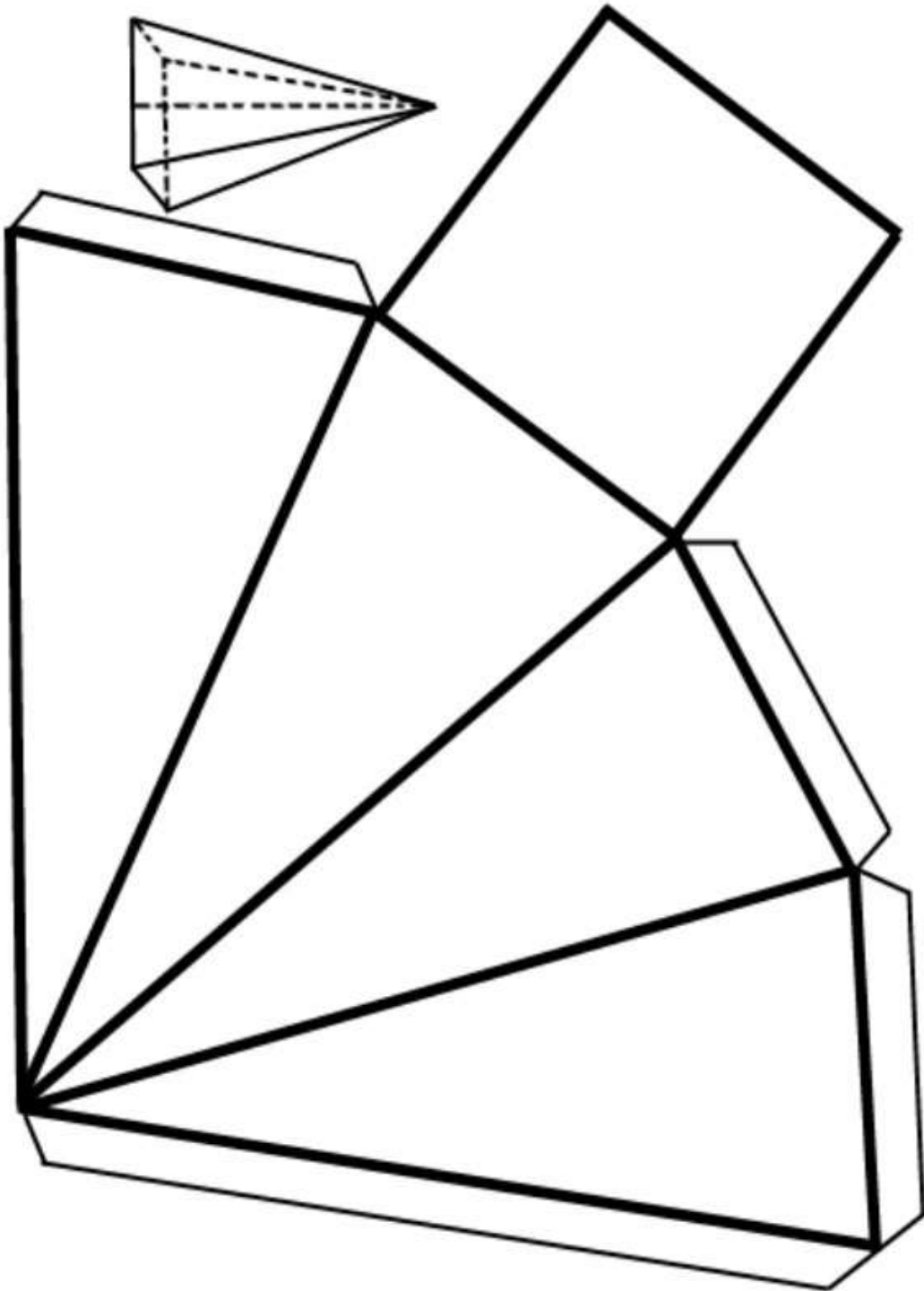

# PRISMA

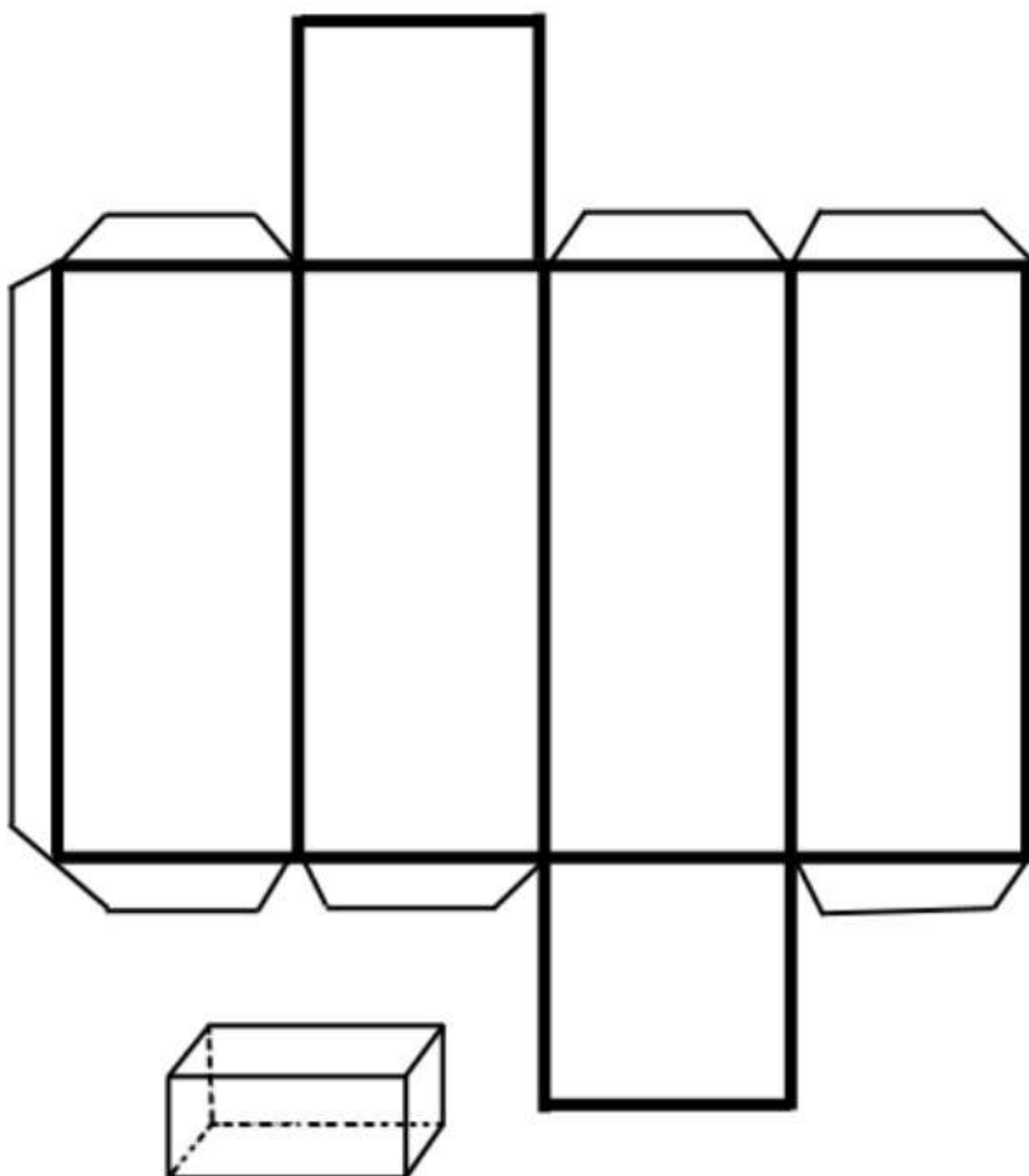

**ACTIVITAT**

Baix de cada objecte escriu el nom de la forma que presenta.

L'agurta gela

coscos geomètrics

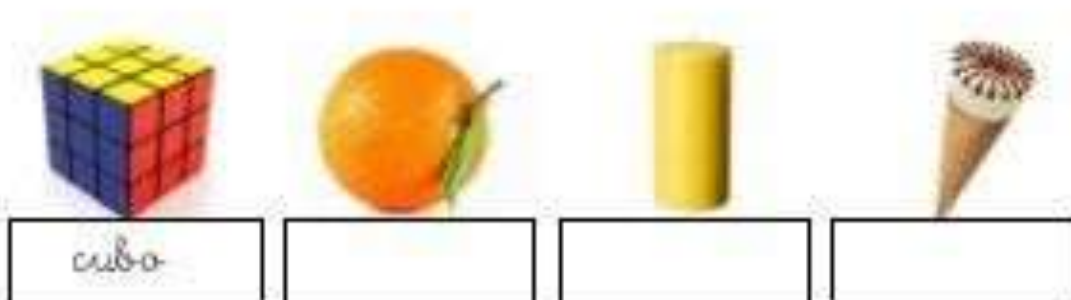

# CIÈNCIES NATURALS

## Activitats dimecres 10 de juny, HÀBITS SALUDABLES

### REPASSA AQUESTA INFORMACIÓ.

Els hàbits que ens ajuden a cuidar la nostra salut són els següents:

- Cuidar la postura per a no danyar-nos l'esquena.
- Fer exercici físic per a millorar la salut del cos i la ment.
- Cuidar la higiene personal, ja que evita malalties.
- Dedicar temps a l'oci: a soles, amb amics i en família.
- Dormir prou, unes deu hores.

### 1 Ratlla l'opció incorrecta i escriu la frase correctament.

- L'esquena se sosté amb *la columna vertebral / el tòrax i l'abdomen*.

---

- La nostra postura ha de mantindre l'esquena *descansada / recta*.

---

### 2 Encercla les postures correctes i ratlla les incorrectes. Després, explica per què són correctes les postures que has triat.

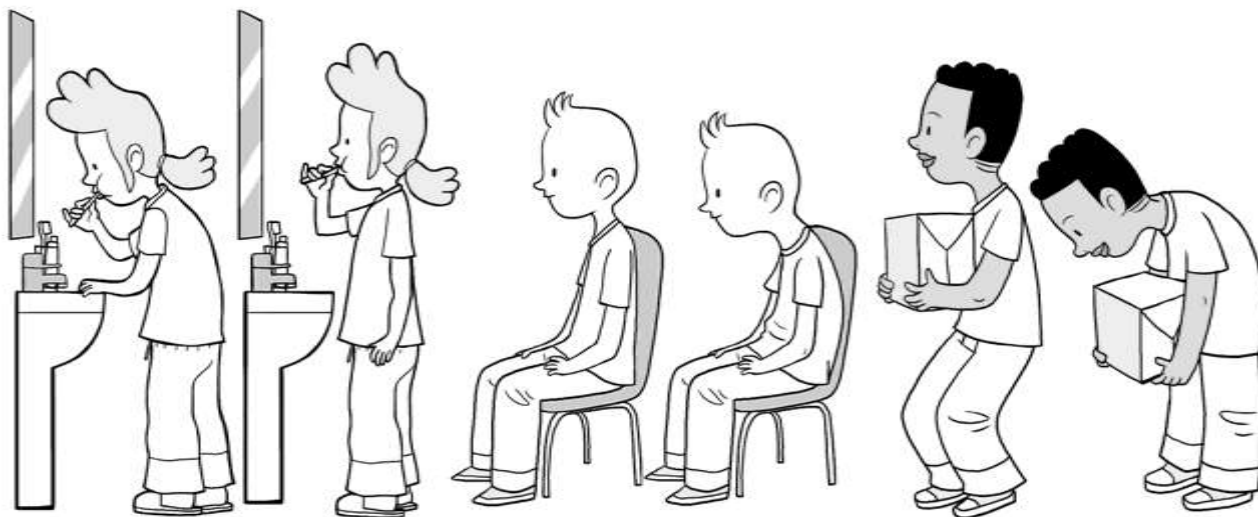

---

---

---

# CIÈNCIES SOCIALS

## Activitats divendres 12 de juny, EL PAISATGE

Completa les definicions amb la part de la muntanya a què es refereix (*peu, vessant i cim*).

Escriu cada número on corresponga en el dibuix.

1. El \_\_\_\_\_ és el punt més baix de la muntanya.
2. El \_\_\_\_\_ és el punt més alt de la muntanya.
3. El \_\_\_\_\_ és el terreny inclinat entre el peu i el cim.



Escriu el número d'aquestes formes del relleu on corresponga.

- |              |              |          |                |
|--------------|--------------|----------|----------------|
| 1. cap       | 3. illa      | 5. delta | 7. penya-segat |
| 2. península | 4. arxipèlag | 6. badia | 8. platja      |

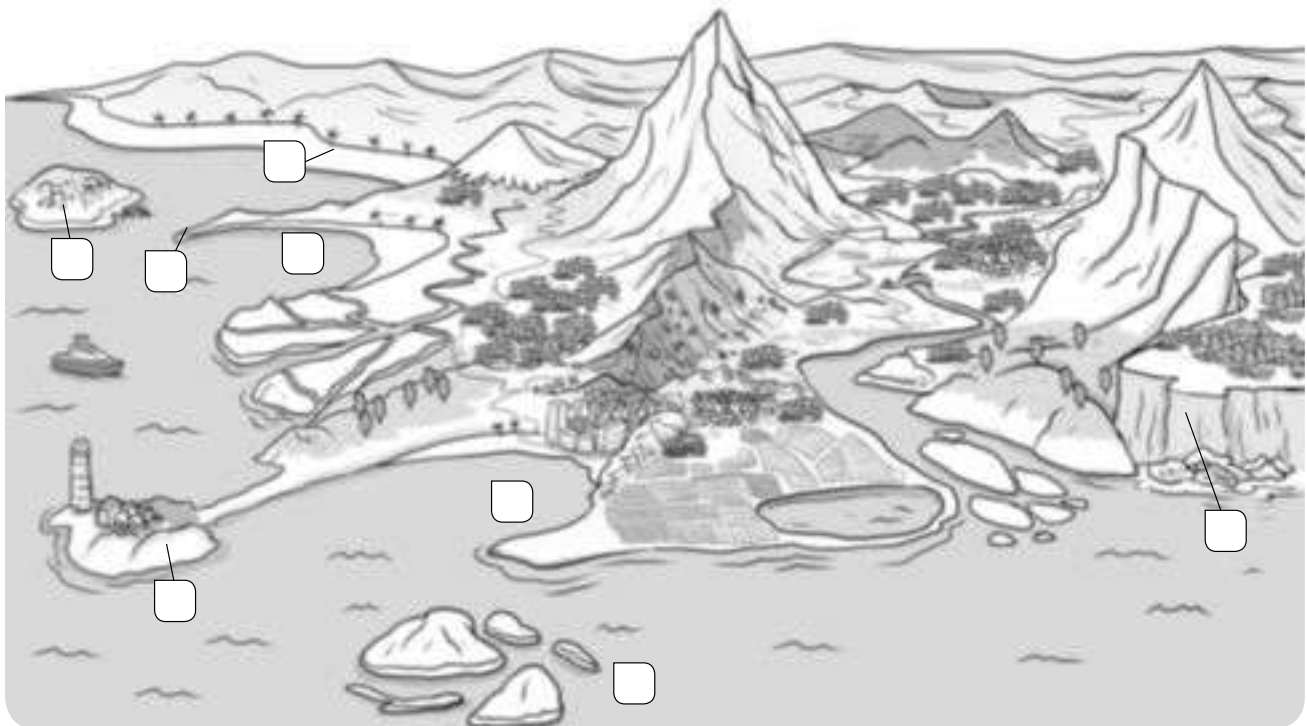

# MÚSICA

## Activitats setmana del 8 al 12 de juny

### 2- IOGA iniciació, per nenes i nens

Per calfar, realitza les tres postures d'animals que has practicat durant la setmana passada, segur ja ets un o una experta o expert:

<https://www.youtube.com/watch?v=jMOZz7GHaog>

Després, realitza aquesta altra sessió. Es centra en el "Saludo al Sol" i després enllaça amb les postures d'animals que ja saps i altres:

<https://www.youtube.com/watch?v=Dwt0qeBj85I>

Observa't. T'han ajudat a sentir-te millor?

# ANGLÉS

## Activitats setmana del 8 al 11 de juny

### VIDEO AND INTERACTIVE ACTIVITIES

**1. Escolteu el següent diàleg:**

<https://www.youtube.com/watch?v=6ddI4jIB56Q&feature=youtu.be>

**2. Escolta els àudios i repeteix la paraula. Fixa't com s'escriuen:**

<https://www.opdome.com/#Food>

**3. Mira el video del següent enllaç. En el primer exercici has de triar el que li agrada i el que no a Sam. En el segon exercici, respon les preguntes amb YES, HE DOES o NO, HE DOESN'T.**

Entreu en:

[https://www.liveworksheets.com/worksheets/en/English\\_as\\_a\\_Second\\_Language\\_\(ESL\)/Likes\\_and\\_dislikes/Like\\_and\\_Don't\\_like\\_Listening\\_nk242021py](https://www.liveworksheets.com/worksheets/en/English_as_a_Second_Language_(ESL)/Likes_and_dislikes/Like_and_Don't_like_Listening_nk242021py)

Quan acabeu, clickeu en "FINISH"

Vos eixirà un requadre, clickeu en "ENVIAR MIS RESPUESTAS A MI PROFESOR/A".

A CONTINUACIÓ, EN "NOMBRE" (INTRODUIR EL NOM DE L'ALUMNE O ALUMNA) ,  
"CURSO" : TERCER

"ASIGNATURA" :ENGLISH

"CÓDIGO": **ogOn30af1i**

**4. Escolta la següent cançó:**

<https://www.youtube.com/watch?v=lBx9weADSAs&feature=youtu.be>

**5. Entreu al següent enllaç i feu totes les activitats.**

[https://www.liveworksheets.com/worksheets/en/English\\_as\\_a\\_Second\\_Language\\_\(ESL\)/Likes\\_and\\_dislikes/Likes\\_and\\_Dislikes\\_\(food\)\\_ov16763no](https://www.liveworksheets.com/worksheets/en/English_as_a_Second_Language_(ESL)/Likes_and_dislikes/Likes_and_Dislikes_(food)_ov16763no)

Quan acabeu, clickeu en "FINISH"

Vos eixirà un requadre, clickeu en "ENVIAR MIS RESPUESTAS A MI PROFESOR/A".

A CONTINUACIÓ, EN "NOMBRE" (INTRODUIR EL NOM DE L'ALUMNE O ALUMNA) ,  
"CURSO" : TERCER

"ASIGNATURA" :ENGLISH

"CÓDIGO": **ogOn30af1i**



# ARTS AND CRAFTS: Activitats setmana del 8 al 12 de juny

FROM 8<sup>th</sup> TO 12<sup>th</sup> OF JUNE - ARTS AND CRAFTS

LET'S DECORATE PEBBLES. DECOREM PEDRES

## MATERI ALS:



- ✓ Ara que ja podem eixir a passejar, pots recollir pedres en algun lloc que conegues (parc, platja, muntanya...) o algun familiar pot recollir-les per a tu.
- ❖ Neteja i asseca bé les pedres.
- ❖ Decora-les amb pintures i retoladors (millor si són permanents).
- ❖ Deixa assecar-les bé.
- ❖ Mira alguns exemples per a inspirar-te. Pots decorar-les **com més t'agrada!**



Ací tens un enllaç per a fer un cactus amb pedres pintades, t'animes a fer-ho? **SEGUR QUE HO FAS GENIAL!!**

<https://www.youtube.com/watch?v=QHyp5RdSP9U&app=desktop>



## Religión

### Actividad jueves 11 de junio

Colorea tres corazones y dentro de cada uno de ellos escribe el nombre de una de las personas de la Santísima Trinidad: Padre, Hijo, Espíritu Santo. Y haz un dibujo representativo de ella.

Recórtalo, y monta un abanico en forma de trébol. Necesitarás un palito de polo o una tira de cartón.

Igual que un trébol está formado por tres hojas, Dios está formado por tres personas: Padre, Hijo y Espíritu Santo.

Aquí te dejo una imagen para que tengas una idea del trabajo.



PUEDES UTILIZAR ESTE CORAZÓN COMO MODELO

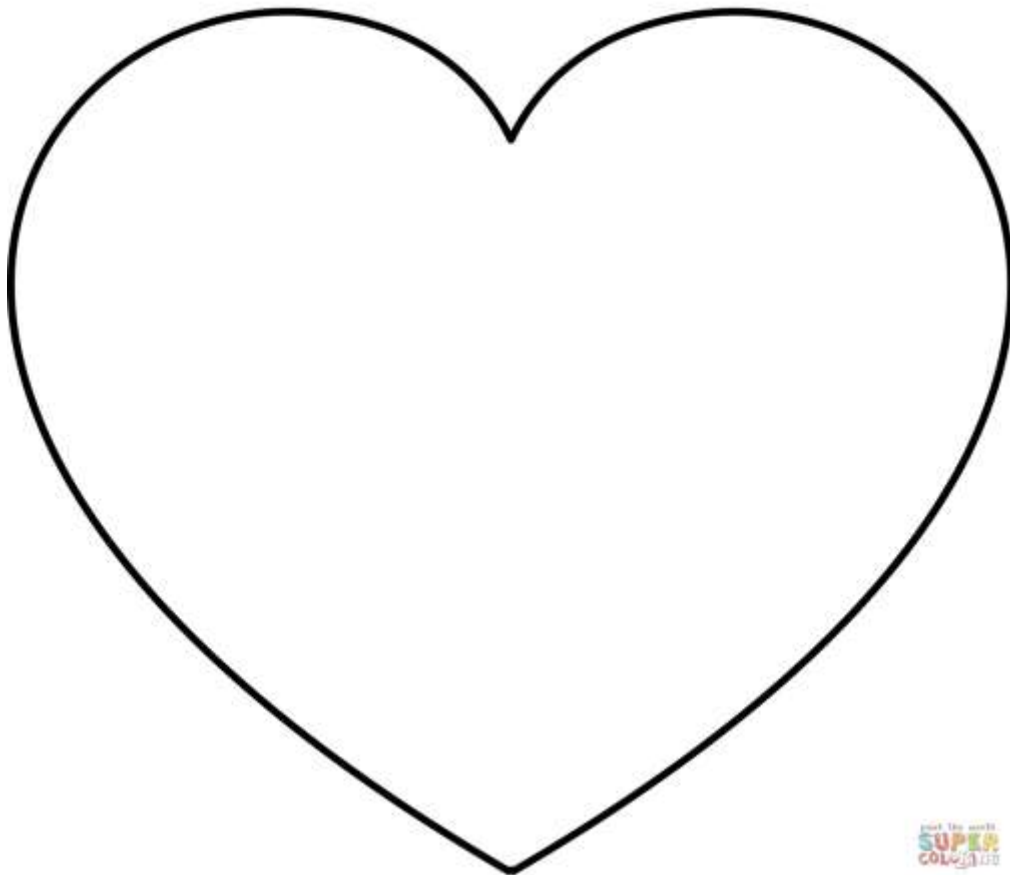

## VALORS

Activitats dijous 11 de juny

Tria una mandala i pinta-la amb molta **ALEGRIA**.

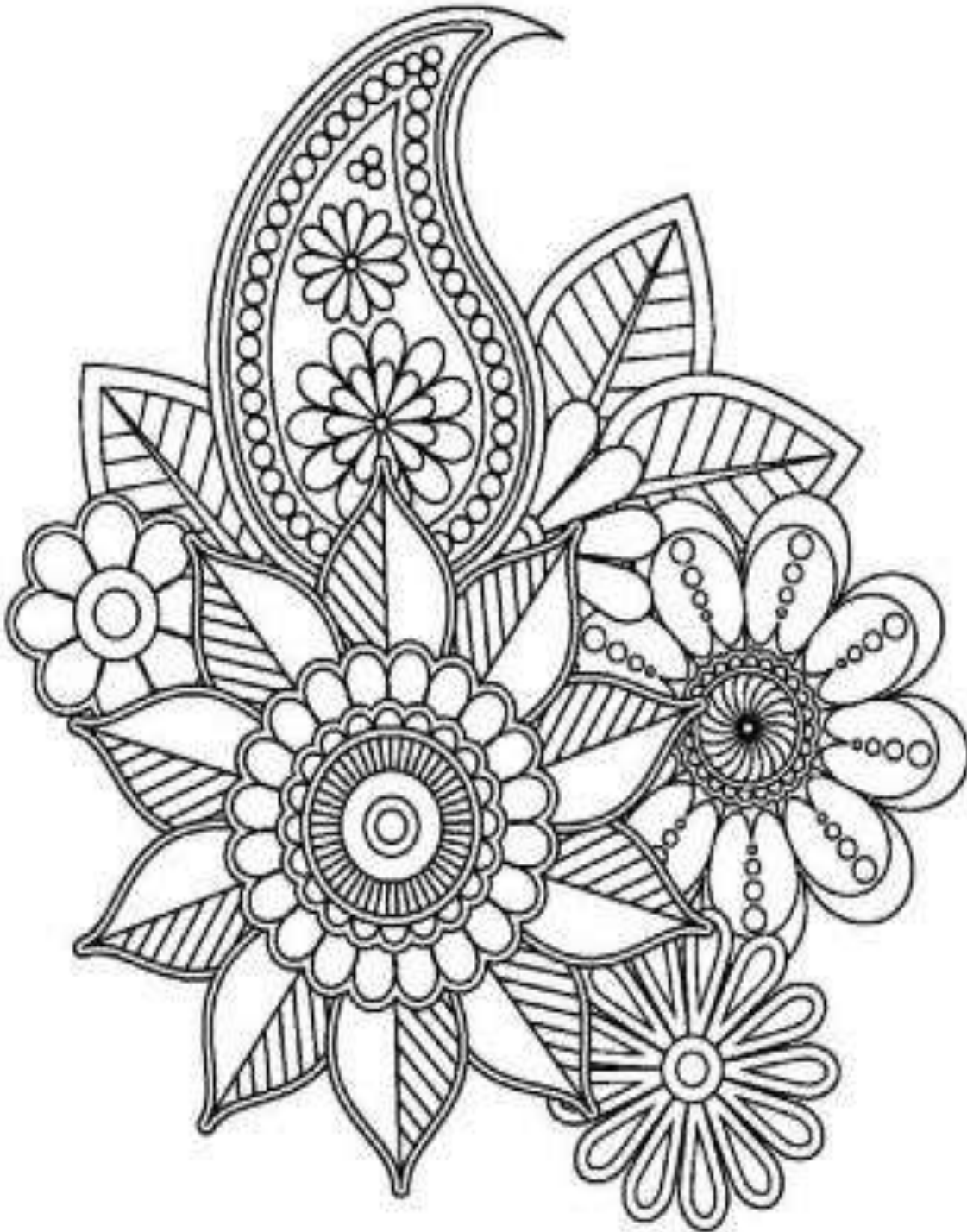





## ANNEX E.F.

### TASQUES E.F. SETMANA 11 (8 AL 12 DE JUNY DE 2020)

Hola artistes, com esteu? Aquesta setmana vos proposem construir i fer volar una "milotxa". Podreu fer-ho seguint les instruccions del següent video-tutorial:

<https://zh-cn.facebook.com/laPobladeFarnals.Ajuntament/videos/1592846504172681/>

Abans però vos recomanem que llegiu la següent informació per aprendre més coses sobre aquesta joguina per a la que no passen els anys:

#### **Què és una milotxa?**

És un artefacte volador més pesat que l'aire que vola gràcies a la força del vent i a un o diversos fils que la mantenen des de terra en la seua postura correcta de vol.

Jugar amb les milotxes és un joc tradicional, però també es realitzen competicions de en què participen principalment adults.

A causa de la seua pròpia construcció l'habitual és desplegar les milotxes en llocs oberts i ventosos, com descampats o platges, etc.

#### **La MILOTXA té diferents noms ...**

- COMETA, a Bolívia, Colòmbia, Panamà, Perú i Uruguai.
- CHICHIGUA, a República Dominicana
- CHIRINGA, a Sant Joan, i est de Puerto Rico
- PANDORGA I KUATIAVEVE (en guaraní), a Paraguai
- BARRILETE, a l'Argentina
- PAPAGAI, a Veneçuela, i en els Estats de Campeche, Tabasco i Yucatán, sud-est de Mèxic.
- PAPALOTE, a Costa Rica, Cuba i Mèxic.
- CULEBRINA, al sud de Mèxic, específicament en Acapulco i zones pròximes, referint-se a la frase "serp voladora" (serp voladora), per la forma de la llarga cua d'aquest curiós objecte, l'onejar al vent.
- PAPELOTE a Hondures; prové del náhuatl papáloti: 'papallona' i l'espanyol 'paper'.
- PISCUCHA, a El Salvador
- VOLADOR, a Bolívia
- VOLANTÍN a Xile
- ABILUCHO milotxa menuda, a les províncies de Múrcia i Alacant, Regió de Múrcia i Valenciana, respectivament. • BARRILETE a la província de Cadis, Andalusia.
- CACHIRULO (veu usual), abaecho, biloncha o milotxa a la Comunitat Autònoma Valenciana (en general cachirulo fa referència a la de forma hexagonal, abaecho a la romboïdal i biloncha o milocha a la feta de paper plegat, sense canyes ni varetes)

- ESTEL a Catalunya i Illes Balears també \* Miloca i milotxa
- MILORCHA a Aragó.
- PANDERO a les províncies de Cadis i Sevilla, Andalusia. A Colòmbia s'usa per referir-se a una milotxa més gran.
- PANDORGA a les províncies de Cadis (sobretot en Chipiona, on hi ha un concurs de pandorgas a la manera antiga des de 1990) i Huelva, Andalusia.
- PAPAVENTOS a Galícia, que vol dir literalment "comevientos" o "tragavientos".
- SIERPE al Principat d'Astúries.

### **Un poc d'HISTÒRIA...**

La "cometa" és una de les joguines infantils més populars entre els menuts de totes les cultures. Molt poc se sap sobre l'origen d'aquesta joguina.

Algunes llegendes esmenten la Xina com el primer país on es va veure volar un estel.

Japó, així com altres països orientals, també assenyalen la "cometa" en les seues llegendes. Però altres investigacions van més enllà: diuen que va ser el gran explorador, Marco Polo, qui va introduir l'estel a Europa fa segles.

Les milotxes van nàixer a l'antiga Xina. Se sap que al voltant de l'any 1200 a. C. s'utilitzaven dispositiu de senyalització militar. Els moviments i els colors dels estels constituïen missatges que es comunicaven en la distància entre destacaments militars.

A Europa al segle XII els menuts ja jugaven amb milotxes, a les què afegien cordes per fer-les sonar.

És de destacar la labor exercida per les cometes com equips de mesurament atmosfèrica.

El polític i inventor nord-americà Benjamin Franklin va utilitzar una milotxa per investigar els rajos i inventar el parallamps.

Avui en dia, la milotxa manté la seua popularitat entre xiquets i xiquetes de totes les cultures.

L'evolució de les milotxes sembla haver influït directament en la invenció dels planadors, paracaigudes i parapents.

### **MARQUES HISTÒRIQUES**

- Alçada: més de 9740 m a 1979.
- Durada de vol: 180 hores i 17 minuts
- Longitud: 1034 m (el Kraken, milotxa francesa en forma de monstre amb cua immensa), el 1990.
- Nombre de milotxes simultànies: 11.284 (el 1990).
- Superfície: l'MegaFlag del neozelandès Peter Lynn (1000 m²).
- Major quantitat de persones que van remuntar la mateixa milotxa: el 1921, 234 persones van tirar del fil d'una pipa a Moruyu (Brasil) .

### **Les "MILOTXES" EN LA LITERATURA.**

En "Dos años de vacaciones", Jules Verne fa volar a un dels seus personatges adolescents en una "cometa" per explorar l'illa Chairman, nomenada en honor al col·legi dels joves naufrags, en realitat és l'Illa.



## Les “MILOTXES” EN LA CULTURA POPULAR

No és infreqüent trobar en la cultura popular “el catxirulo”, com la cançó popular valenciana El dia de Pasqua Pepico plorava perquè el catxirulo no li s'empinava, basada en La Tarara (cançó popular andalusa).

## Les “MILOTXES” EN LA PINTURA



**La cometa (1778).** Autor: *Francisco de Goya*

Per acabar vos deixem el següent enllaç on podreu descobrir altres curiositats informacions:

<http://personales.upv.es/ctorras/quinventfa/fitxes/fitxa01.pdf>

**Els mestres d'E.F.**

# SOLUCIONARI DE LES ACTIVITATS DE LA SETMANA DE L'1 AL 5 DE JUNY

## VALENCIÀ

### Activitat dimarts 2 de juny, preparem ACTIVITAT D'EXPRESSIÓ

Aquesta activitat és la descripció d'un objecte, no anem a posar la correcció perquè cadascú ha d'enviar la seua a la mestra a través del correu electrònic.

### Activitats dijous 4 de juny, L'ADJECTIU

**1** Pinta les etiquetes que continguen adjectius.

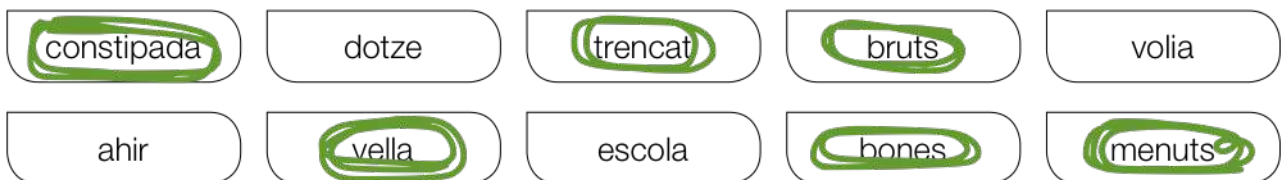

**2** Completa amb els adjectius que has pintat abans.

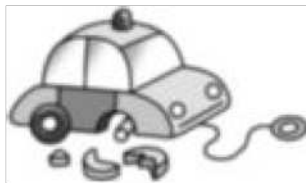

un joguet **trencat**



una casa **vella**



els xiquets **menuts**



unes **bones** vacances



uns plats **bruts**



la xiqueta **constipada**

**Resposta lliure, cadascú escriurà la seua descripció.**

**3** Completa la teua descripció amb els adjectius necessaris.

Jo sóc **alta** i **prima**. Tinc els ulls **grans**  
i els cabells **llargs**. De caràcter, sóc **simpàtica**.



# CASTELLANO

## Actividades lunes 1 de junio, COMPRENSIÓN LECTORA:

### El zapato solitario

Contesta.

- ¿Cómo se titula el cuento?

**El zapato solitario.**

---

- ¿En qué dos lugares sucede la historia?

**En un barco y en una playa.**

---

- ¿Quién es el personaje más importante del cuento?

**El zapato solitario.**

---

¿Qué le sucedió al protagonista? Explica.

**El zapato izquierdo perdió a su compañero derecho en un accidente. Después, fue comprado por un pirata.**

---

**Luego, con el resto de zapatos del pirata, formó una banda y se convirtió en el jefe. Al final, todos se fueron a una playa y el protagonista se quedó allí.**

---

Escribe una oración lo más larga que puedas con este sujeto:

El zapato solitario **le gusta mucho estar en lugares muy bonitos pero**  
**apartado de todos, porque le gusta estar solo.**

---



Relaciona cada palabra con su definición.

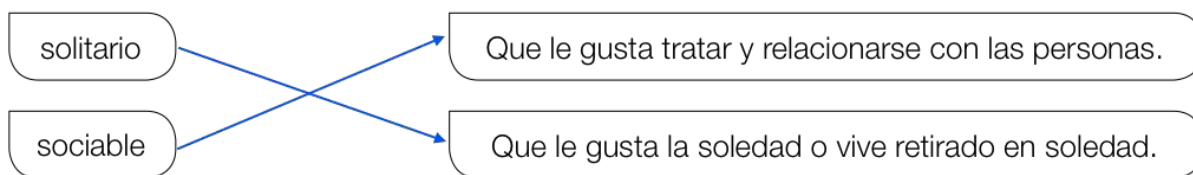

# Actividades miércoles 3 de junio, SINÓNIMOS Y ANTÓNIMOS

## 1. Une las parejas de sinónimos.

- |               |            |
|---------------|------------|
| ○ Regalo      | viejo      |
| ○ Defectuoso  | charlar    |
| ○ Frigorífico | ondulado   |
| ○ Anciano     | estropeado |
| ○ Tradición   | obsequio   |
| ○ hablar      | costumbre  |
| ○ Rizado      | nevera     |

## 2. Escribe en tu cuaderno los antónimos (contrarios) de cada una de las palabras.

lleno → vacío

sano → enfermo

Apagar → encender

rugoso → liso / suave

Verdad → mentira / falsedad

perder → ganar

Dormir → despertar

dulce → salado

## 3. Escribe un sinónimo de cada palabra.

Agotado → cansado

aseado → limpio

Alegre → feliz / contento

confortable → cómodo

Amoroso → cariñoso

engañar → mentir

Sencillo → fácil

reposar → descansar

4. Escribe los antónimos de las siguientes palabras utilizando prefijos.

Ordenar → desordenar

montar → desmontar

Atento → desatento / despistado

enroscar → desenroscar

Tapar → destapar

visible → invisible

**Actividades viernes 5 de junio, PALABRAS AGUDAS, LLANAS Y ESDRÚJULAS**

1.- Separa en sílabas las siguientes palabras y enumera sus sílabas desde el final. Después rodea la tónica.

Ejemplo: calculadora → cal - cu - la - do - ra.  
5 4 3 2 1

Frigorífico → fri-go-ri-fi-co

Calentador → ca-len-ta-dor

Trompeta → trom-pe-ta

Tiburón → ti-bu-rón

Imágenes → i-má-ge-nes

Impresora → im-pre-so-ra

Albañil → al-ba-ñil

Espuma → es-pu-ma

Álvaro → Ál-va-ro

Matemáticas → ma-te-má-ti-cas

2.- Clasifica las palabras de la actividad anterior. Para ello reflexiona:

Ejemplo : calculadora → como la tónica está en la penúltima (la segunda empezando desde el final) es una palabra llana.

AGUDAS	LLANAS	ESDRÚJULAS
calentador	Trompeta	Frigorífico
tiburón	Impresora	Imágenes
albañil	espuma	Álvaro
		matemáticas

## MATEMÀTIQUES

### Activitats dilluns 1 de juny, LES HORES, el dia i la nit

1 Copia i completa la taula en el quadern.

1 p.m.	8 p.m.	6 a.m.	4 p.m.	12 p.m.
13:00 h	20:00 h	6:00	16:00 h	12:00

2 Quina lletra correspon a cada nombre?

- |                 |   |                             |
|-----------------|---|-----------------------------|
| 1. Les 3 p.m.   | → | A. Les cinc de la vesprada. |
| 2. Les 17:00 h. | → | B. Les deu del matí.        |
| 3. Les 23:00 h. | → | C. Les tres de la vesprada. |
| 4. Les 10 a.m.  | → | D. Les 11 de la nit.        |

3 Escriu les hores d'aquests rellotges com en l'exemple:



Són les huit de la vesprada.







- A) Són les nou del matí.
- B) És la una de la vesprada o del migdia.
- C) Són les cinc de la vesprada.

**Activitats dimarts 2 de juny, Act. 2-4 pàgina 195.**

**Activitat 2 pàgina 195**

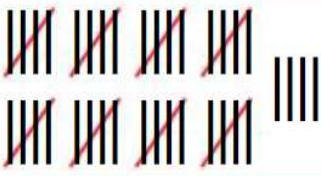
- A) El color dels ulls de la major part dels companys i companyes de la classe és marró.
- B) El nombre d'alumnat que té els ulls de color verd és 7.
- C) En classe són un total de 24 alumnes.

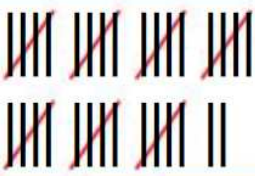
**Activitat 4 pàgina 195**

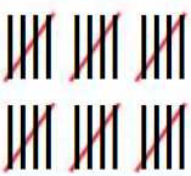
MODEL	RECOMPTE	TOTAL
		44
		37
		30
Total		111

- A) S'han venut més cotxes de color blanc.

- B) S'han venut 37 cotxes de color negre.
- C) En total s'han venut 111 cotxes.

## Activitats dimecres 3 de juny, EL TEMPS. El calendari

### 1.- Mira un calendari i contesta:

- a) Quins mesos tenen 31 dies? *Gener, marc, maig, juliol, agost, octubre i desembre.*
- b) Quins en tenen 30? *Abril, juny, setembre i novembre.*
- c) Hi ha cap mes que no en tinga ni 30 ni 31? Quin? *Sí, febrer.*

### 2.- Completa aquesta taula en el quadern:

AHIR	HUI	DEMÀ
Dilluns, 23 de setembre	Dimarts, 24 de setembre	Dimecres, 25 de setembre
Diumenge, 29 de juliol	Dilluns, 30 de juliol	Dimarts, 31 de juliol
Dimarts, 12 de desembre	Dimecres, 13 de desembre	Dijous, 14 de desembre
Diumenge, 30 de març	Dilluns, 31 de març	Dimarts, 1 d'abril

### 3.- Resol: El meu gosset Xesc té 3 anys i mig, quants mesos té?

1 any té 12 mesos, aleshores  $12 \times 3 = 36$  més 6 mesos que és mig any. El gosset té:  $36 + 6 = 42$  mesos

## Activitats dijous 4 de juny, Act. 1-2 pàgina 196.

### Activitat 1 pàgina 196

- A) L'activitat preferida de la classe és dansa.
- B) 5 alumnes de la classe han triat tennis.
- C) En classe són un total de 25 alumnes.

## Activitat 2 pàgina 196

- A) Han estat ennuvolats 5 dies del mes de juny.
- B) Ha hagut 14 dies assolellats.
- C) Juny té 30 dies.

## Activitats divendres 22 de maig, FITXA D'OPERACIONS

### 1.- RESOL LES DIFERENTS OPERACIONS.

$$\begin{array}{r} 6499 \\ + 2978 \\ \hline 9477 \end{array}$$

$$\begin{array}{r} 9754 \\ + 5979 \\ \hline 15733 \end{array}$$

$$\begin{array}{r} 6978 \\ + 9499 \\ \hline 16477 \end{array}$$

$$\begin{array}{r} 4958 \\ + 9593 \\ \hline 14551 \end{array}$$

$$\begin{array}{r} 3865 \\ - 713 \\ \hline 3152 \end{array}$$

$$\begin{array}{r} 1596 \\ - 292 \\ \hline 1304 \end{array}$$

$$\begin{array}{r} 7648 \\ - 5888 \\ \hline 1760 \end{array}$$

$$\begin{array}{r} 3356 \\ - 416 \\ \hline 2940 \end{array}$$

$$\begin{array}{r} 4507 \\ \times \quad 9 \\ \hline 40563 \end{array}$$

$$\begin{array}{r} 4483 \\ \times \quad 3 \\ \hline 13449 \end{array}$$

$$\begin{array}{r} 9603 \\ \times \quad 7 \\ \hline 67221 \end{array}$$

$$\begin{array}{r} 3783 \\ \times \quad 5 \\ \hline 18915 \end{array}$$

4 2 5 9	3 4 2 1	5 3 1 2	1 9 0 6
x     6 5	x     7 4	x     9 2	x     2 8
2 1 2 9 5	1 3 6 8 4	1 0 6 2 4	1 5 2 4 8
2 5 5 5 4	2 3 9 4 7	4 7 8 0 8	3 8 1 2
2 7 6 8 3 5	2 5 3 1 5 4	4 8 8 7 0 4	5 3 3 6 8

## CIÈNCIES NATURALS

### Activitas dimecres 3 de juny

Les activitats interactives en el **LIVEWORKSHEETS** ja arriben a les mestres.

## CIÈNCIES SOCIALS

### Activitas divendres 5 de juny

Les activitats interactives en el **LIVEWORKSHEETS** ja arriben a les mestres.

## VALORS

### Activitats dijous 4 de juny, ALEGRIA.

- ❖ Lee el texto sobre la Alegria y escribe V si es verdadero o F si es falso, segon corresponda.



- F La alegría dura mucho.
- V Las causas de la alegría son agradables.
- V Cuando estás alegre, te sientes juguetón.
- F La alegría y la felicidad duran lo mismo.
- F Lo contrario de la alegría es el gozo.

Ahora corrige las oraciones falsas.

**La alegría dura poco.**

---

**La alegría y la felicidad no duran lo mismo, la alegría dura poco y la felicidad dura más.**

---

**Lo contrario de la alegría es la tristeza.**

---

Busca en el texto palabras que signifiquen lo contrario de estas:

disminuir → **Aumentar**

---

negativo → **Positiva**

---

Escribe dos características de la alegría.

**La alegría es una emoción agradable.**

---

**La alegría tiene una duración corta pero puede aparecer muchas veces.**

---