

**INFORMACIÓ SOBRE LES  
ASSIGNATURES DE MODALITAT I ESPECÍFIQUES  
DE 1r DE BATXILLERAT.**

**LITERATURA UNIVERSAL**

Saps d'on ve l'adjectiu "kafkià"? I el concepte en què es basa el discutit programa *Gran Hermano*? Saps qui el va crear? Ets una Beatriu,? Has dit cap vegada "Ser o no ser..." i vols conèixer-ne l'origen? T'has vist reflectit en un Romeu o una Julieta? O en una "midons" i un trobador? T'has adonat dels lligams entre literatura, música i cinema?

Tens inquietuds literàries? Has decidit estudiar llatí i grec i t'agradaria conèixer quina herència han deixat en la literatura les obres dels períodes clàssics? Ets una científica o un científic en potència, però et commouen els textos literaris? Estàs cercant la teua Ítaca? Segur que sí. I cada illa que visites serà més enriquidora si t'acompanya una de les obres mestres de la literatura universal de totes les èpoques.

Perquè aquesta assignatura farem un recorregut per les obres més destacades de la literatura, escrites en llengües diverses i des d'enfocaments culturals diversos, però amb un punt en comú: totes han deixat les seues petjades en la literatura i, fins i tot, en la vida actual, en la paraula viva i en els valors fonamentals. A més, la literatura sempre ha analitzat la societat i ha estat un espai de revolta, de canvi. L'espai lliure de la creació. Aprén amb els grans a ser una persona crítica, observadora, i reforça el teu hàbit lector. No hi ha res com conèixer per estimar.

El treball es basarà en la lectura i l'anàlisi d'obres literàries, completes o en una selecció de fragments destacats, amb el suport del coneixement dels trets fonamentals de cada període literari. No es tracta d'un aprenentatge memorístic, sinó de viure els textos, de comprendre'ls, d'explicar-los, oralment i per escrit. No partirem de zero: completaràs els teus coneixements amb la lectura de noves obres, que podràs posar en relació amb les que ja coneixes i -per què no?- que et serviran de models per desenvolupar la teua creativitat. Anima't a conèixer. Com diu John Ruskin, escriptor, crític d'art i sociòleg anglès, "El valor d'una lectura prové del que és, una conversa amb persones molt més sàvies i més interessants que les que podem tenir l'ocasió de conèixer al costat nostre." No perdes l'ocasió.

**ANÀLISI MUSICAL ( I )**

L'Anàlisi Musical suposa un aprofundiment en el coneixement dels paràmetres i dels elements constitutius de qualsevol activitat musical. L'anàlisi constituïx un procediment cognitiu fonamental en totes les etapes de l'educació musical, estant molt vinculat a l'audició. Permet conèixer en profunditat els elements de qualsevol composició musical i comprendre la seua estructura interna, així com les característiques estilístiques i històriques que han condicionat el seu procés de creació. A partir de l'anàlisi parcial de cada paràmetre musical, la matèria ofereix a l'alumnat una perspectiva més global de cada obra, la qual cosa afavorix el seu gaudi com a expressió artística i li permet fer una valoració crítica i raonada de la mateixa.

L'assignatura Anàlisi Musical I i II afavorix el desenrotllament musical de l'alumnat degut a la millora de l'oïda interna, la concentració i la memòria auditiva i visual (per l'ús de partitures). L'estudi de les distintes formes musicals i els seus canvis al llarg de la història permet comprendre millor i donar una visió estètica i històrica de cada període. En suma, és font d'un coneixement musical en profunditat que facilita l'accés a estudis especialitzats com la investigació musicològica, la interpretació musical, la composició i, en altres àmbits professionals, la crítica musical tant de discos com de concerts en diversos mitjans (premsa, ràdio, televisió, etc.)

L'Anàlisi Musical està present en els cursos primer i segon del Batxillerat, presentant-se els continguts de manera progressiva al llarg de l'etapa. El primer curs, més generalista, permet repassar aspectes ja treballats en secundària i aprofundir en el coneixement dels elements analítics i de les formes musicals històriques. En el segon curs es realitza un estudi analític més especialitzat de les formes musicals en les distintes èpoques de la història de la música fins a arribar als nostres dies, incloent-hi la música popular moderna, el Jazz i el Pop, sense deixar de costat la música de cultures no occidentals, que tant ens han influenciat i atret al llarg de la història de la música.

Aquesta àrea té un interès especial per a l'alumnat que cursa o haja cursat estudis musicals, així com també els qui tinguen un interès especial en el món musical, perquè permet globalitzar moltes àrees de coneixement i servir per a configurar un perfil acadèmic molt ampli en els estudis posteriors, on la música acostuma a estar molt present.

## DIBUIX ARTÍSTIC ( I )

### DIBUIX ARTÍSTIC . Batxillerat

El Dibuix, com a llenguatge de les imatges, dóna resposta a la necessitat natural de comunicació que té l'ésser humà, ja que li permet la transmissió d'idees, descripcions i expressió dels propis sentiments

Possibilita el desenvolupament de la capacitat d'aprendre el llenguatge de les formes, envers posterioritat expressar visualment l'entorn i les pròpies idees.

El dibuix és clau en la història de l'home.



### PRINCIPALS OBJECTIUS DE L'ASSIGNATURA.

Fomentar el desenvolupament de la sensibilitat artística i la creativitat. Desenvolupar la memòria visual i la retentiva per poder expressar-se amb imatges procedents tant de l'exterior com de l'interior d'un mateix.

Afavorir la capacitat de comprensió de les formes de l'entorn, mitjançant l'anàlisi i estudi de la seva estructura i ordenació interna. Adquirir els coneixements necessaris sobre materials, procediments i tècniques indispensables per garantir la correcta expressió del seu pensament visual.

### RESULTA ESPECIALMENT INDICADA PER A AQUELLS ALUMNES QUE VOLGUEN CURSAR:

Una carrera universitària relacionada amb...Belles arts, Comunicació Audiovisual, Enginyeria de Disseny Industrial, Periodisme, Publicitat, ...

Un Cicle Formatiu de les Famílies Professionals Arts Gràfiques, Comunicació Imatge i So. Conservació i Restauració de Béns Culturals, en les especialitats d'arqueologia, document gràfic, escultura, pintura i tèxtils..

Arts Aplicades a la Indumentària: Estilisme d'Indumentària,  
Disseny Gràfic: Gràfica Publicitària Il·lustració,  
Disseny Industrial: Modelisme i Maquetisme, Mobiliari.

## LLENGUATGE I PRÀCTICA MUSICAL

L'àrea Llenguatge i Pràctica Musical es concep com una continuació de la formació musical rebuda en l'etapa anterior que permet ampliar, desenrotllar i aplicar, amb autonomia i en contextos diversos, els coneixements que contribuïxen a l'adquisició d'una sòlida cultura musical. Considerant que la finalitat primordial de la música és la comunicació, pareix necessari que l'alumnat compte amb les ferramentes que li permeten comprendre el fet musical.

Les disciplines musicals afavorixen l'educació integral, ja que no sols desenrotllen la creativitat, la sensibilitat artística o el criteri estètic, sinó que també ajuden a adquirir els coneixements i habilitats necessaris per a construir la seua personalitat, a desenrotllar el pensament crític i a convertir-se en ciutadans madurs, responsables i autònoms. Tal com demostren nombrosos estudis publicats, la pràctica musical millora la memòria, la concentració, la psicomotricitat, el control de les emocions, l'autoestima, les habilitats per a enfrontar-se a un públic o la capacitat per a treballar en grup.

El principal objectiu de la matèria Llenguatge i Pràctica Musical ha de ser despertar l'interés de l'alumnat per participar en el seu aprenentatge de forma activa, informada i lúdica, des dels diferents rols com a oient, intèrpret o compositor, tant en la seua vida acadèmica com en la seua vida privada. La seua ensenyança ha de partir dels coneixements previs, gustos i costums musicals de l'alumnat, i abordar-se des de la pràctica musical conscient i responsable, vinculada a la reflexió sobre els mitjans utilitzats i l'avaluació constant sobre el que realitza.

L'ús adequat del llenguatge musical com a instrument de comunicació ha de potenciar-se des de l'audició comprensiva, la memòria musical i la pràctica vocal i instrumental, amb el suport de la lectoescriptura musical per a fixar i enriquir els elements lingüístics. Especial importància tenen les aplicacions informàtiques d'edició d'àudio i d'edició de partitures, ja que suposen un reforç fonamental per a l'expressió musical. Les experiències col·lectives oferixen l'oportunitat de coordinar les accions i esforços propis amb els del grup, responsabilitzant-se dels resultats.

Aquesta àrea té un interès especial per a l'alumnat que cursa o haja cursat estudis musicals, així com també els qui tinguen un interès especial en el món musical, perquè permet globalitzar moltes àrees de coneixement i servir per a configurar un perfil acadèmic molt ampli en els estudis posteriors, on la música acostuma a estar molt present.

## TECNOLOGIA I ENGINYERIA I

Aquesta assignatura tracta continguts relacionats amb les disciplines que caracteritzen les distintes enginyeries i d'algunes de les especialitats que constitueixen les diferents famílies de la formació professional.

Amb la TI ( I ) es pretén que refermes continguts referents a la ciència dels materials, els procediments de fabricació, les màquines, el control de sistemes automàtic i els beneficis del treball en equip.

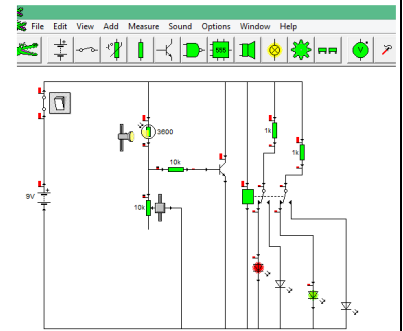

L'ús de programes de simulació, que permetran avaluar el comportament dels prototips i obtindrà dades sobre el seu funcionament en la realitat, serà una eina clau en el currículum d'aquesta assignatura.

Al mateix temps, tindrà l'oportunitat d'estudiar en profunditat el procés d'obtenció de les diferents energies, enfocant l'estudi en l'energia elèctrica i el seu bon ús racional i responsable.

Podràs comprovar en tot moment el que aprens gràcies a les aplicacions pràctiques que es proposaran en el taller.

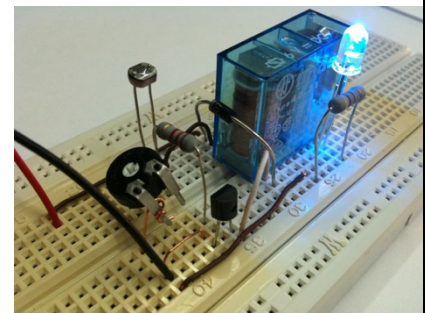

## VOLUMEN I

### Departamento de Dibujo

La materia de **Volumen I** de primero de bachiller se enfoca desde un punto de vista práctico y de forma digital utilizando ordenadores personales para la creación de esculturas digitales e impresoras 3D para materializar los proyectos de los alumnos.

Durante el curso se abordará un **primer bloque** de modelado tridimensional hardsurface relacionado con el modelado de carácter geométrico y paramétrico de piezas de diseño, industriales y arquitectónicas. Utilizaremos programas como Autocad, Sketchup y 3D Studio Max. Se muestran a continuación proyectos de otros cursos.

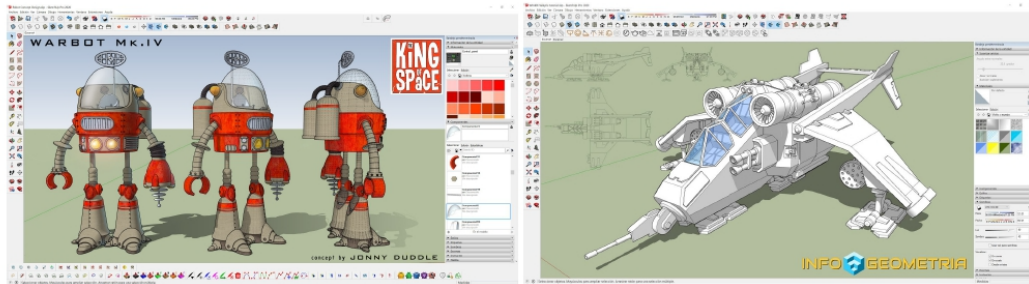

El **segundo bloque** que abordaremos es el de Modelado tridimensional orgánico relacionado con el modelado de formas orgánicas de personajes y criaturas relacionado con el mundo de la animación y los videojuegos. Utilizaremos programas como Zbrush, 3DMax y Blender. Estos y otros proyectos similares se pueden consultar en el blog <http://info geometria.blogspot.com/>

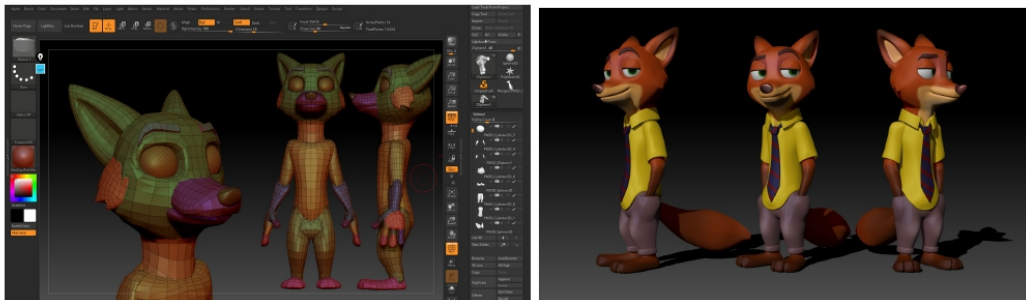

En el **tercer bloque** de Impresión tridimensional materializaremos todos estos proyectos mediante impresoras 3D para lo cual aprenderemos a mecanizar y cortar las figuras para su posterior montaje y ensamblado. Como proyecto del curso, si la ratio lo permite, diseñaremos una falla infantil real de forma grupal, en el que veremos todas las fases de creación artística de diseño 2D, modelado 3D, fresado en poliestireno expandido, tratamiento, acabado y pintado de las piezas.



A continuación se muestra el proceso de creación de una falla escolar.

Diseño 2D



Modelado 3D

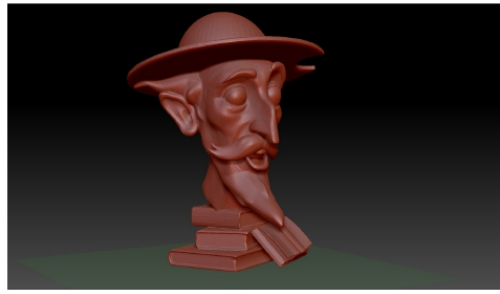

Mecanizado

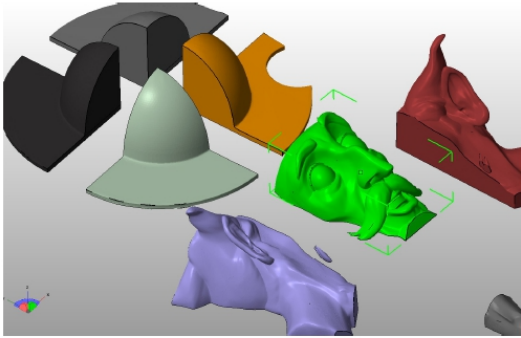

Fresado en poliestireno expandido

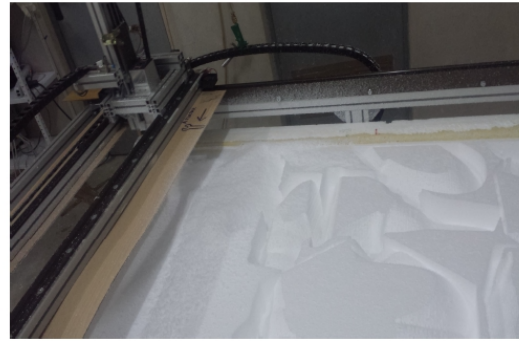

Montaje y empapelado



Acabado y Pintura



Exhibición en público



Cremà

