

# **PLA DE CONTINGÈNCIA I CONTINUÏTAT EN EL TREBALL DURANT LES FASES DE NOVA NORMALITAT DELS CENTRES DOCENTS PÚBLICS**

## **IES LES RODANES**

**2020**

(Actualitzat: 14/09/2020)

**IES LES RODANES (46024114)**

**C/. Lluís Vives, 2  
46191 Vilamarxant (València)  
Tel. 962718350  
Correu electrònic: 46024114@gva.es**

# PLA DE CONTINGÈNCIA I CONTINUÏTAT EN EL TREBALL DURANT LES FASES DE NOVA NORMALITAT DELS CENTRES DOCENTS PÚBLICS DEPENDENTS DE LA CONSELLERIA D'EDUCACIÓ, CULTURA I ESPORT

## Índex de continguts

1. Objecte.....	3
2. Unitat administrativa / Centre de treball.....	4
3. Responsable de la redacció i aplicació del pla .....	4
4. Identificació de les persones responsables del seguiment i control de la implantació del pla de contingència i continuïtat en les direccions territorials.....	4
5. Personal tècnic de l'INVASSAT assignat per a proporcionar el suport del SPRL al seu pla.....	5
6. Personal responsable de les diferents àrees per a l'elaboració i seguiment del pla en els serveis centrals de la Conselleria i personal de contacte .....	5
7. Identificació d'escenaris i establiment de mesures de contingència.....	5
8. Mesures generals .....	6
8.1. Incorporació presencial del personal empleat públic .....	7
8.2. Incorporació de l'alumnat.....	8
8.3. Instruccions i canals de coordinació .....	9
8.4. Instruccions generals que s'hauran de garantir per a la prevenció de la COVID-19 .....	10
<b>ANNEX I - DESCRIPCIÓ DE LES MESURES GENERALS A IMPLANTAR.....</b>	<b>18</b>
<b>ANNEX II - GUIA D'ACTUACIÓ PER A LA GESTIÓ DE LA VULNERABILITAT I EL RISC EN ÀMBITS NO SANITARIS O SOCIOSANITARIS.....</b>	<b>33</b>
<b>ANNEX III - MODEL DE DECLARACIÓ RESPONSABLE .....</b>	<b>34</b>
<b>ANNEX IV – PLÀNOL D'ACCESOS I ENTRADES ESCALONADES.....</b>	<b>35</b>
<b>ANNEX V – PLÀNOL DE SECTORALITZACIÓ DEL PATI.....</b>	<b>36</b>
<b>ANNEX VI – GUIA DE BONES PRÀCTIQUES ALS TALLERS DE CUINA I CAFETERIA.....</b>	<b>37</b>
<b>ANNEX VII – GUIA DE GESTIÓ DE CASOS.....</b>	<b>39</b>

## 1. OBJECTE

L'objecte de la present actualització del Pla de Contingència i Continuïtat del Treball consisteix en determinar les condicions per a l'obertura i funcionament dels centres docents públics per al curs 2020-2021, en l'etapa de Nova Normalitat, tot això amb la participació dels representants del professorat, dels Comitès de Seguretat i Salut i l'assessorament del personal tècnic de l'Institut Valencià de Seguretat i Salut en el Treball (INVASSAT).

La seua finalitat és fer compatible la prestació del servei públic educatiu en la modalitat de treball presencial del personal docent i no docent de l'IES LES RODANES amb la identificació dels riscos d'exposició a la COVID-19 dels diferents llocs de treball i activitats que es desenvolupen al centre i amb les mesures preventives i organitzatives per al seu control. A més es pretén garantir la coordinació amb les empreses concurrents que exercisquen totalment o parcialment la seua activitat al centre dins de la integració efectiva de les activitats laborals.

A més, aquest Pla pretén:

1. Crear un entorn escolar saludable i segur en el context de la pandèmia per COVID-19, a través de l'aplicació de mesures de promoció de la salut, protecció i prevenció adaptades a les diferents etapes educatives.
2. Facilitar la gestió adequada dels casos amb SARS-CoV-2 a través de l'establiment de protocols d'actuació i coordinació factibles.

Paral·lelament, el Pla de Contingència és una eina per a assegurar el funcionament adequat de l'activitat preventiva del centre docent. És, a més, una proposta general i variable segons les instruccions sanitàries i ha d'anar adequant-se amb mesures concretes a cada moment de la crisi.

Per a la redacció d'aquest Pla s'han tingut en consideració:

- L'ordre EFP/561/2020, de 20 de juny, per la qual es publica l'Acord de la Conferència Sectorial d'Educació per a l'inici i desenvolupament del curs 2020-2021.
- L'acord del Consell de 19 de juny de 2020, del Consell, sobre mesures de prevenció front la Covid-19.
- La resolució de 17 de juliol de 2020, de la Conselleria de Sanitat Universal i Salut Pública, de modificació i adopció de mesures addicionals i complementàries de l'Acord de 19 de juny, del Consell, sobre mesures de prevenció davant la Covid-19.
- Les mesures de prevenció, higiene i promoció de la salut davant la Covid-19 per a centres educatius en el curs 2020-2021 de data 22 de juny del Ministeri de Sanitat i el Ministeri d'Educació i Formació Professional.
- El procediment d'actuació per als serveis de prevenció de riscos laborals davant l'exposició al SARS-Cov-2 de 14 de juliol.
- El Protocol de Protecció i Prevenció davant la transmissió i contagi del SARS-CoV-2 per a centres educatius que impartisquen ensenyaments no universitaris en el curs 2020-21 de data 29 de juliol de la Conselleria de

Sanitat Universal i Salut Pública i de la Conselleria d'Educació, Cultura i Esport.

A més, s'han aplicat les actualitzacions del protocol de protecció i prevenció front la transmissió i el contagi del SARS-Cov-2 per a centres educatius que impartisquen ensenyaments no universitaris (1 de setembre de 2020), la Guia per a la gestió de casos Covid-19 en els centres educatius (3 de setembre de 2020) i les modificacions introduïdes per la circular de la Secretaria Autònoma d'Educació i Formació Professional amb data de 14 de setembre de 2020.

## 2. UNITAT ADMINISTRATIVA /CENTRE DE TREBALL

Conselleria d'Educació, cultura i Esport			
Centre de treball:	IES LES RODANES		
Codi de centre:	46024114		
Adreça:	C/. Lluís Vives, nº 2	Codi Postal:	46160
Localitat:	Vilamarxant	Província:	València
Telèfon:	962718350	Correu electrònic:	46024114@gva.es

## 3. RESPONSABLE DE LA REDACCIÓ I APLICACIÓ DEL PLA

Cognoms, nom (director o directora del centre):	Enrique Tarazón Tarazón		
Correu electrònic:	tarazon_enr@gva.es		
Data d'elaboració del Pla:	29-05-2020		

La direcció del centre podrà designar persones responsables per a tasques concretes d'implementació del Pla.

## 4. IDENTIFICACIÓ DE LES PERSONES RESPONSABLES DEL SEGUIMENT I CONTROL DE LA IMPLANTACIÓ DEL PLA DE CONTINGÈNCIA I CONTINUÏTAT EN LES DIRECCIONS TERRITORIALS

Cognoms, nom (inspector o inspectora del centre):	José Raúl Ramírez Jiménez		
Correu electrònic:	ramirez_josjim@gva.es		
Direcció Territorial de:	València		

Aquesta funció es realitzarà mantenint una coordinació contínua amb la direcció del centre.

## **5. PERSONAL TÈCNIC DE L'INVASSAT ASSIGNAT PER A PROPORCIONAR EL SUPORT DEL SPRL**

Personal tècnic assignat pels centres territorials per a l'assessorament dels centres docents de la Conselleria d'Educació, Cultura i Esport.

València:	Juani Sánchez Piernas	963 424457	sanchez_juapie@gva.es
-----------	-----------------------	------------	-----------------------

## **6. PERSONAL RESPONSABLE DE LES DIFERENTS ÀREES PER A L'ELABORACIÓ I SEGUIMENT DEL PLA EN ELS SERVEIS CENTRALS DE LA CONSELLERIA I PERSONAL DE CONTACTE**

### **SOTSSECRETARIA**

<b>Cognoms, Nom:</b>	<b>Correu electrònic:</b>
Coscollà Grau, Eva	coscolla_eva@gva.es
Cid Antón, Mari de Mar	cid_mar@gva.es

### **DIRECCIÓ GENERAL PERSONAL DOCENTE**

<b>Cognoms, Nom:</b>	<b>Correu electrònic:</b>
Herranz Ábalos, M. <sup>a</sup> Ángeles	herranz_man@gva.es
Blasco Perepérez, Gisela	blasco_gis@gva.es

## **7. IDENTIFICACIÓ D'ESCENARIS I ESTABLIMENT DE MESURES DE CONTINGÈNCIA**

El procediment d'actuació per als serveis de prevenció de riscos laborals davant l'exposició a la COVID-19 assenyala que "correspon a les empreses avaluar el risc d'exposició en què es poden trobar les persones treballadores en cadascuna de les tasques diferenciades que realitzen i seguir les recomanacions que sobre el particular emeta el servei de prevenció, seguint les pautes i recomanacions formulades per les autoritats sanitàries".

Les mesures preventives i protectores a adoptar a l'IES Les Rodanes per a protegir al seu personal treballador segueixen totes les instruccions i recomanacions previstes per l'autoritat sanitària en tot moment i són addicionals i complementàries a la resta de mesures preventives implantades ja en el centre amb motiu del compliment de la normativa en matèria de prevenció de riscos laborals.

Per al desenvolupament de l'activitat presencial del personal docent i no docent de l'IES Les Rodanes, s'han identificat els següents escenaris d'exposició, en els quals s'han planificat les mesures necessàries per a eliminar o minimitzar en tot el

possible la potencial exposició a la COVID-19, tal com han establert les autoritats sanitàries.

**Figura 1. Criteris per a la identificació dels possibles escenaris de risc**

Escenari 1	Escenari 2	Escenari 3
EXPOSICIÓ DE RISC	EXPOSICIÓ DE BAIX RISC	BAIXA PROBABILITAT D'EXPOSICIÓ
	Personal educador d'Educació Especial	Personal empleat públic en tasques administratives i atenció al públic Personal de l'equip directiu Personal docent Personal subaltern Personal de neteja (propri o d'empresa concurrent CAE) Personal de manteniment (propri o d'empresa concurrent CAE) Personal d'altres empreses concurrents (CAE)
REQUERIMENTS	REQUERIMENTS	REQUERIMENTS
	ES REQUEREIX CONTACTE AMB EL SPRL PER A QUALSEVOL MESURA TIPUS EPI. Serà necessària l'aplicació de mesures higièniques de protecció individual específiques.	CONTACTAR AMB EL SPRL per a qualsevol aclariment o consulta. No és necessari l'ús de protecció individual, encara que en el moment actual s'ha prescrit la utilització de mascaretes, d'acord amb les indicacions de la resolució de 17 de juliol de la Conselleria de Sanitat Universal i Salut Pública.

## 8. MESURES GENERALS

Les mesures preventives i protectores que s'adopten al centre per a protegir al seu personal treballador segueixen totes les instruccions i recomanacions previstes per l'autoritat sanitària en tot moment. En particular, les Directrius de bones pràctiques en els centres de treball: les Mesures de prevenció, higiene i promoció de la salut davant la Covid-19 per a centres educatius en el curs 2020-2021 de data 22 de juny del Ministeri de Sanitat i el Ministeri d'Educació i Formació Professional, el Protocol de Protecció i Prevenció davant la transmissió i contagi del SARS-CoV-2 per a centres educatius que impartisquen ensenyaments no universitaris en el curs 2020-21 de data 29 de juliol de la Conselleria de Sanitat Universal i Salut Pública i de la Conselleria d'Educació, Cultura i Esport i les mesures elaborades per l'INVASSAT.

S'hauran de considerar els següents **principis bàsics de prevenció**:

- Informació sobre el SARS-CoV-2 i la COVID-19.
- Limitació o control del contacte interpersonal. La limitació del contacte físic es mantindrà:
  - Possibilitant una distància interpersonal d'1,5 metres.
  - Mitjançant l'ús de mascareta higiènica o quirúrgica, quan no es puga mantindre la distància recomanada, o siga obligatòria.

- Aplicació de mesures de prevenció personal. La higiene adequada de mans i la higiene respiratòria (esternudar i tossir en la flexura del colze i utilització de mocadors de paper) són mesures bàsiques per a evitar la transmissió.
- Neteja i ventilació. La neteja i desinfecció d'aules, espais comuns i instal·lacions i la ventilació freqüent dels espais de convivència seran objecte d'especial atenció.
- Gestió de casos. La protocol·lització per a un adequat i primerenc maneig d'una situació de sospita o aparició d'un cas.

## 8.1. INCORPORACIÓ PRESENCIAL DEL PERSONAL EMPLEAT PÚBLIC

El personal empleat públic que presta els seus serveis a l'IES Les Rodanes s'incorporarà al seu lloc de treball l'1 de setembre de 2020.

De conformitat amb l'indicat en el document de 22 de juny del Ministeri de Sanitat i del Ministeri d'Educació i Formació Professional, en el qual s'estableixen les Mesures de prevenció, higiene i promoció de la salut davant la COVID-19 per a centres educatius en el curs 2020-2021, en el Protocol de Protecció i Prevenció front la transmissió i contagi del SARS-CoV-2 per a centres educatius que impartisquen ensenyaments no universitaris en el curs 2020-21 de data 29 de juliol de la Conselleria de Sanitat Universal i Salut Pública i de la Conselleria d'Educació, Cultura i Esport, i en el Procediment d'actuació per als serveis de prevenció de riscos laborals davant l'exposició al SARS-Cov-2, en versió de 14 de juliol de 2020, el personal empleat públic pertanyent als col·lectius definits pel Ministeri de Sanitat, a cada moment, com a grups vulnerables per a la Covid-19 (persones amb malaltia cardiovascular, inclosa hipertensió, malaltia pulmonar crònica, diabetis, insuficiència renal crònica, immunodepressió, càncer en fase de tractament actiu, malaltia hepàtica crònica severa, obesitat mòrbida, embaràs i majors de 60 anys) podran incorporar-se sempre que la seua condició clínica estiga controlada i ho permeta, mantenint les mesures de protecció de manera rigorosa, excepte indicació mèdica de no incorporar-se. En cas de dubte, el Servei de Prevenció de Riscos Laborals avaluarà la situació clínica d'aquest personal, emetent el corresponent informe.

En tot cas, cal considerar l'indicat en La guia d'actuació per a la gestió de la vulnerabilitat i el risc en àmbits no sanitaris del Procediment d'actuació per als serveis de prevenció de riscos laborals davant l'exposició al Sars-CoV-2 publicat pel Ministeri de Sanitat (14 de juliol de 2020), que s'adjunta com a Annex.

**No podran incorporar-se al seu lloc de treball les persones que presenten a casa qualsevol simptomatologia** (tos, febre -més de 37,5 °C-, dificultat en respirar, etc.) que poguera estar associada amb el COVID-19. En aquest cas s'haurà de contactar amb el telèfon d'atenció al COVID-19 (900 300 555) i amb el centre de salut (figura en la targeta SIP) que li pertanga. També es pot demanar consulta a través de cita web [ <http://coronavirusautotest.san.gva.es/cita-coronavirus-registro-va.html> ]. No s'haurà d'acudir al centre educatiu fins que el professional sanitari de referència confirme l'absència de risc per a la mateixa persona i la resta de l'alumnat. S'informarà d'aquesta circumstància al centre.

**Tampoc podran incorporar-se al seu lloc de treball les persones que estiguen l'aïllament domiciliari a causa d'un diagnòstic per la COVID-19, o que es troben en quarantena domiciliària per haver tingut contacte estret amb alguna persona amb símptomes o diagnosticada de COVID-19.**

## 8.2. INCORPORACIÓ DE L'ALUMNAT

Després de la situació de crisi sanitària i social viscuda, l'acolliment de l'alumnat serà un aspecte clau a cuidar sobretot per a l'alumnat amb situacions de major vulnerabilitat emocional i social, i es tractarà d'evitar que es donen situacions d'estigmatització en relació a la COVID-19.

Durant el curs 2020-2021 els centres hauran d'extremar les mesures de salut i seguretat com a conseqüència dels possibles escenaris que es puguen produir d'acord amb l'evolució de la situació sanitària provocada per la COVID-19. En aquest sentit, les famílies, o el mateix alumnat en cas de ser major d'edat, hauran d'emplenar una **declaració responsable que s'adjunta com a Annex**, per a garantir el seu compromís amb el compliment de les normes de salut i higiene per a l'alumnat, d'acord amb els protocols determinats en els seus plans de contingència.

S'indicarà a les famílies que **no pot acudir al centre l'alumnat amb símptomes compatibles amb la COVID-19 o diagnosticat de la COVID-19, o que es trobe en període de quarantena** domiciliària per haver tingut contacte amb alguna persona amb símptomes o diagnosticat de la COVID-19. Per a això, **les famílies vigilaran l'estat de salut i realitzaran presa de temperatura tots els dies abans d'eixir de casa** per a anar al centre educatiu.

Si es presenta a casa qualsevol simptomatologia (tos, febre -més de 37,5 °C-, dificultat en respirar, etc.) que poguera estar associada amb el COVID-19, s'haurà de contactar amb el telèfon d'atenció al COVID-19 (900 300 555) i amb el centre de salut (figura en la targeta SIP) que li pertanga. També es pot demanar consulta a través de citaweb [ <http://coronavirusautotest.san.gva.es/cita-coronavirus-registro-va.html> ]. S'informarà d'aquesta circumstància al centre.

L'alumnat que presenta condicions de salut que el fa més vulnerable per a la COVID-19 (com, per exemple, malalties cardiovasculars, diabetis, malalties pulmonars cròniques, càncer, immunodepressió o hipertensió arterial), podrà acudir al centre, sempre que la seua condició clínica estiga controlada i ho permeta, i mantenint mesures de protecció de manera rigorosa, excepte indicació mèdica de no assistir.

A l'efecte del protocol per a la prevenció i control de l'absentisme escolar i del nombre màxim de faltes d'assistència permeses, les absències derivades de l'aplicació de les anteriors mesures es consideraran sempre justificades.



### 8.3. INSTRUCCIONS I CANALS DE COORDINACIÓ

**Qualsevol personal empleat públic i alumnat que presente simptomatologia** (tos, febre, dificultat per a respirar, etc.) que poguera estar associada amb la COVID-19, i aquell que ha estat en **contacte estret** sense guardar la distància de seguretat d'1,5 metres durant un temps d'almenys 15 minuts, comunicarà la seua situació a la direcció del centre mitjançant el **correu electrònic** ([46024114@gva.es](mailto:46024114@gva.es)) o contactant amb el telèfon **962718350**.

S'assegurarà un **procediment per a separar a l'alumnat o personal treballador** amb símptomes en el centre educatiu i un procediment d'informació als pares i mares. S'habilitarà una **dependència d'aïllament temporal, l'espai COVID-19**, dotada dels recursos materials necessaris, pròxima a un lavabo, amb ventilació adequada i amb una paperera de pedal amb bossa, on tirar la màscara i mocadors d'un sol ús. Es procurarà que en aquest espai hi haja el mínim material possible i s'hagen retirat tots els objectes que puguen dificultar després una bona neteja.

Quan una persona estudiant inicié símptomes o aquests siguen detectats per personal del centre durant la seua jornada escolar, se li portarà a l'espai COVID-10. Es facilitarà una màscara quirúrgica per a l'alumnat i una altra per a la persona adulta que li cuide fins que arriben els seus progenitors o tutors. Si l'alumne no es pot posar una mascareta quirúrgica, es disposarà de màscares de protecció FFP2 sense vàlvula, pantalles facials i bates d'un sol ús. Tot el material de protecció haurà de disposar-se dins d'una caixa estanca. La persona responsable COVID del centre o, si es el cas, qualsevol membre de l'equip directiu, avisarà a la família, que ha de contactar amb el seu centre de salut o amb el **telèfon de referència 900300555**, perquè s'avalue el seu cas.

Les persones treballadores que inicien símptomes es retiraran a un espai separat i es posaran una mascareta quirúrgica. Contactaran amb el seu centre de salut o amb el Servei de Prevenció de Riscos Laborals o amb el telèfon de referència 900300555 i seguiran les seues instruccions.

En el cas de percebre que la persona que inicia símptomes està en una situació de gravetat o té dificultat per a respirar s'avisarà al 112.

El centre es posarà a la disposició dels serveis assistencials i de salut pública, per a facilitar la informació que es requerisca per a organitzar la gestió adequada de possibles casos i l'estudi i seguiment de contactes.

S'haurà de proporcionar **informació i formació a l'alumnat i al personal del centre** sobre les mesures contemplades en aquest Pla.

La formació a l'alumnat també és fonamental per a la prevenció del virus. És per això, que es garantirà un canal de comunicació d'informació prèvia sobre les mesures que s'hauran de prendre:

- Es recomana realitzar un recordatori a l'inici del matí sobre les mesures bàsiques fins que les noves rutines siguen assumides per la comunitat escolar.

- Es recordaran també a l'entrada i eixida del centre les indicacions sobre: horari d'entrada, acompanyament de pares i mares a l'entrada, mitjans de protecció respiratòria adequats per a estar en el centre, desinfecció de mans a l'entrada, entre altres.
- S'informarà a través de diversos mitjans sobre: les mesures d'higiene personal, periodicitat de la rentada de mans en el centre, mesures d'etiqueta respiratòria, la necessitat d'evitar compartir objectes (material escolar) o establir neteja després de l'ús d'útils i/o eines, i distància de seguretat que hauran de mantindre.

## **8.4. INSTRUCCIONS GENERALS QUE S'HAURAN DE GARANTIR PER A LA PREVENCIÓ DE LA COVID-19**

### **A) DESPLAÇAMENTS**

S'hauran de desenvolupar les següents instruccions, ordenes i/o indicacions:

#### **a) En el desplaçament al / des del centre educatiu:**

**Com a norma general, es mantindrà una distància interpersonal d'almenys 1,5 metres** en les interaccions entre les persones de la comunitat escolar en tot el recinte educatiu.

Es fomentarà, amb la finalitat de limitar els contactes, el transport actiu (desplaçament a peu o amb bicicleta) al centre educatiu i es facilitaran aparcaments de bicicletes.

**Les mesures a seguir per al servei complementari del transport escolar col·lectiu són:**

- **Ús de mascaretes.** L'ús de la mascareta és obligatori durant tot el trajecte. Es recomana que el servei de transport, amb la coordinació del centre educatiu, dispose de mascaretes per a proporcionar a l'alumnat en cas necessari (oblit, deterioració, caiguda a terra, etc.).
- **No serà obligatori** en els següents supòsits:
  - a) Persones que presenten algun tipus de dificultat respiratòria que pugua veure's agreujada per l'ús de mascareta.
  - b) Persones en les quals l'ús de mascareta resulte contraindicat per motius de salut degudament justificats, o que per la seua situació de discapacitat o dependència presenten alteracions de conducta que facen inviable la seua utilització.
  - c) Causa de força major o situació de necessitat.

En aquests supòsits es poden habilitar les primeres files del vehicle per a aquests usuaris o mantindre la distància de seguretat entre seients, o facilitar qualsevol altre mecanisme que resulte viable (mampares i uns altres).

- **Assignació de seients.** S'assignarà i s'organitzarà la distribució dels alumnes dins del transport limitant les interaccions físiques, prestant especial atenció a l'habilitació d'espais per a persones amb discapacitat.  
L'assignació de seients es fixarà a principi de curs i quedarà reflectida en un document per part de la persona acompanyant del servei i es mantindrà durant tot el curs acadèmic. L'alumnat usuari de transport esperarà en les parades, mantenint la distància física i en ordre per a accedir al vehicle en fila i per la porta de davant. Es reservarà l'inici de la cua a les persones que ocuparan els seients de darrere.
- **La baixada es farà en ordre,** sense aglomeracions i evitant contactes.
- **S'hauran de coordinar els horaris de les rutes i centres escolars,** per a optimitzar el temps en les entrades i eixides del centre.
- **Neteja, desinfecció i ventilació en els vehicles.** Els alumnes abans de pujar i baixar del vehicle hauran de desinfectar-se les mans amb gel hidroalcohòlic. L'empresa haurà de disposar de gel hidroalcohòlic, en coordinació amb el centre educatiu, i serà l'encarregada de dur a terme les mesures de seguretat, neteja, ventilació i desinfecció del vehicle, entre torns o rutes, seguint la normativa vigent en quant l'ús dels productes autoritzats per les autoritats sanitàries.

En el supòsit que s'haja notificat algun cas de COVID-19 en una persona usuària del servei, l'empresa haurà d'aplicar les mesures de desinfecció, segons normativa vigent.

## b) Entrades i eixides al centre educatiu.

S'establiran zones d'entrada i eixida diferenciades al recinte escolar: l'alumnat usuari de transport escolar accedirà per la porta trasera (enfrent de gasolinera); la resta accedirà al recinte per la porta principal. També s'establiran accesos diferenciats a l'edifici principal-aulari, segons el plànol que s'adjunta com Annex.

A més, les entrades i eixides es realitzaran de forma escalonada per a evitar aglomeracions:

	ENTRADA	PATI	EIXIDA
Torn 1	7:45-7:55	10:40-11:10	13:55
Torn 2	7:55-8:05	10:50-11:20	14:05

## c) Desplaçaments pel centre educatiu.

Es reduirà al mínim els desplaçaments de grups d'alumnat pel centre facilitant en la mesura del possible que siga el professorat qui acudisca a l'aula de referència.

El trànsit d'alumnat per l'interior de l'edifici i escales es farà de forma ordenada i mantenint la distància de seguretat. S'assenyalaran línies de separació en el centre dels corredors, indicant la conveniència de circular sempre per la zona indicada per a cada direcció ("carril o camí dret"). Es procedirà d'igual forma en les escales i s'indicarà la recomanació, en la mesura del possible, de no tocar els passamans o baranes. En

les escales es recomanarà deixar una distància de quatre escalons entre persones que puguen o baixen.

Es procurarà l'accés ordenat a les aules, que estaran obertes, mantenint la distància de seguretat (1,5 metres) entre l'alumnat assistent. Es recomana prioritzar, sempre que siga possible, l'**ús dels espais a l'aire lliure** per a la realització de les activitats educatives i d'esplai.

S'establiran **al pati diferents zones o sectors per nivells** educatius, segons el Plànol de sectorització del pati que s'adjunta com Annex.

## **B) EN EL CENTRE EDUCATIU**

### **1. Tasques de gestió administratives i reunions imprescindibles amb personal alié al centre que s'hagen de realitzar en el centre educatiu.**

S'hauran d'establir els mitjans telemàtics necessaris a fi d'evitar la concurrència de pares i mares en el centre educatiu: es prioritzarà l'atenció telefònica o per correu electrònic i el contacte amb el professorat o tutors/es mitjançant la Web Família.

En el cas que siga necessària l'atenció presencial a pares i mares, s'establirà un sistema de cita prèvia, indicant-li el dia i l'hora d'atenció. Tindran l'obligació d'entrar al centre amb mascareta respiratòria. Se li facilitaran unes instruccions amb recomanacions d'higiene personal de mans abans de l'entrada al centre que hauran de seguir en tot moment.

S'hauran de restringir els moviments de personal alié el màxim possible, i el públic en general haurà de quedar-se en l'exterior de l'edifici guardant la distància de seguretat.

En la mesura que siga possible es procurarà seguir els itineraris de recorregut en l'edifici, com ara: sentits de recorregut en corredors (anada/tornada), ús d'escales (només pujada/només baixada), accessos (en portes diferenciades d'entrades i eixides) i uns altres similars, per a minimitzar les persones que es creuen.

### **2. Instruccions generals sobre mesures de protecció i higiene individual en el centre educatiu.**

**Respecte a l'ús de mascaretes s'estarà al que es disposa en l'apartat 1.3 de la RESOLUCIÓ de 17 de juliol de 2020, de la Conselleria de Sanitat Universal i Salut Pública, de modificació i adopció de mesures addicionals i complementàries de l'Acord de 19 de juny, del Consell, sobre mesures de prevenció davant la Covid-19 (DOGV 18/07/2020).** L'obligació de l'ús es refereix a mascaretes, preferentment higièniques i quirúrgiques, així com al seu ús adequat, és a dir, que ha de cobrir des de la part del septe nasal fins a la barbata inclosa. No es permet l'ús de mascareta amb vàlvula exhalatòria.

#### ***Alumnat:***

A partir d'*Educació Secundària*: ús obligatori de mascareta en tot moment al recinte escolar. L'ús de mascareta també serà obligatori en el transport escolar col·lectiu.

**Professorat:**

Ús obligatori de mascareta en tot moment, combinat amb una distància interpersonal d'almenys 1,5 metres.

**Altres treballadors/es del centre:**

La resta de professionals requerirà ús obligatori de màscara.

El centre comptarà amb mascaretes quirúrgiques per a utilitzar en el cas que algú inicié símptomes, mentre s'activa el seu aïllament i l'aplicació de protocol de gestió de casos.

A més comptarà amb mascaretes higièniques per a tot el personal del centre i, en cas de necessitat, disposarà de mascaretes higièniques/quirúrgiques per a l'alumnat (oblit, deterioració o altres contingències). No obstant, es recomanarà a l'alumnat portar sempre una mascareta de substitució.

En general, no serà recomanable el seu ús en: persones amb dificultat respiratòria que puga veure's agreujada per l'ús de mascareta, persones amb discapacitat o amb situació de dependència que els impedisca ser autònoms per a llevar-se la mascareta, persones que presenten alteracions de conducta que facen inviable la seua utilització, quan es desenvolupen activitats que dificulten o impedisquen la utilització de mascaretes i quan les persones estiguen soles. Totes les circumstàncies anteriors hauran de ser degudament acreditades.

El personal alié al centre de treball, el personal concurrent en el centre de treball, l'alumnat i tot el personal treballador del centre haurà de portar mascareta de protecció respiratòria, amb les excepcions indicades anteriorment. El seu ús de manera adequada és una mesura complementària i no ha de ser un reemplaçament de les mesures preventives establides, per exemple, distanciament físic, etiqueta respiratòria, higiene de mans i evitar tocar-se la cara, el nas, els ulls i la boca, ja que un mal ús pot comportar més risc de transmissió.

S'haurà de garantir els equips de protecció respiratòria per al personal treballador del centre educatiu.

L'ús de guants no és recomanable de manera general, però sí en els casos de manipulació de paper, maquinària, aliments i tasques de neteja.

S'haurà de garantir la disponibilitat de sabó, paper d'un sol ús i gels hidroalcohòlics.

S'indicaran també les instruccions a seguir per a la correcta rentada de mans i la ubicació dels gels hidroalcohòlics (entrada del centre, banys, entrada de les aules o portes interiors d'entrada del pati o gimnàs, entrades de la cuina, a l'interior de les sales de reunions o del professorat, etc.).

Evitar tocar-se el nas, els ulls i la boca, ja que les mans faciliten la transmissió. Evitar donar-se la mà.

En tossir o esternudar, cobrir la boca i el nas amb el colze flexionat. Usar mocadors d'un sol ús per a eliminar secrecions respiratòries i tirar-los després del seu ús.

S'establirà també la adequada gestió de residus i els mitjans materials necessaris (poals de fem, quan resulte possible amb tapa i pedal).

Es disposarà de tota la cartelleria necessària, imprescindible per a oferir el màxim d'informació general i s'establiran en totes les zones i dependències del centre educatiu, de tal forma que es permeta a tot el personal treballador del centre, alumnat i personal alié, seguir les mesures de prevenció de contagis de la COVID-19 establides.

Mantindre una distància interpersonal d'1,5 metres.

### **3. Instruccions generals sobre mesures de protecció col·lectives**

#### **Interaccions amb persones externes a l'organització del centre educatiu.**

- Es reduirà el nombre d'interaccions amb personal alié a l'IES Les Rodanes i visites al centre d'altres professionals excepte l'estrictament imprescindible. En cas necessari es facilitarà que l'acció pugua desenvolupar-se de manera telemàtica. S'evitaran gestos d'afecte o cortesia social amb els usuaris que suposen contacte físic, inclòs el fet de donar la mà.
- Si determinat alumnat del centre amb necessitat específica de suport educatiu disposa d'una persona assistent personal reconeguda per la Conselleria d'Igualtat i Polítiques Inclusives, o rep col·laboració de personal de la Fundació ONCE o d'una altra Fundació o Associació externa al centre, aquest personal, només tindrà contacte directe amb l'alumnat al qual assisteix, utilitzarà mascareta higiènica, i haurà de mantindre amb la resta de l'alumnat la distància mínima interpersonal d'1,5 metres.
- El personal educador d'Educació Especial i el personal fisioterapeuta i el personal intèrpret de Llenguatge de Signes, podrà atendre a més d'un alumne o alumna de diferents grups en el centre amb les mesures de protecció que es determinen per a cada circumstància. En general es recomana usar roba/bata que pugua ser llavada diàriament a temperatura de 60° i s'extremaran les mesures higièniques de rentada de mans després de canvi de bolquer, neteja de secrecions, etc.
- La comunicació amb les famílies i responsables legals de l'alumnat o d'aquests amb el professorat o equip directiu es realitzarà de manera preferent per telèfon, correu electrònic o Web Família i es facilitarà que el màxim de gestions pugua realitzar-se de manera telemàtica.

#### **Reorganització dels espais i grups educatius del centre.**

- La situació generada per la crisi sanitària derivada de la Covid-19 fa necessari establir una organització extraordinària de la confecció de grups d'alumnat com a conseqüència de la necessitat d'adaptar-la a les mesures de prevenció, higiene i promoció de la salut davant la Covid-19.
- Es calcularà la distància entre llocs escolars i es reorganitzaran els espais de manera que l'alumnat compte amb una separació d'almenys 1,5 metres entre persones. A fi de salvaguardar la distància física es procurarà una disposició a

les aules que facilite aquesta mesura. En qualsevol cas, la disposició de l'alumnat evitarà en la mesura del possible l'encarament dels escolars.

- L'aforament (nombre de persones que poden estar en una sala) es determinarà dividint la superfície de l'aula (m<sup>2</sup>) per 2,25.

### **Protocol per a les activitats extraescolars i complementàries (activitats al centre i fora del centre).**

- El programa anual d'activitats complementàries i extraescolars del curs 2020-2021 s'ajustarà a l'evolució de la pandèmia Covid-19, i es promouran especialment les activitats complementàries que es desenvolupen fora del centre educatiu.
- Els centres podran organitzar aquestes activitats sempre que es pugui garantir la distància mínima interpersonal d'1,5 metres, i que, a més, es disposi d'un registre amb la relació de l'alumnat assistent, de manera que, en el cas de detectar un contagi, es pugui fer la traçabilitat sobre les persones que s'haurien d'aïllar.

### **Zones comunes.**

- Prioritzar, en la mesura del possible, la utilització dels espais a l'aire lliure per a la realització d'activitats educatives i d'esplai.
- A fi de mantindre les **mesures de distanciament al pati o esbarjo** seran d'aplicació les següents mesures:
  - Escalonar els horaris d'eixida al pati i entrada, establint dos torns (eixida: 10:40/10:50; entrada: 11:10, 11:20).
  - Ús obligatori de mascaretes: es podran retirar únicament el temps imprescindible per esmorçar, intensificant en estos moments la distància de seguretat.
  - Distribució de l'alumnat per sectors senyalitzats segons el nivell educatiu (ver Plànol de Sectorialització del pati, que s'adjunta com Annex).
  - Reforçar la vigilància a l'hora del pati per a garantir l'atenció adequada a l'alumnat: seran designats quatre professors de guàrdia de pati que es distribuïran per les diferents zones, a més estaran reforçats per algun membre de l'equip directiu i professorat d'Educació Física que coordinarà les activitats esportives a la zona de les pistes.
  - Si les condicions climàtiques no permeten accedir al pati exterior, l'alumnat romandrà a la seua aula sota la vigilància de l'últim professor o professora amb el qual ha estat. En aquest cas, cal procurar mantindre l'aula ventilada durant l'esbarjo.
- Verificar que la distància de seguretat estiga garantida en totes les zones comunes (aules, cafeteria, lavabos, vestuaris, etc.) bé mitjançant disminució de l'aforament, bé mitjançant escalat temporal. Així mateix, en biblioteques, sala d'informàtica, sales de reunions, tallers i departaments, també ha de ser contemplada aquesta mesura.

- Seran definits els sentits de circulació dels corredors i escales, i s'establirà un ordre d'eixida i entrada de les aules per a evitar aglomeracions en els corredors (veure Plànol d'accesos i torns, que s'adjunta com Annex).
- Es prioritzarà l'ús dels ascensors per a les persones amb mobilitat reduïda. L'ocupació màxima serà d'una persona.
- Es col·locarà la cartelleria d'informació necessària i es planificarà la formació que haurà de rebre tot el personal i l'alumnat del centre.
- Es realitzaran les reunions imprescindibles respectant la distància màxima de seguretat i, en cas de no ser possible, es convocaran de manera telemàtica.

### **Organització de la higiene del centre educatiu.**

La direcció del centre coordinarà amb els responsables de l'empresa corresponent la neteja i desinfecció principalment de les superfícies o zones de major contacte i afluença d'alumnat:

Es col·locarà dispensador de gel desinfectant a les aules.

Es realitzarà una neteja i desinfecció de les instal·lacions almenys una vegada al dia, reforçant-la en aquells espais que el precisen en funció de la intensitat d'ús. Es tindrà especial atenció a les zones d'ús comú i a les superfícies de contacte més freqüents com a poms de portes, taules, mobles, passamans, sòls, telèfons, penjadors, i altres elements de similars característiques.

En tots els banys del centre hi haurà dispensadors de sabó i paper disponible per a l'assecatge de mans, o en defecte d'això, gel hidroalcohòlic.

En la neteja i higiene se seguiran les següents pautes:

- S'utilitzaran desinfectants com dissolucions de lleixiu (1:50) o qualsevol dels desinfectants amb activitat virucida que es troben en el mercat i que han sigut autoritzats i registrats pel Ministeri de Sanitat.
- Després de cada neteja, els materials emprats i els equips de protecció utilitzats es rebutjaran de manera segura, procedint-se posteriorment a la rentada de mans.
- Es faran tasques de ventilació periòdica de les instal·lacions, mínim 5 minuts, de manera diària i, si pot ser, diverses vegades al dia. Es reforçarà la neteja dels filtres de l'aire i s'augmentarà el nivell de ventilació dels sistemes de climatització, en el seu cas, per a aconseguir una major renovació de l'aire millorant la qualitat d'aquest.
- S'ha de vigilar la neteja de papereres i la disponibilitat de sabó, paper d'assecatge de mans i gel hidroalcohòlic.



- En la mesura que siga possible es mantindran les taules lliures de papers o d'altres objectes per a facilitar la seua neteja diària.
- S'evitarà la utilització de material compartit, i si no poguera evitar-se, es procedirà a la seua neteja i desinfecció després de cada ús.
- Els mocadors d'un sol ús que el personal i l'alumnat empre per a l'assecatge de mans o per al compliment de l'"etiqueta respiratòria" seran rebutjats en papereres amb bossa o contenidors protegits amb tapa i, si pot ser, accionats per pedal, també es depositarà el material d'higiene personal (mascaretes, guants de làtex, etc.). Aquestes papereres hauran de ser netejades de manera freqüent.
- En cas d'usar roba específica per a les activitats en el centre docent (uniformes de cuina-cafeteria) es recomana la seua neteja diària. Una vegada usada ha de manipular-se el menys possible, ser suaument enrotllada i portar directament a la llavadora o col·locar en una bossa per al seu trasllat al lloc de rentada. Ha de llavar-se a una temperatura de, almenys, 60 °C durant 30 minuts o amb qualsevol altre mètode que garantisca la correcta higienització.

#### **4. Coordinació amb empreses concurrents.**

Es duren a terme les activitats de coordinació d'activitats empresarials que corresponguen quan les empreses que presten serveis en els centres docents ho facen sota la direcció d'òrgans de la mateixa Conselleria d'Educació, Cultura i Esport. La coordinació d'activitats empresarials fa referència a l'intercanvi d'informació preventiva entre la Conselleria d'Educació, Cultura i Esport i les empreses contractades que presten els seus serveis en les instal·lacions gestionades per la mateixa conselleria.

Amb la finalitat de complir el que es disposa en l'article 24 de la Llei 31/1995 de prevenció de riscos laborals, i en el Reial decret 171/2004, la Conselleria d'Educació, Cultura i Esport, a través de les vies de comunicació apropiades, proporcionarà a les empreses alienes contractades la informació sobre els riscos que puguen afectar les activitats desenvolupades en elles, les mesures referides a la prevenció d'aquests riscos i les mesures d'emergència que han d'aplicar.

Les empreses que intervenen en el centre facilitaran al seu personal la formació i les mesures preventives obligatòries, que estiguen indicades per les normes sanitàries, per a protegir-lo individualment.

## ANNEX I - DESCRIPCIÓ DE LES MESURES GENERALS A IMPLANTAR

Llistat de mesures:

1 - Formació/ Informació	9 - Neteja i desinfecció
2 - Distanciament	10 - Higiene personal
3 - Barreres físiques	11 - Gestió de residus
4 - Limitació d'aforament	12 - Ventilació
5 - Senyalització	13 - Coordinació d'activitats empresarials
6 - Protecció individual	14 - Organitzativa
7 - Redistribució de torns	
8 - Teletreball	

Ordre	Tasca /Activitat / Recinte	Escenari (1, 2 i 3)			Tipus de mesura (codificació)	Descripció de les mesures a implantar
		1	2	3		
1	ZONA ACCÉS / EIXIDA EDIFICI	3			1.- Formació /Informació 5.- Senyalització	Es disposaran cartells informatius de no permesa l'entrada a les persones que presenten símptomes compatibles amb SARS-CoV-2.
2		3			1.- Formació/Informació 5.- Senyalització	Es disposaran cartells informatius en tot el centre de treball, especialment en les zones d'accés/eixida i zones comunes sobre higiene de mans, etiqueta respiratòria i distància de seguretat.
3		3			2.- Distanciament	A més del personal treballador del centre i de l'alumnat, únicament accediran al centre les persones que es comprove tinguen la citació, en data i hora, i de manera individualitzada, excepte aquells casos en els quals es tracte d'un adult acompanyat per una persona amb discapacitat, menor o major. Indicant-los que romandran en les instal·lacions el temps imprescindible per a la realització de les gestions pròpies del procediment.
4		3			2.- Distanciament	S'establirà un ús diferenciat per a l'entrada i l'eixida del centre educatiu.
5		3			6.- Protecció Individual	Es donaran les degudes instruccions perquè tot el personal que accedisca al centre educatiu (personal treballador del centre, personal concurrent, alumnat, usuaris, etc.) accedisca al centre amb protecció respiratòria amb les excepcions previstes en la normativa.
6		3			10.- Higiene Personal	Es col·locarà dispensador de solució hidroalcohòlica en les zones d'accés i eixida del centre, a les entrades de les aules o en punts estratègics per a garantir correcta higiene de mans.

Ordre	Tasca /Activitat / Recinte	Escenari (1, 2 i 3)			Tipus de mesura (codificació)	Descripció de les mesures a implantar
		1	2	3		
7		3			10.- Higiene Personal	Es donaran les degudes instruccions perquè tot el personal que accedisca al centre educatiu (personal treballador del centre, personal concurrent, alumnat, usuaris, etc.) realitze una correcta higiene de mans (on realitzar-la, amb quina periodicitat, com...).
8		3			11.- Gestió de residus	Es disposarà de contenidor amb tapa i pedal per a rebutjar paper d'un sol ús en la zona d'accés/entrada.
9		3			14.- Organitzativa	Es donaran les instruccions precises perquè totes les portes d'accés al centre i les interiors romanguen obertes a fi d'evitar tindre contacte amb superfícies sempre que siga possible.
10	TOT EL CENTRE DE TREBALL	3			2.- Distanciament 5.- Senyalització	S'organitzarà i senyalitzarà la circulació de persones i haurà de modificar-se, quan siga necessari, amb l'objectiu de garantir la possibilitat de mantindre les distàncies de seguretat.
11		3			2.- Distanciament	Es prendran mesures per a minimitzar el contacte entre les persones procurant mantindre la distància de seguretat d'1,5 metres.
12		3			2.- Distanciament	Aules. Es redistribuiran els espais (mobiliari, prestatgeries, etc.) per a mantindre la distància de seguretat d'1,5 metres.
13		3			2.- Distanciament	Es garantirà la distància de seguretat en tots els despatxos, departaments didàctics i zones de treball.
14		3			2.- Distanciament 5.- Senyalització 9.- Neteja i desinfecció	Laboratoris, aules específiques i tallers, sales d'audició o aules de dansa. S'empraran únicament els llocs que permeten mantindre la distància de seguretat d'1,5 metres. Se senyalitzaran els llocs que no pugen ser ocupats. En finalitzar cada sessió es netejarà i desinfectarà el material emprat i els llocs emprats.
15		3			6.- Protecció Individual	Es facilitaran mascaretes higièniques per a tot el personal del centre i, en cas de necessitat es disposarà de mascareta higiènica/quirúrgica per a l'alumnat (oblit, deterioració o altres contingències).
16		3			9.- Neteja i desinfecció	S'ha establert una instrucció de treball específica en la qual s'indica el reforç de la neteja i es concreten les zones, llocs, elements superficials a incidir, la freqüència de neteja diària de cadascun d'ells i responsables de comprovació de les mesures. Està inclosa una política intensificada de neteja i desinfecció per a quan existisca evidència d'un cas o contacte estret.

Ordre	Tasca /Activitat / Recinte	Escenari (1, 2 i 3)			Tipus de mesura (codificació)	Descripció de les mesures a implantar
		1	2	3		
17		3			11.- Gestió de residus	Es disposaran contenidors amb tapa i pedal, o amb doble bossa, per eliminar paper d'un sol ús en els lavabos i en la dependència destinada a confinament de personal amb símptomes. La bossa de fem de les papereres dels llocs de treball ocupats es retirarà diàriament amb els seus residus per a la seua gestió adequada.
18		3			13.- Coordinació d'activitats empresarials	S'establirà un procediment de treball específic per a la realització de la neteja en el qual s'indiquen les zones, llocs, elements superficials a incidir, la freqüència de neteja diària de cadascun d'ells i responsables de comprovació de les mesures. Se sol·licitarà la intensificació d'aquestes tasques de manera que s'incidisca sobre elements de treball com: taules de treball, taules i cadires d'alumnat, prestatgeries, taulells i taules d'atenció al públic, teclats i pantalles d'ordinadors, passamans, telèfons, pantalles tàctils, lavabos, mobiliari d'ús públic, polsadors i botoneres d'ascensors, filtres del sistema de climatització, papereres de pedal per al material d'higiene, etc.
19		3			14.- Organitzativa	S'establirà la coordinació d'activitats empresarials amb les empreses concurrents (neteja) i establir reunions periòdiques amb els responsables de les empreses i amb el personal treballador del centre, a fi d'informar de les mesures adoptades en el centre i el compliment de les mateixes pel personal concurrent.
20		3			14.- Organitzativa 5- Senyalització 10.- Higiene Personal 6.- Protecció individual	S'habilitarà un espai tancat i pròxim a un lavabo, que es destinarà exclusivament per a ser emprat com a espai d'aïllament temporal, es disposarà en el seu interior de productes d'higiene de mans, i un contenidor amb pedal i bossa de plàstic dins, En l'exterior d'aquesta estada es disposarà de contenidor per a residus tancat. Aquesta estada estarà senyalitzada a la seua porta d'accés Si algun membre del personal presentara símptomes compatibles amb la COVID-19, se li dotarà de màscara quirúrgica i romandrà en l'espai habilitat com a aïllament temporal fins que puga abandonar el seu lloc de treball, a més d'activar el protocol de neteja i ventilació del seu lloc de treball. Es disposarà de cartelleria FPRL_GT_03_S01, FPRL_GT_03_S02, FPRL_GT_03_S03 i FPRL_GT_03_S10.

Ordre	Tasca /Activitat / Recinte	Escenari (1, 2 i 3)			Tipus de mesura (codificació)	Descripció de les mesures a implantar
		1	2	3		
21	ZONES COMUNES CORREDORS, ASCENSORS, SALA DE PROFESSORS, DESPATXOS, SALES DE REUNIONS, SALA D'ACTES, DEPARTAMENTS DIDÀCTICS, BIBLIOTEQUES, CAFETERIA	3			5.- Senyalització	Es potenciarà l'ús d'infografies, cartells i senyalització que fomenta el compliment i comprensió de les mesures de prevenció i higiene. Es cuidarà que aquesta informació es mantinga actualitzada en el cas que canvien les indicacions de les autoritats sanitàries. Es disposarà cartelleria per a zones comunes.
22		3			5.- Senyalització	Es disposarà cartelleria per a recordar l'aforament màxim permés i la prioritat d'ús de l'ascensor per una persona, i especialment, per a persones amb problemes de mobilitat, embarassades, etc., amb FPRL_GT_03_S08. Se senyalitzarà en el sòl la distància d'espera.
23		3			10.- Higiene Personal	Es distribuïran dispensadors de solucions hidroalcohòliques en despatxos, zones comunes com: sala de reunions, sales de juntes, entrada de la sala d'actes, i en l'entrada dels lavabos, per a garantir correcta higiene de mans.
24		3			5.- Senyalització	Es prioritzarà l'ús dels ascensors per a les persones amb mobilitat reduïda. L'ocupació màxima serà d'una persona.
25		3			14.- Organitzativa	Les portes de les zones comunes romandran obertes, en la mesura que siga possible.
26		3			14.- Organitzativa	S'establirà el flux de circulació en els corredors i zones comunes. En les vies de circulació, sempre que l'ample de la mateixa ho permeti, definir sentits de circulació separats, almenys, per la distància de seguretat d'1,5 metres i senyalitzar el sentit de circulació. En aquells corredors que no es pugui complir la mesura anterior i existisca una via alternativa per a recórrer el sentit contrari, se senyalitzarà el sentit únic. En cas d'impossibilitat, s'informarà el personal treballador i a l'alumnat i s'identificarà amb la senyalització de prioritat de pas.
27		3			2.- Distanciament	Sala de juntes, sala de professorat i despatxos de reunions. Per a limitar el nombre de persones presents en un espai simultàniament, es realitzaran les reunions presencials necessàries, en aquest cas es deixarà dos seients entre persones o distància suficient, procurant mantindre la

Ordre	Tasca /Activitat / Recinte	Escenari (1, 2 i 3)			Tipus de mesura (codificació)	Descripció de les mesures a implantar
		1	2	3		
						distància de seguretat lineal d'almenys 1,5 m. Quan això no siga possible, tot el personal disposarà i usarà mascaretes.
28				3	2.- Distanciament 4.-Limitació d'aforament 5.- Senyalització	Sales de reunions, biblioteca i sala d'actes. Es deixarà dos seients entre persones, una vegada calculat l'aforament màxim permés. Entre files es disposaran els seients permesos en diagonal. S'intentarà deixar lliure la primera i última fila, així com els seients contigus als corredors, procurant mantindre la distància de seguretat d'1,5 m. A les biblioteques, podran dur-se a terme activitats culturals i d'estudi en sala, sempre que no se supere l'aforament del 75% i es mantinga la distància interpersonal d'1,5 m. L'ús de la mascareta serà obligatori en tot moment. Senyalitzar l'aforament i col·locar cartells informatius sobre mesures higièniques i sanitàries per al correcte ús dels serveis bibliotecaris.
29				3	14.- Organitzativa 7.- Redistribució de torns	Cafeteria. Es podrà utilitzar per a altres tasques. A més, s'ha de respectar la distància interpersonal d'1,5 metres. La disposició de les taules i cadires hauria de ser de tal forma que possibilita el compliment de la distància de seguretat. Organització d'entrades i eixides de la cafeteria de manera escalonada, evitant l'aglomeració del personal i la coincidència massiva de personal docent, no docent i alumnat. Quedaran definides i senyalitzades les zones de circulació.
30				3	14.- Organitzativa 2.- Distanciament 10.- Higiene Personal 6- Protecció individual	Cafeteria. Les persones que realitzen el servei en taula hauran de guardar la distància de seguretat, en la mesura que siga possible. Utilitzaran sempre mascareta durant les tasques d'emplatat i atenció al comensal. L'alumnat i personal docent i no docent utilitzarà en tot moment la mascareta per al desplaçament per la cafeteria, excepte durant la ingesta de l'aliment.
31				3	9- Neteja i deinfecció	Els elements auxiliars del servei, com la vaixel·la, cristalleria, coberteria o mantellera, entre altres, s'emmagatzemaran en recintes tancats i, si això no fora possible, lluny de zones de pas de l'alumnat i personal treballador. El protocol de neteja s'estendrà també a les zones de la cuina on es netejarà periòdicament tota la vaixel·la, coberteria, cristalleria en el rentavaixel·la. Es prioritzarà l'ús de productes monodosi d'un sol ús, per a dispensació de tovallons, vinagres o altres utensilis similars.

Ordre	Tasca /Activitat / Recinte	Escenari (1, 2 i 3)			Tipus de mesura (codificació)	Descripció de les mesures a implantar
		1	2	3		
32	LAVABOS	3			4- Limitació d'aforament 12- Ventilació	Els lavabos hauran de tindre una ventilació freqüent. Quan siga possible i dispose de finestres, mantindre-les obertes o semiobertes. Es recomana que l'ús de la cisterna es realitze amb la tapadora del vàter tancada quan existisca.
33		3			11.- Gestió de residus	Es disposaran contenidors amb tapa i pedal per a rebutjar paper d'un sol ús en els lavabos. La bossa de fem de les papereres es retirarà amb major freqüència per a la seua gestió adequada.
34		3			14.- Organitzativa	Es reduirà l'aforament per a garantir la distància de seguretat d'1,5 metres. En els lavabos molt reduïts es farà un ús individual d'aquest, romanent en l'exterior i guardant la distància de seguretat.
35		3			13.- Coordinació d'activitats empresarials	S'incrementaran les tasques de neteja i desinfecció en els lavabos i es comprovarà i garantirà la disponibilitat de paper d'un sol ús, sabó de mans i gel hidroalcohòlic.
36	PATI / ESBARJO	3			14.- Organitzativa	Es prioritzarà, en la mesura del possible, la utilització dels espais a l'aire lliure per a la realització d'activitats educatives i d'oci.
37		3			1.- Formació/Informació 5- Senyalització	Es potenciarà l'ús d'infografies, cartells i senyalització que fomenti el compliment i comprensió de les mesures de prevenció i higiene. Es cuidarà que aquesta informació es mantinga actualitzada en el cas que canvien les indicacions de les autoritats sanitàries.
38		3			2.- Distanciament	Assegurar la distància de seguretat interpersonal mínima d'1,5 m adaptant les condicions de treball necessàries al pati, com: <ul style="list-style-type: none"> <li>- escalonar els horaris de descans</li> <li>- garantir que es respecte la distància de seguretat a l'eixida i retorn a l'aula</li> <li>- senyalitzar la distribució de l'alumnat per sectors.</li> <li>- reforçar la vigilància a l'hora del pati per a garantir l'atenció adequada a l'alumnat.</li> </ul> <p>Si les condicions climatològiques no permeten accedir al pati exterior, l'alumnat romandrà a la seua aula sota la vigilància, preferentment, de l'últim professor o professora amb el qual ha estat. En aquest cas cal procurar mantindre l'aula ventilada durant l'esbarjo.</p>
39		3			9.- Neteja i desinfecció	En el protocol de neteja i desinfecció adoptat pel centre, en el qual s'haurà de tindre contemplat el reforç i especial atenció a les

Ordre	Tasca /Activitat / Recinte	Escenari (1, 2 i 3)			Tipus de mesura (codificació)	Descripció de les mesures a implantar
		1	2	3		
						zones o objectes d'ús comú, i les superfícies de contacte més freqüents (porteries, bancs, lavabos...) s'haurà d'indicar la freqüència de neteja i desinfecció d'aquestes.
40				3	10.- Higiene Personal	S'haurà de garantir l'existència d'aigua, sabó i paper d'un sol ús en els lavabos del pati.
41				3	11.- Gestió de residus 9.- Neteja i desinfecció	Es disposaran, en diversos punts del pati i lavabos d'aquest, papereres amb doble bossa o amb tapa i pedal, que es netejaran com a mínim 1 vegada al dia, amb bossa que permeten l'eliminació adequada de mocadors de paper o altres restes potencialment contaminades. Les bosses interiors de les papereres del pati i/o lavabos hauran de ser tancades abans de la seua extracció, posteriorment es depositaran en els residus de "fracció de resta". Es realitzarà la neteja i desinfecció diària de les papereres, de manera que queden netes i amb els materials recollits, amb la finalitat d'evitar qualsevol contacte accidental.
42				3	12.- Ventilació	Els lavabos del pati hauran de tindre una ventilació freqüent. Quan siga possible i dispose de finestres, mantindre-les obertes o semiobertes. Es recomana que l'ús de la cisterna es realitze amb la tapadora del vàter tancada, per la qual cosa s'haurà de garantir el mecanisme de tancament del vàter.
43				3	4. Limitació d'aforament	L'ocupació màxima per a l'ús de lavabos del pati serà d'una persona per a espais de fins a quatre metres quadrats, excepte en aquells supòsits de persones que puguen requerir assistència; en aquest cas, també es permetrà la utilització pel seu acompanyant. Per a lavabos de més de quatre metres quadrats que compten amb més d'una cabina o urinari, l'ocupació màxima serà del cinquanta per cent del nombre de cabines i urinaris que tinga l'estada, havent de mantindre's, durant el seu ús, la distància de seguretat interpersonal.
44				3	14.- Organitzativa	Es garantirà el correcte funcionament de tots els elements de lampisteria del pati o lavabos d'aquest: aixetes, cisternes, desguassos, subministrament d'aigua, climatització, etc.
45				3	14.- Organitzativa	Organització d'entrades i eixides del pati de manera escalonada, evitant l'aglomeració del personal i la coincidència massiva de personal docent, no docent i alumnat.
46				3	14.- Organitzativa	Es donaran les instruccions precises perquè totes les portes d'accés al pati romanguen obertes a fi d'evitar tindre contacte amb superfícies.



Ordre	Tasca /Activitat / Recinte	Escenari (1, 2 i 3)			Tipus de mesura (codificació)	Descripció de les mesures a implantar
		1	2	3		
47		3			14.- Organitzativa 5- Senyalització	S'establiran i senyalitzaran els diferents fluxos de circulació de l'alumnat cap al pati.
48		3			1.- Formació/Informació	Es facilitaran instruccions al personal perquè se situe en la zona assignada al pati garantint les mesures de seguretat.
49		3			1.- Formació/Informació	Es remetrà correu electrònic a tot el personal amb fullet explicatiu de les mesures adoptades en el centre de treball i de les mesures preventives per a evitar l'exposició al coronavirus, utilitzant SPRL_DIPRL_11.
50	PERSONAL ADMINISTRACIÓ I SERVEIS	3			1.- Formació/Informació	Es facilitaran instruccions del procediment a seguir per aquest personal a l'entrada d'un usuari (informació que ha de subministrar-li davant la Covid-19, actuacions davant un accident en el centre, mesures que ha d'adoptar durant la permanència en el centre, etc). Aquestes instruccions seran actualitzades periòdicament.
51		3			1.- Formació/Informació	El personal empleat públic serà informat i format sobre el correcte ús dels mitjans de protecció individual.
52		3			3.- Barreres Físiques	Es deixaran baixades les finestres dels mostradors d'atenció al públic amb un buit en la part de baix per a facilitar l'intercanvi de documentació garantint així el distanciament entre les persones externes a l'edifici i el personal d'administració i subaltern.
53		3			14.- Organitzativa	Es redactaran instruccions per al personal de recepció perquè recorde a la resta del personal i possibles usuaris que respecten l'aforament i la distància de seguretat i no passen de la senyalització de la distància mínima indicada en el sòl, podent romandre a l'exterior a l'espera de poder passar.
54		3			5.- Senyalització	Se senyalitzarà en el sòl la distància de seguretat a la qual haurà de romandre la persona usuària en el taulell del vestíbul de l'edifici principal i de la secretaria del centre.
55		3			6.- Protecció Individual	Es facilitaran i s'usaran els mitjans de protecció individual que foren necessaris.
56		3			14.- Organitzativa	Es prohibirà la recepció de paqueteria d'ús personal pels canals de recepció oficials.
57		3			14.- Organitzativa	S'establiran sistemes per a evitar aglomeracions com la cita prèvia, atenció telefònica o comunicacions telemàtiques, etc.
58	PERSONAL DOCENT	3			1.- Formació/Informació	Es facilitaran instruccions al personal perquè l'alumnat se situe en les taules de treball i aules habilitades per a aconseguir la distància de seguretat. Es comprovarà i garantirà l'aforament permés a l'aula mantenint la distància de

Ordre	Tasca /Activitat / Recinte	Escenari (1, 2 i 3)			Tipus de mesura (codificació)	Descripció de les mesures a implantar
		1	2	3		
						seguretat. L'aforament (nombre de persones que poden estar en una sala) es determinarà dividint la superfície de l'aula (m²) per 2,25.
59				3	1.- Formació/Informació	El personal del centre educatiu serà informat i format sobre el correcte ús dels mitjans de protecció individual.
60				3	6.- Protecció Individual	Es facilitaran i s'usaran els mitjans de protecció individual establits per al lloc de treball que foren necessaris, com a mascaretes higièniques o quirúrgiques en el seu cas.
61				3	2.- Distanciament	En la mesura que siga possible es mantindrà la distància de seguretat establida d'1,5 metres.
62				3	14.- Organitzativa	Actuació davant un possible cas d'alumnat o docent amb símptomes compatibles amb la Covid-19: Activar el procediment d'actuació davant casos; col·locació de màscara quirúrgica (UNEIX_EN 14683 : 2019 + AC : 2019) tant la persona amb símptomes com l'acompanyant; comunicació als familiars o bé si és personal treballador i pot desplaçar-se al seu domicili, contactar amb el centre d'Atenció Primària de referència o telèfon de referència i contactar amb el SPRL; s'activarà immediatament el procediment de neteja, desinfecció i ventilació establert.
63				3	14.- Organitzativa	Si algun membre del personal presentara símptomes compatibles amb COVID-19 s'establirà un llistat de treballadors exposats, el tipus de treball efectuat, així com un registre de les corresponents exposicions.
64				3	14.- Organitzativa	El personal docent tutor de l'aula donarà les corresponents instruccions a l'alumnat per a la realització de la higiene de mans i etiqueta respiratòria. En tot cas es facilitarà l'ús a les mans de gel hidroalcohòlic a l'alumnat del seu grup a l'entrada i eixida de l'aula (especialment en les eixides al lavabo).
65				3	6.- Protecció individual 9.- Neteja i desinfecció	En el cas que s'empren uniformes o roba de treball, es procedirà a la rentada i desinfecció regular d'aquests, recomanant la rentada d'aquests o de la roba utilitzada a temperatura a 60 °C o en el seu cas, mitjançant cicles de rentada llargs.
66				3	9.- Neteja i desinfecció	Els equips/material/útils compartits es netejaran i desinfectaran amb dissolució de lleixiu i aigua o solució hidroalcohòlica segons el procediment establert. Es reduirà al mínim possible l'ús d'útils o elements comuns o que puguen ser compartits amb l'alumnat o

Ordre	Tasca /Activitat / Recinte	Escenari (1, 2 i 3)			Tipus de mesura (codificació)	Descripció de les mesures a implantar
		1	2	3		
						durant la intervenció educativa o no educativa. En el cas que aquesta mesura no fora possible s'haurà de desinfectar després del seu ús. En cas de tractar-se de maquinària específica o materials especials, aquests es desinfectaran atenent les instruccions del fabricant.
67				3	10.- Higiene personal	Es recomana portar el pèl recollit, evitar l'ús de polseres, anells i penjolls, mantindre les ungles curtes i realitzar una cura de mans.
68				3	14.- Organitzativa	Es realitzaran les reunions presencials imprescindibles. En les reunions presencials, es limitarà l'aforament de la sala per a aconseguir que la distribució física dels ocupants permeta complir els criteris de distanciament mínims entre ells.
69				3	14.- Organitzativa	Els actes públics quedaran ajornats fins que la situació varie en funció de les indicacions de les autoritats.
70				3	6.- Protecció individual	Serà obligatori l'ús de mascareta (tant per a l'alumnat com personal docent) en Educació Secundària per al personal docent i no docent i per a l'alumnat.
72				3	6.- Protecció individual	El professorat d'Audició i Llenguatge haurà de distribuir a l'alumnat de manera que, quan es faça tasques de fonació, es guarde la distància mínima de seguretat d'1,5 m, per a evitar que es projecten gotes de cara al professorat.
73	PERSONAL EDUCADOR D'EDUCACIÓ ESPECIAL			3	1.- Formació/Informació	Es facilitaran instruccions al personal perquè se situe en les taules de treball i aules comunes habilitades que garantisquen les mesures de seguretat. S'hauran d'adaptar les condicions de treball, inclosa l'ordenació dels llocs de treball i l'organització dels torns, així com l'ús dels llocs comuns de manera que es garantisca el manteniment d'una distància de seguretat interpersonal mínima d'1,5 metres entre els treballadors.
74				3	1.- Formació/Informació	El personal del centre educatiu serà informat i format sobre el correcte ús dels mitjans de protecció individual, higiene personal, distàncies de seguretat i totes aquelles mesures de prevenció adoptades per a garantir la seua seguretat i salut.
75				2	6.- Protecció Individual 10.- Higiene Personal	Durant les tasques fóra de l'aula o del centre o durant el trasllat a altres centres, serà obligatori l'ús de mascareta.
76				2	6.- Protecció Individual	Es recomana l'ús d'equip de protecció individual o mascareta quirúrgica (UNEIX_EN

Ordre	Tasca /Activitat / Recinte	Escenari (1, 2 i 3)			Tipus de mesura (codificació)	Descripció de les mesures a implantar
		1	2	3		
						14683:2019+AC:2019) més pantalla facial protectora (UNEIX_EN 166:2002), ja que podria existir la necessitat d'atenció a personal amb discapacitat o amb una situació de dependència que els impedisca ser autònoms en una interacció molt estreta.
77			2		6.- Protecció Individual	Actuació davant un possible cas d'alumnat o personal empleat públic: Activar el procediment d'actuació davant casos; col·locació de màscara quirúrgica (UNEIX_EN 14683:2019+AC:2019) tant la persona amb símptomes com l'acompanyant en la seua cura o durant el trasllat a l'espai separat; comunicació als familiars o bé si és personal treballador i pot desplaçar-se al seu domicili, contactar amb el centre d'Atenció Primària de referència o telèfon de referència i contactar amb el SPRL; s'activarà immediatament el procediment de neteja, desinfecció i ventilació establert.
78			2		6.- Protecció Individual 10.- Higiene Personal	En actuacions realitzades pels educadors d'Educació Especial que comporten imprescindiblement el contacte físic amb l'alumnat que necessita la seua atenció, s'haurà de realitzar prèviament i posteriorment una higiene de mans adequada, tant l'educador com l'alumne al qual se li para atenció i s'empraran guants per a la realització de l'activitat. Guants d'un sol ús que hauran de complir amb la norma UNE-EN ISO 374 amb marcat específic de virus. Es recomana l'ús de protecció ocular (ulleres o pantalla facial UNE-EN 166) en aquelles actuacions en les quals existisquen la possibilitat que l'alumnat pugui projectar diferents fluids corporals (saliva, esputs, etc.) o menjar.
79			3		6.- Protecció Individual	Es facilitaran i s'usaran els mitjans de protecció individual establerts per al lloc de treball.
80			3		6.- Protecció Individual 9.- Neteja i desinfecció	En el cas que s'empren uniformes o roba de treball, es procedirà a la rentada i desinfecció regular d'aquests, recomanant la rentada d'aquests o de la roba utilitzada a temperatura superior a 60 °C o en el seu cas, mitjançant cicles de rentada llargs.
81			3		9.- Neteja i desinfecció	Els equips/material/útils compartits es netejaran i desinfectaran amb dissolució de lleixiu i aigua o solució hidroalcohòlica segons el procediment establert. Es reduirà al mínim possible l'ús d'útils o elements comuns o que puguin ser compartits amb l'alumnat o durant la intervenció educativa o no

Ordre	Tasca /Activitat / Recinte	Escenari (1, 2 i 3)			Tipus de mesura (codificació)	Descripció de les mesures a implantar
		1	2	3		
						educativa. En el cas que aquesta mesura no fóra possible, s'haurà de desinfectar després del seu ús.
82				3	10.- Higiene Personal	Es recomana portar el pèl recollit, evitar l'ús de polseres, anells i penjolls, mantindre les ungles curtes i realitzar una cura de mans.
83				3	14.- Organitzativa	Es realitzaran les reunions presencials imprescindibles. En les reunions presencials, es limitarà l'aforament de la sala per a aconseguir que la distribució física dels ocupants permeta complir els criteris de distanciament mínims entre ells.
84	MESURES GENERALS PER A LES AULES DE TOTS ELS NIVELLS			3	1.- Formació/Informació 5- Senyalització	Es potenciarà l'ús d'infografies, cartells i senyalització que fomenta el compliment i comprensió de les mesures de prevenció i higiene. Es cuidarà que aquesta informació es mantinga actualitzada en el cas que canvien les indicacions de les autoritats sanitàries.
85				3	9.- Neteja i desinfecció	En el protocol de neteja i desinfecció adoptat pel centre, en el qual s'haurà de tindre contemplat el reforç i especial atenció a les zones o objecte d'ús comú i les superfícies de contacte més freqüents com a taules, poms de portes, mobles, sòls, penjadors, i altres elements de similars característiques, s'haurà d'indicar la freqüència de neteja i desinfecció d'aquestes, com per exemple en els lavabos on serà d'almenys 3 vegades al dia. Es recomana també, el reforç de la neteja i desinfecció després de la utilització de l'aula per a menjar i en el cas que l'aula vaja a canviar d'alumnat.
86				3	9.- Neteja i desinfecció	Eliminar de les aules adorns i elements difícils de netejar i desinfectar sovint. En la mesura que siga possible, es mantindran els joguets, llibres i uns altres en espais tancats quan no s'usen o bé s'aïllaran, a manera de cobertura, amb material no porós.
87				3	9.- Neteja i desinfecció	S'utilitzaran objectes, joguets i materials educatius que es puguen netejar i desinfectar de manera senzilla.
88				3	9.- Neteja i desinfecció	Es disposarà de dispensador de solució hidroalcohòlica per a ús pel personal del centre. El personal docent tutor de l'aula donarà les corresponents instruccions a l'alumnat per a la realització de la higiene de mans i etiqueta respiratòria. En tot cas es facilitarà l'ús a les mans de gel hidroalcohòlic a l'alumnat del seu grup a l'entrada i eixida de l'aula (especialment en les eixides al lavabo).

Ordre	Tasca /Activitat / Recinte	Escenari (1, 2 i 3)			Tipus de mesura (codificació)	Descripció de les mesures a implantar
		1	2	3		
89		3			11.- Gestió de residus 9.- Neteja i desinfecció	Es disposarà en els diferents espais de l'aula de papereres amb doble bossa i a poder ser amb tapa i pedal que permeten l'eliminació adequada de mocadors de paper o altres restes potencialment contaminades. Les bosses interiors de les papereres de l'aula i/o lavabos hauran de ser tancades abans de la seua extracció, posteriorment es depositaran en els residus de "fracció de resta". Es realitzarà la neteja i desinfecció diària de les papereres amb la finalitat d'evitar qualsevol contacte accidental.
90		3			12.- Ventilació	S'hauran de fer tasques de ventilació de manera més freqüent a les aules, i per espais d'almenys cinc minuts (a l'inici de la jornada, en finalitzar i entre classes, sempre que siga possible i amb les mesures de prevenció d'accidents necessàries: sempre que les condicions meteorològiques i l'edifici ho permeten, mantindre les finestres obertes el major temps possible intentant no crear corrents forts d'aire; s'ha d'augmentar el subministrament d'aire fresc i no s'ha d'utilitzar la funció de recirculació d'aire interior.
91		3			14.- Organitzativa	Es garantirà el correcte funcionament de tots els elements de lampisteria de l'aula si n'hi haguera: aixetes, cisternes, desguassos, subministrament d'aigua, climatització, etc.
92		3			14.- Organitzativa	Organització d'entrades i eixides de les aules de manera escalonada, evitant l'aglomeració del personal. Si l'organització d'entrada i eixida de l'aula es realitza mitjançant files es garantirà que l'alumnat garde la distància de seguretat.
93		3			14.- Organitzativa	Es donaran les instruccions precises perquè totes les portes interiors romanguen obertes a fi d'evitar tindre contacte amb superfícies.
94		3			14.- Organitzativa 5- Senyalització	S'establiran i senyalitzaran els diferents fluxos de circulació de l'alumnat cap a les diferents aules.
95	MESURES ESPECÍFIQUES AULES ESO, BATXILLERAT I FP	3			2.- Distanciament	L'aforament de l'aula estarà calculat organitzant els espais, on se situaran l'alumnat en taules individuals, de manera que compten amb una separació d'almenys 1,5 metres entre ubicacions fixes.
96		3			10.- Higiene Personal	S'haurà de garantir l'existència de paper d'un sol ús i gel hidroalcohòlic a les aules. Es recomana disposar a l'aula de producte desinfectant amb activitat viricida autoritzat per a la neteja dels llocs de treball compartits, especialment mobiliari i altres elements susceptibles de manipulació.

Ordre	Tasca /Activitat / Recinte	Escenari (1, 2 i 3)			Tipus de mesura (codificació)	Descripció de les mesures a implantar
		1	2	3		
97	AULES DE MÚSICA	3			6.- Protecció individual	No s'haurà de tocar o projectar el so de cara al personal de la sala. Vegeu nota 1 <sup>1</sup> , per a l'alumnat que utilitze un instrument de vent.
98		3			9.- Neteja i desinfecció	Els instruments propis no seran netejats a la sala. Si aquesta operació no es pot realitzar en el domicili, s'haurà de preveure una sala per a la realització d'aquesta operació. Material compartit (faristol): Es desinfectarà després de cada manipulació amb una tovallola o paper i un producte amb base alcohol (fàcil volatilitat i atac al virus). Utilització instrumental compartit (Piano i Arpa): higienitzat abans i després de cada ús. - Piano: Vegeu nota 2 <sup>2</sup> . - Arpa: Vegeu nota 3 <sup>3</sup> .
99		3			14.- Organitzativa	Els instrumentistes de vent hauran de desaiugar els seus instruments en recipients habilitats a aquest efecte. Evitar deixar l'aigua produïda per la condensació sobre el sòl, depositant-la en un contenidor adequat per a eliminar les deixalles. L'alumnat no haurà de bufar enèrgicament a través de l'instrument per a netejar-lo a la sala de realització de la prova.
100		3			14.- Organitzativa 2.- Distanciament	En els exercicis pràctics dels instrumentistes de vent i els exercicis que impliquen la veu, la projecció del so es realitzarà sempre cap a una direcció on no hi haja persones.

**1Nota 1:** En el cas dels instrumentistes de vent, no hi ha ara per ara estudis, segons el nostre coneixement, que mesuren la càrrega viral en l'aire que expulsen en tocar. No obstant això, és conegut que l'execució d'un instrument de vent produeix un intercanvi d'aire molt intens entre els pulmons i les vies respiratòries, amb, en part, una pressió d'aire elevada. No és clar fins i tot si la càrrega viral de l'aire es redueix en el camí a través de l'instrument. Es pot deduir que la descàrrega de l'aire de l'interpret en l'ambient pot comportar càrrega viral. No obstant això, i segons les últimes investigacions, l'aerosol que es produeix en tocar un instrument de vent no es propaga en l'ambient més intensament que el produït durant la respiració normal.

**2Nota 2:** Neteja i desinfecció del piano, complementària a la diària i establida pel fabricant, per a evitar la propagació del virus.  
El piano és un instrument format per materials de diversa naturalesa: fusta, acrílic, metall, ivori, etc. No tots els materials es poden netejar amb els mateixos productes, ja que alguns són més delicats que uns altres.  
No s'han d'utilitzar productes abrasius. Les substàncies com el clor, el lleixiu, poden danyar la fusta i altres parts de l'instrument. El més adequat, en termes generals per al teclat, és emprar desinfectants amb base d'alcohol. S'evaporen ràpidament i tenen la capacitat de desactivar la càrrega vírica que es puga haver depositat en la superfície.  
Es pot emprar una tovallola de paper d'un sol ús o cotó per a rebutjar-ho en el contenidor adequat. L'exterior del piano, si és un acabat polièster d'alta lluentor, es pot netejar amb una baieta de microfibra, humitejada lleument amb aigua i una mica d'alcohol diluït però realment no es recomana utilitzar cap producte que no siga específic per a pianos. S'aconsella comprovar prèviament en una xicoteta part.

En superfícies xicotetes com el faristol, es pot usar el mateix desinfectant amb base d'alcohol que hem utilitzat per a les teclades.  
Els experts aconsellen que no s'ha d'utilitzar vapor per a netejar les teclades ni part alguna part del piano, ja que l'aigua pot penetrar a l'interior causant un desastre en el nostre piano, bombant la fusta i oxidant el mecanisme i altres components metàl·lics, filtres, cuirs, etc. Realment, on hauria de ser més important incidir és en la part que està en contacte amb les nostres mans i possibles gotícules: sobretot el teclat, la tapa del teclat, el faristol i la banqueteta.

**3Nota 3:** Neteja i desinfecció de l'arpa, complementària a la diària i establida pel fabricant, per a evitar la propagació del virus.  
L'arpa és un instrument format per diversos materials de diversa naturalesa (el triangle de l'arpa: de diferents fustes, la caixa de ressonància: de fusta, la placa corbada, discos, pedals i mecanismes interns: de llautó, entenimentades: niló, alpaca, coure, etc.)  
Els experts recomanen netejar els instruments de corda de la mateixa manera que el piano (tovallola de paper d'un sol ús o cotó amb desinfectant en base alcohol). Sempre que el fabricant ho permeta.  
No obstant això també recomanen la utilització d'aerosols desinfectants formulats per a instruments musicals. Posteriorment i si fóra necessari, utilitzar tovallola de paper d'un sol ús o cotó per a posterior arrossegament.

Ordre	Tasca /Activitat / Recinte	Escenari (1, 2 i 3)			Tipus de mesura (codificació)	Descripció de les mesures a implantar
		1	2	3		
101	AULA D'INFORMÀTICA	3			1.- Formació/Informació 5.- Senyalització	Es recomana també, el reforç de la neteja i desinfecció després de la utilització de l'aula d'informàtica per l'alumnat (ordinadors compartits: superfície del teclat, del ratolí i de la pantalla). Per a la desinfecció dels principals components compartits de la PVD (teclat, pantalla i ratolí), es podran utilitzar tovalloletes d'alcohol isopropílic al 70%, lliscant-les sobre la superfície d'aquests elements amb delicadesa, o bé el mateix producte químic amb base alcohol fàcilment evaporable, en esprai o en forma líquida aplicada en un drap de cotó, de microfibra o de qualsevol material que no deixe residus. L'aplicació no serà de manera directa i s'evitarà la humitat en qualsevol clivella.
102	MESURES ESPECÍFIQUES PER A LA REALITZACIÓ D'ACTIVITATS O PROVES	3			14.- Organitzativa	Realització d'activitats i proves a paper:  No es podrà compartir material entre l'alumnat o amb el personal docent, per la qual cosa l'alumnat que participa ha d'assegurar-se de disposar de tot el necessari per a la realització de les activitats o proves.
103		3			14.- Organitzativa	El lliurament i devolució de les activitats o proves escrites haurà d'organitzar-se de manera que es limite el contacte directe per part de l'alumnat amb el personal empleat públic.  Rentada de mans o ús de gels hidroalcohòlics després de la manipulació de folis. En cas de no tindre aquesta possibilitat, es disposarà de guants de protecció.



## ANNEX II. GUIA D'ACTUACIÓ PER A LA GESTIÓ DE LA VULNERABILITAT I EL RISC EN ÀMBITS NO SANITARIS O SOCIOSANITARIS

Grups vulnerables	Patologia controlada				Patologia descompensada				Comorbiditat ≥ 2 aspectes			
	NR1	NR2	NR3	NR4	NR1	NR2	NR3	NR4	NR1	NR2	NR3	NR4
Exposició laboral												
Malaltia cardiovascular/HTA	1	1	2	2	1	3	3	3	1	3	3	3
Diabetis	1	1	2	2	1	3	3	3	1	3	3	3
Malaltia pulmonar crònica	1	1	2	2	1	3	3	3	1	3	3	3
Malaltia hepàtica crònica severa	1	1	2	2	1	3	3	3	1	3	3	3
Insuficiència renal crònica	1	1	2	2	1	3	3	3	1	3	3	3
Immunodeficiència	1	3	3	3	1	4	4	4	1	4	4	4
Càncer en tractament actiu	1	4	4	4	1	4	4	4	1	4	4	4
Majors de 60 anys	<b>Sense patologia</b>				<b>Patologia controlada</b>				<b>Patologia descompensada</b>			
	1	1	2	2	1	3	3	3	1	4	4	4
Obesitat mòrbida (IMC>40)	<b>Sense patologia afegida</b>				<b>Patologia afegida controlada</b>				<b>Patologia afegida descompensada</b>			
	1	1	2	2	1	3	3	3	1	4	4	4
Embaràs	<b>Sense complicacions ni comorbiditats</b>				<b>Amb complicacions o comorbiditats</b>							
	1	3	3	3	1	4	4	4				

**NR1 (Nivell de risc 1):** Similar a risc comunitari, treball sense contacte amb persones simptomàtiques.

**NR2 (Nivell de risc 2):** Treball amb possibilitat de contacte amb persones simptomàtiques, mantenint la distància de seguretat i sense actuació directa sobre elles.

**NR3 (Nivell de risc 3):** Assistència o intervenció directa sobre persones simptomàtiques, amb EPI adequat i sense mantindre la distància de seguretat.

**NR4 (Nivell de risc 4):** Professionals no sanitaris que han de realitzar maniobres generadores d'aerosols a persones COVID+, com per exemple RCP.

1	No precisa ni adaptació ni canvi de lloc, roman en la seua activitat laboral habitual.
2	Continuar activitat laboral. Pot fer tasques amb exposició a persones simptomàtiques amb EPIs adequats.
3	Pot continuar activitat laboral sense contacte amb persones simptomàtiques. Si impossibilitat, tramitar PREL o IT com a Treballador Especialment Sensible.
4	Precisa Canvi de Lloc de treball i, de no ser possible, tramitar PREL o IT com a Treballador Especialment Sensible.

IT: incapacitat temporal. PREL: prestació risc embaràs lactància.

**ANNEX III. MODEL DE DECLARACIÓ RESPONSABLE**  
**DECLARACIÓ RESPONSABLE**

(Emplenar per l'alumne/alumna major d'edat)

Sr./Sra. , amb DNI/NIF  idomicili al carrer/plaça/avinguda , , núm.  de , CP , telèfon  i correu electrònic , matriculat/matriculada al centre educatiu  amb codi de centre  ubicat a la localitat de  província de  durant el curs 2020-2021.

**DECLARE responsablement que:**

- Com alumne/alumna que subscriu declare el meu compromís amb el compliment de les normes de salut i higiene per a l'alumnat, d'acord amb els protocols determinats en el pla de contingència del centre en el qual estic matriculat/matriculada.
- Controlaré diàriament el meu estat de salut abans d'acudir al centre mitjançant l'observació de la simptomatologia pròpia de la COVID-19 (tos, febre, dificultat en respirar, etc.) i el mesurament de la temperatura corporal, no acudint al centre en el cas de presentar simptomatologia o una temperatura corporal major de 37,5 °C. Mantindré aquesta situació de no assistència al centre, fins que el/la professional sanitari/sanitària de referència confirme l'absència de risc per a mi i per a la resta de l'alumnat.

, a  de  de 20

Signatura alumne/alumna

Signat:



## MODEL DE DECLARACIÓ RESPONSABLE

(Emplenar pel/pels representant/s legal/s si l'alumne/alumna és menor d'edat)

Sr./Sra. [ ] , amb DNI/NIF [ ] i domicili al carrer/plaça/avinguda [ ] , núm. [ ] de [ ] , CP [ ] , telèfon [ ] i correu electrònic [ ] , Sr./Sra. [ ] , amb DNI/NIF [ ] i domicili al carrer/plaça/avinguda [ ] , núm. [ ] de [ ] , CP [ ] , telèfon [ ] i correu electrònic [ ] , representant/s legal/s de l'/la alumne/alumna menor d'edat amb nom i cognoms [ ] , matriculat/matriculada al centre educatiu [ ] amb codi de centre [ ] ubicada la localitat de [ ] província de [ ] durant el curs 2020/2021,

### DECLARE/DECLAREM responsablement que:

- Com a representant/s legal/s declare/declarem el meu/nostre compromís amb el compliment de les normes de salut i higiene per a l'alumnat, d'acord amb els protocols determinats en el plan de contingència del centre al que està matriculat/matriculada l'alumne/alumna.
- Em/Ens compromet/comprometem també a controlar diàriament l'estat de salut de l'alumne/alumna a dalt indicat abans d'acudir al centre, mitjançant l'observació de la simptomatologia pròpia de la COVID-19 (tos, febre, dificultat en respirar, etc.) i el mesurament de la temperatura corporal, no acudint al centre en el cas de presentar simptomatologia o una temperatura corporal major de 37,5 °C. Es mantindrà aquesta situació de no assistència al centre, fins que el/la professional sanitari/sanitària de referència confirme l'absència de risc per a l'alumne/alumna al meu/nostre càrrec i per a la resta de l'alumnat del centre.

[ ] , a [ ] de [ ] de 20[ ]

Signatura representant/s legal/s

Signat: [ ]

Signat: [ ]

## PLANTA BAIXA:

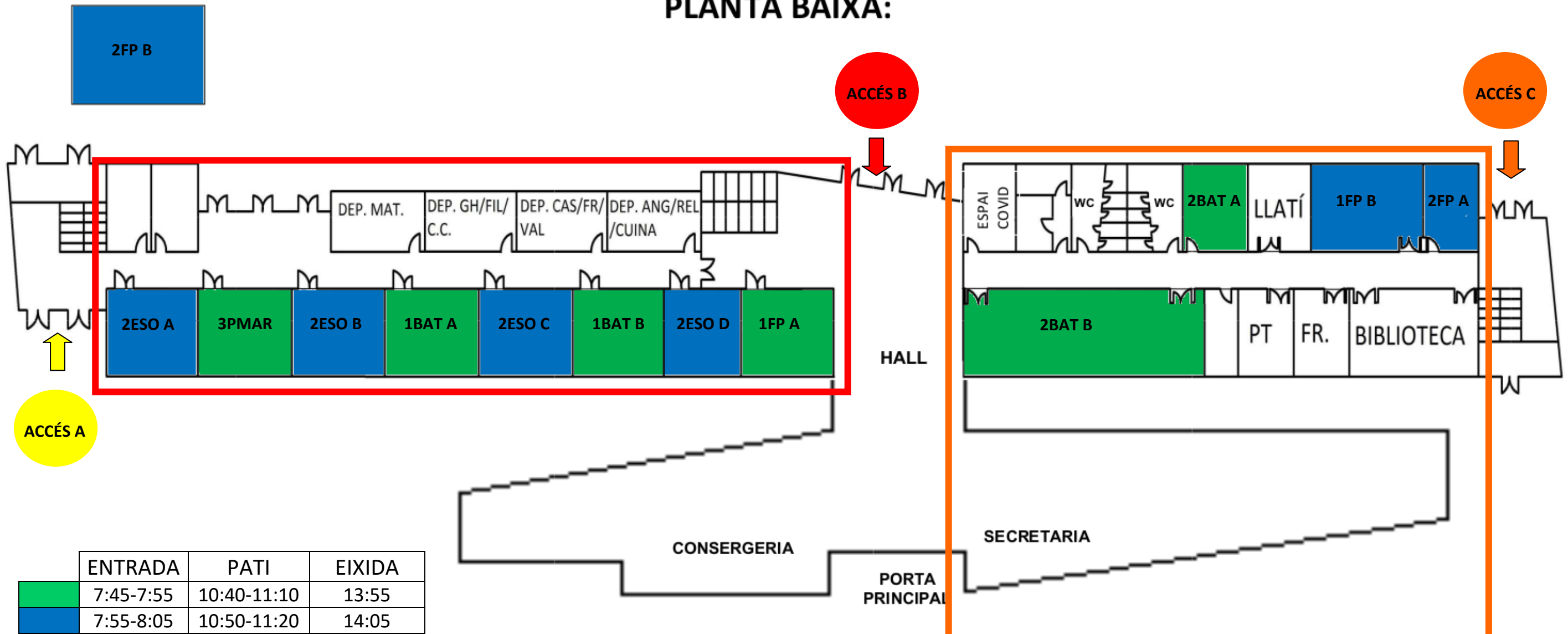

## PLANTA PRIMERA:

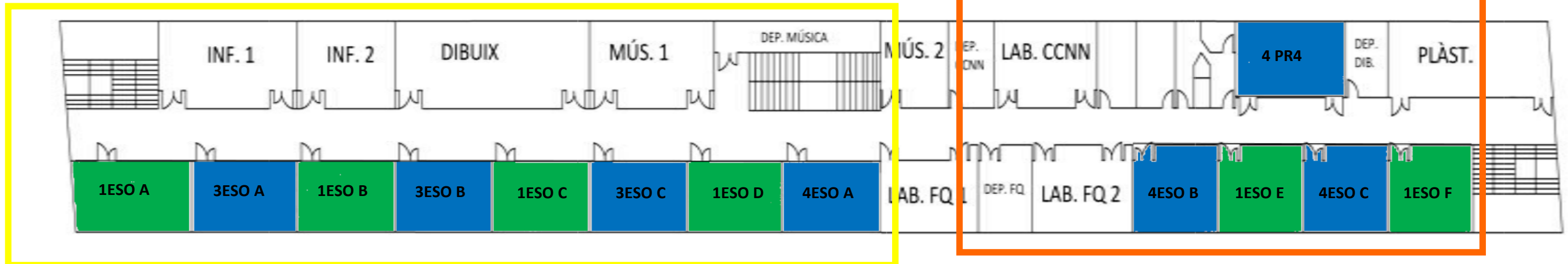

## ANNEX VI:

### BUENAS PRÁCTICAS COVID-19 EN TALLERES DE COCINA Y CAFETERÍA

#### **DOCUMENTO DE COMPROMISO DE COLABORACIÓN Y CUMPLIMIENTO DE LOS REQUISITOS QUE SE SEÑALAN A CONTINUACIÓN:**

**USO OBLIGATORIO DE MASCARILLA, INICIALMENTE LAS FACILITADAS POR EL AMPA, MÁS MASCARILLA CON PANTALLA FACILITADAS POR EL CENTRO, EXCLUSIVAMENTE LOS DÍAS DE TALLER.**

**LA MASCARILLA NO PUEDE ESTAR POR DEBAJO DE LA NARIZ**

**EL ALUMNADO LLEVARÁ UNA MASCARILLA QUIRÚRGICA DE REPUESTO, DEBIDAMENTE PROTEGIDA EN UNA FUNDA.**

**TOMA DE TEMPERATURA EN CASA Y, POSTERIORMENTE, AL ACCEDER A LOS TALLERES (ALUMNADO, PROFESORADO, PROVEEDORES, ETC.).**

**COMUNICACIÓN AL CENTRO Y A SU TUTOR/A EN CASO DE SER PERSONA ESPECIALMENTE SENSIBLE AL COVID-19.**

**MANTENER EL DISTANCIAMIENTO SOCIAL AL LLEGAR A LA ENTRADA DEL VESTUARIO, DURANTE LA JORNADA Y EN LOS MOMENTOS DE DESCANSO, EVITANDO CUALQUIER CONTACTO FÍSICO. SIEMPRE SE INTENTARÁ MANTENER LA MÁXIMA SEPARACIÓN POSIBLE EN LAS ZONAS DE TALLER.**

**EVITAR MASTICAR CHICLE O SIMILARES**

**EVITAR GRITAR O LEVANTAR LA VOZ EN LA ZONA DE TALLER**

**ES OBLIGATORIO EL USO DE GEL HIDROALCOHÓLICO ANTES DE ENTRAR AL VESTUARIO, ANTES DE ENTRAR AL TALLER ESPECÍFICO Y AL FINALIZAR EL MISMO, ASÍ COMO CUANDO SE CONSIDERE NECESARIO EN EL TALLER.**

**EL ALUMNADO DISPONDRÁ DE 4 MINUTOS APROX PARA CAMBIARSE EN EL VESTUARIO, SIENDO EL AFORO MÁXIMO TRES PERSONAS.**

**ES OBLIGATORIO EL USO DE LAS TAQUILLAS DEBIDAMENTE ETIQUETADAS PARA EL ALUMNADO DE PRIMER CURSO. NO DEBIENDO QUEDAR NINGÚN OBJETO PERSONAL FUERA DE ELLAS.**

**EL LAVADO DE MANOS SERÁ FRECUENTE; AL INICIO DE LA ACTIVIDAD, DESPUÉS DE USAR EL BAÑO, DESPUÉS DE LOS DESCANSOS, ANTES DE INGERIR CUALQUIER ALIMENTO, ENTRE DOS MANIPULACIONES DE MATERIAS PRIMAS O PRODUCTOS DIFERENTES, CUANDO SE HAYAN TOCADO OBJETOS NO LIMPIOS (DINERO, LLAVES, ETC.), Y DESPUÉS DE HABER TENIDO CONTACTO CON RESIDUOS SÓLIDOS O DESPERDICIOS.**

**LAS UÑAS DEBEN LLEVARSE CORTAS Y CUIDADAS, EVITANDO EL USO DE ANILLOS, PULSERAS, RELOJES DE MUÑECA U OTROS ADORNOS.**

**SE DEBE RECOGER EL CABELLO LARGO EN UNA COLETA O MOÑO BAJO, DEBIENDO CUBRIRSE CON GORRO.**

**LOS UNIFORMES O ROPA DE TRABAJO DEBEN LAVARSE TODOS LOS DÍAS DE FORMA MECÁNICA EN CICLOS DE LAVADO COMPLETOS ENTRE 60-90 °C. SE LLEVARÁN AL INSTITUTO EN UNA BOLSA DE TRANSPORTAR ROPA, ASÍ COMO LOS ZAPATOS O ZUECOS, QUE IRÁN EN OTRA BOLSA. CUANDO EL ALUMNADO ACABE LA JORNADA, DEPOSITARÁ EL UNIFORME EN OTRA BOLSA DIFERENTE, ASÍ COMO LOS ZAPATOS Y ZUECOS, PARA TRANSPORTARLOS A CASA Y, UNA VEZ ALLÍ, PROCEDERE A SU LAVADO, DESECHANDO LAS BOLSAS EMPLEADAS PARA SU TRANSPORTE.**

**LA UTILIZACIÓN DE GUANTES, DE MANERA PUNTUAL Y BAJO INDICACIÓN DEL PROFESORADO, NO EXIME DE REALIZAR LA CORRECTA HIGIENE DE MANOS TRAS SU RETIRADA.**

**SE EVITARÁ TOSER O ESTORNUDAR SOBRE LOS ALIMENTOS O SUPERFICIES DE TRABAJO, ASÍ COMO EN EL ESPACIO DE TALLER SIEMPRE QUE SEA POSIBLE.**

**EVITAR TOCARSE EL PELO, LOS OJOS, LA NARIZ Y LA BOCA.**

**ESTÁ PROHIBIDO COMER EN TODAS LAS DEPENDENCIAS DEL DEPARTAMENTO DE COCINA Y SALA.**

**EN EL CASO DE TENER QUE PROBAR UNA ELABORACIÓN, SE COMUNICARÁ AL PROFESOR/A, Y SE REALIZARÁ CON UNA CUCHARA O TENEDOR PEQUEÑO, DE USO EXCLUSIVO, DE LA MANERA MÁS RÁPIDA POSIBLE Y EVITANDO QUE HAYA PERSONAS ALREDEDOR.**

**A LA HORA DEL DESCANSO EL ALUMNADO DEBERÁ PONERSE UNA BATA ENCIMA DEL UNIFORME, QUE DESPUÉS DEJARÁ COLGADA EN LAS PERCHA DEL VESTUARIO. ESE PROCESO SE HARÁ LO MÁS RÁPIDO POSIBLE, RESPETANDO EL AFORO MÁXIMO DEL VESTUARIO.**

**ESTÁ PROHIBIDO FUMAR EN LOS CENTROS PÚBLICOS.**

**NO ESTÁ PERMITIDO UTILIZAR EL MÓVIL EN LA ZONA DE TALLERES**

**SE LLEVARÁ A CABO LA GESTIÓN DE RESIDUOS SEGÚN ESTABLECE LA NORMATIVA VIGENTE.**

**CADA ZONA DE TALLER TENDRÁ COLGADAS LAS MEDIDAS ESPECÍFICAS A CUMPLIR (Ej. Zona de recepción de materias primas, zona de vestuarios, etc).**

**ESTAS NORMAS SE EXPLICARÁN CON ANTERIORIDAD AL INICIO DE LOS SERVICIOS DE TALLER, RESOLVIÉNDOSE CUALQUIER POSIBLE DUDA QUE PUEDAN GENERAR.**

**ESTAS NORMAS NO EXIMEN DEL CUMPLIMIENTO DE LAS NORMAS COVID-19 ESPECÍFICAS DEL CENTRO, YA QUE AMBAS DEBEN CUMPLIRSE.**

**ESTE DOCUMENTO ESTÁ SUJETO A POSIBLES REVISIONES. CUANDO ESTO SE PRODUZCA, SE COMUNICARÁ AL ALUMNADO PARA QUE ESTÉ INFORMADO, ACTUALIZÁNDOSE EL DOCUMENTO INICIAL.**

Somos conscientes de que el cumplimiento de los puntos señalados no siempre es fácil, pero atravesamos una situación complicada derivada del Covid-19 y necesitamos de la colaboración de toda la comunidad educativa. En este sentido, agradecemos de antemano el esfuerzo que seguro vais a poner para avanzar en vuestra formación a la vez que se respetan las Buenas Prácticas anteriormente señaladas.

**Firma del padre y/o madre  
2020**

**Vilamarxant, a de Octubre de**

**Fdo por:**

## ANNEX V: PLÀNOL DE SECTORALITZACIÓ DEL PATI



## **ANNEX VII:**

# **GESTIÓ DE CASOS COVID-19 EN ELS CENTRES EDUCATIUS D'ENSENYAMENTS NO UNIVERSITARIS DE LA COMUNITAT VALENCIANA DURANT EL CURS**

**2020-2021**

(actualització)

Aquest document estarà sotmés a una revisió permanent en funció de l'evolució de la infecció del coronavirus (SARS-CoV-2)

DATA: 14.09.2020



## INTRODUCCIÓ

El SARS-CoV-2 també afecta la població infantil i juvenil, encara que l'evidència sobre el seu paper en la transmissió és limitada.<sup>1</sup> Un estudi dut a terme en població representativa del conjunt d'Espanya va trobar una prevalença d'anticossos contra el virus d'un 5 % en la població general, i del 3,4 % en la població menor de 20 anys.<sup>2</sup>

A la Comunitat Valenciana, la incidència acumulada en els menors de 20 anys ha sigut de 181 casos per 100.000 habitants (1.793 casos), i per als majors de 20 anys, de 472,6 (18.947 casos). No s'aprecien diferències per sexe.

Per grups d'edat, en els menors de 20 anys la distribució dels casos acumulats des de l'inici de l'epidèmia respecte al total ha sigut de: 1,5 % (0 a 3 anys), 4,2 % (4-15 anys) i 3 % (16-19 anys). És a dir, un 8,3 % del total de casos.

En l'evolució temporal destaca un increment de la incidència de la malaltia en els menors de 20 anys a partir de la setmana del 12 al 18 de juliol de 2020, de manera que, en el període actual, se situa en un percentatge d'afectació per a aquest grup d'edat del 16,6 %. Aquest augment ha sigut més significatiu en el grup de 4 a 15 anys (8,8 %), seguit del de 16 a 19 anys (5 %) i el de 0 a 3 anys (3 %).

Un informe de revisió recent d'abast internacional<sup>3</sup> posa en relleu que si s'apliquen les mesures preventives i d'higiene adequades, el paper de l'entorn escolar en la transmissió comunitària de la malaltia és semblant al d'altres entorns amb la mateixa densitat de persones. També assenyala que la transmissió entre xiquets i xiquetes a l'escola és poc freqüent, i no resulta la causa primària de la infecció per SARS-CoV-2, particularment en Educació Infantil i Primària. D'altra banda, l'estudi destaca que la majoria dels xiquets i les xiquetes que s'infecten no desenvolupen símptomes o en desenvolupen de manera lleu, per la qual cosa la infecció pot passar desapercebuda.

És fonamental seguir les mesures eficaces demostrades en l'entorn escolar, com el distanciament físic, la ventilació, rentar-se les mans regularment i utilitzar mascaretes, per a contribuir a reduir la transmissió del virus i alhora mitigar altres infeccions respiratòries pròpies de les estacions de la tardor i l'hivern.

---

<sup>1</sup> Li *et al.* "The role of children in transmission of SARS-CoV-2: A rapid review." *J Glob Health*. 2020 Jun; 10(1): 011101. <https://www.ncbi.nlm.nih.gov/pmc/articles/PMC7323934/>

<sup>2</sup> Pollán, M. *et al.* "Prevalence of SARS-CoV-2 in Spain (ENA-COVID): a nationwide, population-based seroepidemiological study." *Lancet*. 2020 Jul 3;S0140-6736(20)31483-5. doi: 10.1016/S0140-6736(20)31483-5. [https://www.thelancet.com/journals/lancet/article/pii/S0140-6736\(20\)31483-5/fulltext](https://www.thelancet.com/journals/lancet/article/pii/S0140-6736(20)31483-5/fulltext)

<sup>3</sup> *COVID-19 in children and the role of school settings in COVID-19 transmission*, 6 August 2020. Stockholm: ECDC; 2020. <https://www.ecdc.europa.eu/sites/default/files/documents/COVID-19-schools-transmission-August%202020.pdf>

## GLOSSARI

**Grup de convivència estable (GCE):** és el grup estable de l'alumnat amb la seua tutora o tutor, en el marc del qual les persones que formen part del grup poden socialitzar i jugar entre si, sense haver de mantindre la distància interpersonal de manera estricta, utilitzant mascareta higiènica a partir dels 6 anys. Aquests GCE han d'evitar la interacció amb altres grups del centre educatiu, de manera que limiten al màxim el nombre de contactes, amb la finalitat de garantir la traçabilitat i la gestió dels possibles casos que es puguen produir.

El personal de suport docent i no docent que no forme part del GCE i interactue amb ell també haurà de portar mascareta higiènica i mantindre la distància interpersonal.

**Grups no configurats com a GCE:** la seua organització a l'aula s'ha de conformar respectant la distància mínima interpersonal d'1,5 m i l'ús de mascareta higiènica a partir dels 6 anys. El personal de suport docent i no docent que hi interactue haurà de portar mascareta higiènica i mantindre la distància interpersonal.

**Brot:** qualsevol agrupació de 3 casos o més amb infecció activa en els quals s'haja establert un vincle epidemiològic segons el que recull l'*Estratègia de detecció precoç, vigilància i control de COVID-19*. La declaració de brot la determinarà el centre de salut pública del departament en què estiga situat el centre educatiu.

**Cas sospitós:** persona amb un quadre clínic d'infecció respiratòria aguda d'aparició sobtada de qualsevol gravetat que té, entre altres, febre, tos o sensació de falta d'aire. Altres símptomes com mal de gola, pèrdua de l'olfacte, pèrdua del gust, dolors musculars, diarrees, dolor toràcic o cefalees, entre altres, poden ser considerats també símptomes de sospita d'infecció per SARS-CoV-2 segons criteri clínic.

### **Cas confirmat amb infecció activa:**

- Persona que compleix el criteri clínic de cas sospitós amb PCR positiva.
- Persona que compleix el criteri clínic de cas sospitós, amb PCR negativa i resultat positiu a IgM per serologia d'alt rendiment (no per tests ràpids).
- Persona asimptomàtica amb PCR positiva amb Ig G negativa o no realitzada.

**Cas confirmat amb infecció resolta:** persona asimptomàtica amb serologia IgG positiva independentment del resultat de la PCR (PCR positiva, PCR negativa o no feta).

**Cas descartat:** cas sospitós amb PCR negativa.

**Contacte estret en l'àmbit d'un centre educatiu:**

- Tots els membres del grup de convivència estable.

- En els grups no configurats com a GCE, les persones que hagen compartit espai amb el cas confirmat a una distància < 2 metres durant més de 15 minuts, llevat que es pugua assegurar que s'ha fet ús adequat de la mascareta. El període a considerar per a l'avaluació dels contactes estrets serà de 2 dies abans de l'inici dels símptomes del cas confirmat fins al moment en el qual el cas és aïllat i en els asimptomàtics confirmats per PCR, des de 2 dies abans de la data de presa de la mostra per al diagnòstic.

**Contacte estret en el transport escolar:** les persones situades en un radi de dos seients al voltant **del cas confirmat**, tal com estableix l'Estratègia de detecció precoç, vigilància i control de COVID-19 del Ministeri de Sanitat, en els 2 dies previs a l'inici de símptomes del cas.

**Contacte estret en el menjador escolar:** les persones que hagen estat en el mateix lloc que un **cas confirmat**, a una distància menor de 2 metres durant més de 15 minuts en els 2 dies previs a l'inici de símptomes del cas.

**Responsable COVID-19 en el centre educatiu:** el director o directora del centre o la persona en qui delegue serà el/la responsable de coordinar la gestió de les activitats en el centre educatiu sobre els possibles casos.

**Referent COVID-19 en atenció primària:** és el coordinador de medicina o d'infermeria del centre de salut que actua com a referent per al centre educatiu en altres qüestions de salut, d'acord amb l'article 59 de la Llei 10/2014, de salut, de la Comunitat Valenciana, i la Resolució conjunta d'1 de setembre de 2016 de les conselleries amb competències en educació i sanitat.

**Coordinador/a COVID-19:** professional de Salut Pública que fa la vigilància epidemiològica, amb un paper fonamental en l'estratègia de seguiment de casos i contenció dels brots de la infecció que tinguen lloc al centre educatiu.

**Espai COVID-19:** zona reservada per a l'aïllament dins d'un centre educatiu. Ha de ser d'ús individual, amb bona ventilació, de neteja fàcil i tindre el material de protecció necessari dins d'una caixa estanca (mascaretes quirúrgiques per a l'alumnat i la persona adulta acompanyant i, per si l'alumne o l'alumna no es pot

posar una mascareta quirúrgica, mascaretes de protecció FFP2 sense vàlvula, pantalles facials i bates d'un sol ús per a la persona acompanyant). A més, ha de disposar d'una paperera amb bossa i, si pot ser, amb tapa i pedal.

**Quarantena de contactes estrets:** el període en què s'ha de romandre en aïllament preventiu domiciliari realitzant una vigilància al llarg del període d'incubació màxim de la malaltia, que és de 14 dies. Pot ser acurtat a 10 dies en funció de la realització o no d'una prova diagnòstica.

## OBJECTIUS

1. Aconseguir entorns escolars més saludables i segurs en el context de la pandèmia, mitjançant l'aplicació de les mesures que preveu el Protocol de protecció i prevenció contra la transmissió i el contagi del SARS-CoV-2 per a centres educatius que impartisquen ensenyaments no universitaris en el curs 2020-2021, del Ministeri de Sanitat.
2. Facilitar la gestió adequada dels casos mitjançant la col·laboració de tota la comunitat escolar en el compliment de les competències que cadascú té assignades.

## REQUISITS PER A L'ACCÉS AL CENTRE EDUCATIU

La família o representants legals de l'alumne o alumna i l'alumnat major d'edat han de signar un compromís, abans de l'inici del curs escolar, d'acudir sense símptomes al centre (annex 1).

- **Alumnat:**
- La família o representants legals de l'alumne o alumna, o l'alumnat major d'edat, han de verificar diàriament el seu estat de salut al domicili, abans d'acudir al centre educatiu i comprovar que no tenen una temperatura per damunt de 37,5 °C (sense haver pres antipirètics) ni cap altra simptomatologia que pugua estar associada amb la COVID-19 (tos, malestar, congestió nasal, diarrea, vòmits...). La clínica és poc específica i pot ser comuna a altres infeccions pediàtriques, raó que justifica que **la febra siga sempre un criteri perquè els/les escolars no acudisquen al centre educatiu.**
- En cas que tinguen **símptomes compatibles**, els i les alumnes no han d'assistir al centre educatiu. La família o representants legals han de contactar amb el centre d'atenció primària (figura en la targeta SIP).
- L'equip que faça el seguiment del xiquet/a ha d'indicar quan pot reprendre l'activitat educativa presencial.
- En l'alumnat que presente condicions de salut que el faça més vulnerable, com poden ser malalties cròniques de complexitat elevada que puguen veure's agreujades pel SARS-CoV-2, la família o representants legals i l'equip pediàtric haurà de valorar de manera conjunta les implicacions de reprendre l'activitat educativa presencial en el centre educatiu.

En el cas de l'alumnat vulnerable, el pediatre pot emetre un informe de salut en què conste el risc especial per a la seua salut d'una infecció per COVID-19.

En aquest cas, l'administració educativa ha de determinar el procediment perquè aquest alumnat reba l'atenció educativa necessària.

- **Professorat i personal treballador del centre educatiu:**
- Han de verificar diàriament el seu estat de salut abans d'acudir al centre educatiu i comprovar que no tenen una temperatura per damunt de 37,5 °C (sense haver pres antipirètics) ni cap altra simptomatologia que puga estar associada amb la COVID-19 (tos, malestar, congestió nasal, diarrea, vòmits...).

En cas d'haver-hi símptomes compatibles, no han d'assistir al centre educatiu i han de contactar amb el seu centre d'atenció primària, o amb el seu centre d'atenció sanitària habitual en cas de tindre l'atenció fora del sistema públic. També han de contactar amb el seu servei de prevenció de riscos laborals.

Els treballadors i treballadores amb condicions de salut que els facen més vulnerables (malalties cardiovasculars, diabetis, malalties pulmonars cròniques, càncer, immunosupressió, embarassades) poden tornar al treball sempre que la seua condició clínica estiga controlada i mantinguen les mesures de protecció de manera rigorosa, excepte si hi ha indicació mèdica de no incorporar-s'hi, i han d'informar els equips directius dels centres de la seua condició de vulnerabilitat, justificada pels serveis de prevenció de riscos laborals. El Servei de Prevenció de Riscos Laborals és el que ha d'avaluar l'existència de treballadors/es especialment sensibles a la infecció per coronavirus, i d'emetre un informe sobre les mesures de prevenció i protecció necessàries.

- No poden accedir al centre educatiu l'**alumnat, el professorat i altres SI:**
  - Presenten símptomes compatibles amb la COVID-19.
  - Estan en situació d'aïllament per haver donat positiu per a la COVID-19.
  - Estan a l'espera del resultat d'una PCR o una altra prova de diagnòstic molecular.
  - Estan en quarantena domiciliària per ser contacte estret d'alguna persona diagnosticada de COVID-19 o amb símptomes compatibles.

## GESTIÓ DE CASOS

Per a poder assolir el compliment màxim dels objectius educatius i pedagògics, el centre educatiu ha de ser un entorn de convivència segur per a tota la comunitat educativa, i les mesures més rellevants són la detecció precoç dels casos i l'aïllament d'aquests i dels seus contactes estrets.

### **Funcions del responsable COVID-19 en el centre educatiu (la direcció o la persona en qui delegue):**

Davant d'un cas sospitós

- Ha de contactar amb la família o els representants legals dels menors d'edat per a comunicar la situació i perquè vagen a recollir l'alumne o alumna, preferentment en transport no col·lectiu.
- Ha d'indicar a la família o representants legals que es traslladen al seu domicili i contacten amb el seu centre d'atenció primària (figura en la targeta SIP).
- En situacions de gravetat (dificultat respiratòria, afectació de l'estat general per vòmits o diarrea molt freqüents, dolor abdominal intens, confusió, tendència a adormir-se...), ha de trucar al telèfon 112 o contactar amb el centre d'atenció primària de referència al qual està adscrit el centre educatiu per a atendre la urgència i valorar-ne la derivació al centre hospitalari.

Davant d'un cas confirmat

- Ha de canalitzar la coordinació amb el centre d'atenció primària de referència, amb el centre de salut pública i amb les famílies de l'alumnat del centre educatiu.

### **1. Actuació quan un alumne/a té símptomes compatibles amb la COVID-19 en el centre:**

- El professor/a que haja detectat el cas sospitós ha de comunicar la situació al responsable COVID-19 en el centre educatiu i acompanyar el cas sospitós a l'"**espai COVID-19**" reservat per a l'aïllament, llevat que siga persona vulnerable o de risc justificada pel Servei de Prevenció de Riscos Laborals. Si és així, el responsable COVID-19 ha de designar una altra persona per a fer aquesta tasca fins que la família o representants legals arribe al centre.
- S'ha de col·locar a l'alumne/a una mascareta quirúrgica quan tinga més de 6 anys i, si és possible, a partir dels 3 anys; sempre que no hi haja contraindicació per a usar-la.
- La persona que acompanye el cas sospitós ha de portar l'equip de protecció individual adequat:

- Mascareta higiènica o quirúrgica, si la persona amb símptomes en porta.
  - Mascareta FFP2 sense vàlvula, pantalla facial i bata d'un sol ús, si la persona amb símptomes no es pot posar una mascareta quirúrgica (xiquets menors de 6 anys, persones amb problemes respiratoris, que tinguen dificultat per a llevar-se la mascareta per si soles o alteracions de conducta que facen inviable la utilització d'aquesta).
  - El centre ha de disposar d'existències d'aquest material per a les situacions en què es requerisca un EPI per a l'atenció d'un cas sospitós.
- En cas que l'alumne/a siga major d'edat, s'ha de dirigir al seu domicili per a procedir a l'aïllament i evitar, en la mesura que siga possible, el transport públic col·lectiu.
  - La recollida de l'alumne/a per la família s'ha de fer al més aviat possible i a l'entrada del centre educatiu, i s'ha de procurar que el transport es faça en un vehicle particular i no en transport públic col·lectiu.
  - Si l'alumne/a presenta símptomes de gravetat (dificultat respiratòria, afectació de l'estat general per vòmits o diarrea molt freqüents, dolor abdominal intens, confusió, tendència a adormir-se) i es considera necessari, el responsable COVID-19 en el centre educatiu ha de trucar al telèfon 112 o contactar amb el centre d'atenció primària al qual està adscrit el centre educatiu, per a atendre la urgència i valorar-ne la derivació al centre hospitalari.

## **2. Actuació quan un alumne/a comença a tindre símptomes compatibles amb la COVID-19 fora de l'horari escolar:**

- Quan la simptomatologia s'inicia fora de l'horari escolar o en dies no lectius, la família o representants legals o la persona amb símptomes ha de contactar amb el seu centre d'atenció primària (figura en la targeta SIP) perquè es valore la situació i es duguen a terme les accions pertinents. En cas de tindre l'atenció fora del sistema públic, ha de contactar amb el seu centre d'atenció sanitària habitual o el servei d'urgències de referència.
- En cas de confirmació de COVID-19 positiu, ha d'informar el centre educatiu a primera hora de l'endemà hàbil.



### **3. Actuació quan un professional del centre educatiu comença a tindre símptomes compatibles amb la COVID-19 en el centre:**

- En cas que la persona amb símptomes exercisca en un centre educatiu, haurà d'informar de la seua situació al director/a del centre i haurà de dirigir-se al seu domicili per a procedir a l'aïllament, si pot ser en un vehicle particular i no en transport públic col·lectiu.
- S'haurà de posar en contacte amb el Servei de Prevenció de Riscos Laborals i amb el seu centre d'atenció primària o, en cas de tindre l'atenció fora del sistema públic, amb el seu centre d'atenció sanitària habitual, i seguir les seues instruccions.
- En situacions de gravetat (dificultat respiratòria, afectació de l'estat general per vòmits o diarrea molt freqüents, dolor abdominal intens, confusió, tendència a adormir-se), haurà de contactar amb el telèfon 112 o amb el centre d'atenció primària al qual està adscrit el centre educatiu, per a atendre la urgència i valorar-ne la derivació al centre hospitalari.

### **4. Actuació quan un professional del centre educatiu inicia símptomes compatibles amb la COVID-19 fora de l'horari escolar:**

- Quan la simptomatologia s'inicia fora de l'horari escolar o en dies no lectius, la persona amb símptomes ha de contactar amb el seu centre d'atenció primària o amb el seu centre d'atenció sanitària habitual en cas de tindre l'atenció fora del sistema públic, perquè es valore la situació i es duguen a terme les accions pertinents. Ha d'indicar, al seu centre d'atenció sanitària, el centre educatiu en què treballa.
- També s'ha de posar en contacte amb el Servei de Prevenció de Riscos Laborals per a seguir-ne les instruccions.

### **5. Actuació davant d'un cas confirmat de l'alumnat o de professionals del centre educatiu**

- La persona, o els familiars o els representants legals d'un cas confirmat, ha d'informar el centre educatiu del resultat de prova positiva, al més prompte possible o a primera hora de l'endemà hàbil.

- El responsable COVID-19 del centre educatiu ha d'elaborar una *fitxa informativa* amb la relació dels contactes estrets dels casos confirmats tant d'aula, menjador, com de transport col·lectiu i activitats extraescolars (annex 2) i l'ha de traslladar al centre de salut pública del departament de salut pels mitjans habilitats per a fer-ho.
- El responsable COVID-19 del centre educatiu ha de comunicar a la secretària autonòmica d'Educació i Formació Professional el nombre de casos confirmats tant de l'alumnat com de qualsevol altra persona que treballa en el centre, i indicar del grup en el qual estan escolaritzats o on realitzen l'activitat docent.
- Si es produeix la confirmació d'un cas fora de l'horari escolar, el personal de Vigilància Epidemiològica de Salut Pública ha de cridar al responsable COVID-19 del centre educatiu a primera hora de l'endemà hàbil per a la recollida de dades dels contactes estrets. El responsable COVID-19 del centre educatiu ha de proporcionar la llista de contactes estrets.

## **6. Actuació del Sistema Sanitari**

### **MANEIG DE CASOS**

- L'equip sanitari ha de valorar el cas sospitós i decidir la conveniència de fer una prova PCR amb la màxima prioritat. Una vegada identificat el cas com a sospitós, se li indicarà l'aïllament domiciliari i dels seus convivents domiciliaris fins a conèixer el resultat de la PCR. No està indicat l'aïllament dels contactes que formen el grup de convivència estable mentre s'espera el resultat de la prova.
- Davant d'un cas confirmat, s'han de realitzar les actuacions següents:
  - L'equip COVID del seu centre d'atenció primària:
  - Ha d'informar la persona amb resultat positiu i els seus convivents domiciliaris de l'obligatorietat d'aïllament al domicili i facilitar-li les pautes que cal seguir. S'ha d'encarregar del seguiment clínic del cas fins a l'alta. Si el cas té l'atenció fora del sistema sanitari públic, el seu centre d'atenció sanitària habitual ha de realitzar aquestes actuacions.
  - Ha de fer el cens de contactes convivents per al seguiment d'aquests.
  - El responsable COVID-19 del centre educatiu:

- Ha de comunicar al centre de salut pública corresponent la confirmació d'un cas escolar.
- Ha de realitzar el cens de contactes de l'alumnat en tot l'àmbit educatiu (incloent-hi el menjador i el transport) i enviar la fitxa corresponent al centre de salut pública (annex 2) pels mitjans habilitats per a fer-ho.
- Ha de canalitzar la coordinació amb el centre d'atenció primària de referència, amb el centre de salut pública i amb les famílies de l'alumnat del centre educatiu.
- L'SPRL del centre educatiu:
  - Ha de fer el cens de contactes dels treballadors juntament amb el responsable COVID del centre educatiu.
  - S'ha de coordinar amb el centre de salut pública.
- La Unitat de Vigilància Epidemiològica del Centre de Salut Pública ha de realitzar l'enquesta epidemiològica, establir les mesures preventives oportunes i completar l'estudi de contactes estrets de l'entorn educatiu.
- En famílies i personal del centre amb provisió de serveis sanitaris privats, en què la recollida de contactes estrets no puga fer-se en el moment de la sospita clínica, el professional sanitari que ha atés el cas ha d'alertar la unitat d'epidemiologia del centre de salut pública corresponent.

## **7. Actuacions de vigilància epidemiològica des de Salut Pública**

- Quan hi ha un o més casos confirmats en un centre educatiu, la Unitat d'Epidemiologia del centre de salut pública del departament de salut en què està el centre educatiu ha de contactar amb el responsable COVID-19, que li ha de facilitar la informació necessària per a organitzar la gestió adequada de casos i l'estudi i el seguiment dels contactes, i també per a establir les mesures de prevenció i control necessàries en cas de brot o davant de casos en grups de convivència estables. Realitzar l'enquesta epidemiològica i completar l'estudi de contactes estrets.
- S'ha de coordinar tant amb el coordinador COVID com amb l'SPRL.
- En cas de brot o de situació d'augment de transmissió comunitària, ho ha de comunicar a la Comissió de Salut Comunitària del departament i facilitar la informació necessària tant al centre educatiu com a les famílies.

- Indicar les mesures d'aïllament i quarantena necessàries que puguen derivar-se de l'estudi del cas, quan es tracte d'un brot o d'una situació d'augment de transmissió comunitària i facilitar la informació necessària tant al centre educatiu com a les famílies o representant legal (annex 3).

## **MANEIG DELS CONTACTES DEL CAS CONFIRMAT**

En funció dels resultats de l'estudi de casos dirigit per Salut Pública, aquesta pot decidir ampliar l'estratègia de cerca activa de casos mitjançant tests microbiològics més enllà dels grups en què s'hagen detectat casos.

Un resultat negatiu de les proves no eximeix de la necessitat de mantindre la quarantena establida si així ho indiquen els professionals sanitaris.

### **CONTACTES FAMILIARS**

- Els convivents domiciliaris d'un cas sospitós han de quedar-se a casa fins a conèixer el resultat de la PCR. Si el resultat és negatiu, finalitzarà el període de quarantena. Si es confirma la infecció del cas, es mantindrà la quarantena el període indicat pel protocol sanitari vigent.

### **CONTACTES EN EL CENTRE EDUCATIU**

- L'aïllament dels contactes estrets en l'àmbit educatiu (tant alumnat com personal) s'ha de realitzar només després de la confirmació del cas.
- No està indicat l'aïllament preventiu de les persones que integren el grup de convivència estable del cas fins que es confirme. Per als contactes del cas, no està indicat l'aïllament preventiu dels seus GCE ni dels seus convivents domiciliaris.
- Salut Pública ha d'establir la indicació de la realització de PCR en els contactes en el moment de la confirmació del cas.
- La mare, el pare o els tutors legals de l'alumnat, quan creguen que la seua filla o fill té símptomes compatibles amb la COVID-19:
  - Han de contactar amb el centre d'atenció primària o sol·licitar-hi una cita mitjançant l'app GVA Coronavirus o el web [<http://coronavirusautotest.san.gva.es/cita-coronavirus-registro-va.html>] i
  - Avisar el responsable COVID en el centre educatiu, que s'ha de coordinar amb el centre de salut pública.

## MANEIG DE BROTS

Es descriuen, a continuació, de manera orientativa, els elements de decisió per a establir per salut pública quarantenes als contactes o, si és necessari, tancaments parcials o totals dels centres.

**1. Brots en una aula:** 3 o més casos confirmats en un únic GCE o grup no organitzat com GCE amb vincle epidemiològic entre ells. S'han d'indicar actuacions de control específiques mitjançant la implementació de les mesures de control habituals:

- Aïllament domiciliari dels casos.
- Identificació i quarantena dels contactes del GCE o els contactes estrets dels grups no organitzats com a GCE.
- Si els casos pertanyen a un GCE: suspensió de l'activitat docent fins a transcorreguts 14 dies des de l'inici de la quarantena dels contactes.
- Si els casos pertanyen a un grup que no estiga organitzat com a GCE: manteniment de l'activitat docent presencial per als alumnes no classificats com a contactes estrets.

L'activitat docent continua de manera normal extremant les mesures de prevenció i higiene en tots els nivells educatius que s'impartisquen en el centre, amb excepció del GCE afectat.

**2. Brots en diverses aules sense vincle epidemiològic:** 3 o més casos en GCE o grups no organitzats com a GCE sense vincle epidemiològic entre ells. S'han d'indicar actuacions de control específiques per a cadascun mitjançant la implementació de les mesures de control habituals:

- Aïllament domiciliari dels casos.
- Identificació i quarantena dels membres de cada GCE o els contactes estrets de cada grup no organitzat com a GCE.
- Si els casos pertanyen a un GCE: suspensió de l'activitat docent presencial de cada GCE fins a transcorreguts 14 dies des de l'inici de la quarantena.
- Si els casos pertanyen a grups que no estan organitzats com a GCE: manteniment de l'activitat docent presencial per als alumnes no classificats com a contactes estrets en cadascun dels grups no organitzats com a GCE. En qualsevol cas, **ha de ser el centre de salut pública de referència el que determine l'alumnat que ha d'estar en quarantena.**

L'activitat docent presencial continua de manera normal extremant les mesures de prevenció i higiene, en tots els nivells educatius que s'impartisquen en el centre amb excepció dels grups afectats.

**3. Brots en diverses aules amb vincle epidemiològic:** detecció de casos en diversos GCE o grups no organitzats com a GCE amb un cert grau de transmissió entre diversos grups independentment de la manera d'introducció del virus en el centre escolar.

- Aïllament domiciliari dels casos.
- Identificació i quarantena dels membres de cada GCE o els contactes estrets de cada grup no organitzat com a GCE.
- S'ha d'estudiar la relació entre els casos i, si es demostra l'existència d'un vincle epidemiològic i no s'han pogut mantindre les mesures de prevenció i higiene, cal valorar l'adopció de mesures addicionals, com l'extensió de la quarantena i la suspensió de l'activitat docent presencial d'altres grups fins a transcorreguts 14 dies des de l'inici de la quarantena o el temps que s'indique en funció de l'evolució dels brots. En qualsevol cas, **el centre de salut pública de referència ha de ser el que determine els grups d'alumnat que han d'estar en quarantena.**

L'activitat docent continua de manera normal extremant les mesures de prevenció i higiene en tots els nivells educatius que s'impartisquen en el centre amb excepció dels grups afectats.

**4. Brots en el context d'una transmissió no controlada:** si es considera que hi ha una transmissió no controlada en el centre educatiu amb un nombre més alt del que s'esperava per al segment d'edat en un territori específic, els serveis de salut pública han de fer una avaluació de risc per a considerar la necessitat d'escalar les mesures, i valorar en última instància el tancament temporal del centre educatiu.

- Aïllament domiciliari dels casos.
- En una situació de transmissió no controlada, després d'una avaluació de la situació epidemiològica, cal escalar les mesures de control i es pot arribar a determinar el tancament temporal del centre educatiu.
- Inicialment, el tancament del centre seria durant 14 dies, encara que la duració d'aquest període podria variar en funció de la situació epidemiològica, de l'aparició de nous casos que desenvolupen símptomes i del nivell de transmissió que es detecte en el centre educatiu.
- La reobertura del centre educatiu tindrà lloc quan la situació estiga controlada i no supose un risc per a la comunitat educativa.

## RETORN AL CENTRE EDUCATIU

L'alumne o alumna, així com el personal del centre, es podrà incorporar al centre educatiu quan s'haja complert el període d'aïllament preventiu indicat pel protocol sanitari vigent.

En cap moment serà necessari un certificat mèdic per a la reincorporació al centre educatiu.

---

## COORDINACIÓ SANITAT-EDUCACIÓ

Les secretaries autonòmiques d'Educació i Sanitat s'encarreguen de la coordinació entre les dues conselleries, com a labor de la Comissió de Seguiment COVID-19 en els centres educatius de la Comunitat Valenciana.

La coordinació departamental de seguiment i control de la COVID-19 en centres educatius recau en la **Comissió de Salut Comunitària Departamental** formada per responsables departamentals d'Assistència Sanitària i de Salut Pública, així com un representant de l'Administració local membre del consell de salut. S'hi poden incorporar, a criteri i petició de la comissió, representants, professionals i/o agents vinculats a centres educatius, laboratoris, equips d'atenció primària i professionals de Salut Pública del departament.

Per a facilitar la comunicació, la direcció de cada centre educatiu ha de disposar d'un telèfon i d'un correu de contacte directe del seu centre d'atenció primària referent, i també d'un telèfon i d'un correu electrònic dels responsables de Salut Pública departamentals.

Es recomana, així mateix, que el centre educatiu tinga establert un canal de comunicació efectiu per a arribar a totes les famílies del centre de manera àgil. En el cas de detectar que la informació no és compresa o que hi ha una percepció del risc inadequada, s'han de realitzar noves comunicacions per a aconseguir que la comunitat educativa tinga la informació necessària per a la implementació efectiva de les mesures i evitar informacions errònies o estigmatitzants.

## **ANNEX 1. COMPROMÍS DE COL·LABORACIÓ I COMPLIMENT DELS REQUISITS PER A ACCEDIR AL CENTRE EDUCATIU**

He llegit atentament la informació que conté aquest document i em compromet a seguir les pautes que s'hi estableixen.

Em compromet a prendre la temperatura del meu fill o filla abans d'acudir al centre.

Em compromet a prendre'm la temperatura abans d'acudir al centre educatiu.

Nom i cognoms de la persona responsable \_\_\_\_\_  
\_\_\_\_\_

Data \_/ \_/ \_

Signatura



## **ANNEX 2. MODEL D'ENVIAMENT DE CASOS I CONTACTES DES DEL CENTRE EDUCATIU FINS AL CENTRE DE SALUT PÚBLICA**

Fitxa d'informació per al centre de salut pública, davant d'un o més casos confirmats al centre educatiu

La informació accessible i organitzada facilita la valoració del risc i acurta el temps necessari per a dur a terme activitats de contenció. A continuació, es recull la informació que els centres educatius han de poder facilitar de manera àgil a Salut Pública en cas d'aparició d'un cas o d'un brot:

### **INFORMACIÓ DEL CENTRE EDUCATIU**

Codi del centre educatiu: \_\_\_\_\_

Nom del centre educatiu: \_\_\_\_\_

Adreça: \_\_\_\_\_

Municipi: \_\_\_\_\_

Telèfon: \_\_\_\_\_

### **INFORMACIÓ DE LA PERSONA RESPONSABLE DE COVID EN EL CENTRE**

Nom i cognoms: \_\_\_\_\_

Telèfon de contacte: \_\_\_\_\_

### **INFORMACIÓ DEL CAS CONFIRMAT**

Nom i cognoms de l'alumne o alumna: \_\_\_\_\_

Edat: \_\_\_\_\_

SIP: \_\_\_\_\_

Telèfon/s de la família: \_\_\_\_\_

Germans o germanes en el centre educatiu: \_\_\_\_\_

Presència de malalties cròniques

SÍ. Especifiqueu-les: \_\_\_\_\_

NO

Sense informació

Grup (número i lletra de l'aula): \_\_\_\_\_

Nombre d'alumnes a l'aula: \_\_\_\_\_

Grup de convivència estable

SÍ

NO

No grup de convivència estable

Es respecta la distància d'1,5 m

SÍ

NO

S'hi du mascareta a tothora

SÍ

NO

Participació en activitats extraescolars

SÍ. Especifiqueu quines: \_\_\_\_\_ Es manté el GCE en l'activitat? \_\_\_\_\_

NO

Ús de transport escolar

SÍ. Especifiqueu ruta, número de microbús, etc.: \_\_\_\_\_

NO

Ús dels serveis de menjador i torn

SÍ. Especifiqueu-ne el torn: \_\_\_\_\_

NO

Assistència al centre els dos dies previs a la detecció del cas

Sí. Especifiqueu quins dies: \_\_\_\_\_

NO

Remissió del pla de contingència a .....@gva.es

Envieu la llista de companys del grup de convivència estable o del mateix grup, així com dels professors, en què s'indique si han assistit al centre en els dos dies previs a la detecció del cas, així com algun altre contacte del qual es tinga constància fora de l'aula i especifiqueu quin tipus de contacte ha pogut tindre.

Nom, cognoms	Telèfon de contacte	SIP de l'alumne	Classe de contacte (alumne de la mateixa classe, professor, activitat extraescolar, transport, menjador, etc.)	Organització dels alumnes. Si no és GCE, assenyalau si ha estat a menys de dos metres sense mascareta	Assistència al centre els dos dies previs a la detecció del cas	Contacte estret Sí/No
	XXXXXXXXXX		Alumnat	GCE	Sí	
	XXXXXXXXXX		Alumnat	GCE	No	
	XXXXXXXXXX		Alumnat	Classe < 2 metres	Sí	
	XXXXXXXXXX		Alumnat	Classe > 2 metres	Sí	
	XXXXXXXXXX		Transport	Bus (fila segons protocol)	Sí	
	XXXXXXXXXX		Menjador	Taula > 0 < 2 metres		
	XXXXXXXXXX		Professorat	> 0 < 2 metres	Sí	
	XXXXXXXXXX		Un altre personal del centre (especifiqueu-lo)	> 0 < 2 metres	Sí	
	XXXXXXXXXX		Activitat extraescolar	> 0 < 2 metres	Sí	

### ANNEX 3. INFORMACIÓ AL DIRECTOR/A DEL CENTRE EDUCATIU I A LES FAMÍLIES DAVANT DE L'EXISTÈNCIA D'UN O MÉS CASOS CONFIRMATS EN EL CENTRE EDUCATIU

#### Localitat i data

Benvolgut/uda Sr./Sra. Director/a,

Li comunique que s'ha confirmat un cas/brot de COVID-19 entre persones vinculades al centre educatiu que vosté dirigeix. Fins ara s'han detectat \_\_\_ casos.

El SARS-CoV-2 és un virus que es transmet principalment de persona a persona per mitjà del contacte estret i de les gotes respiratòries que s'emeten en tossir o esternudar. Els síntomes poden aparèixer fins als 14 dies després del contacte amb el cas. La infecció pot tindre símptomes respiratoris com febra, tos o sensació de falta d'aire, amb símptomes inespecífics com l'alteració del gust, de l'olfacte, dolors musculars, diarrea, dolor toràcic o mal de cap, entre altres; també es pot passar de manera asimptomàtica.

Les mesures principals per al control del brot són el **diagnòstic precoç**, l'**aïllament** dels casos i la **quarantena** dels contactes.

- Les **persones que han sigut diagnosticades de COVID-19 (casos confirmats)** no han d'acudir al centre i han de romandre en aïllament fins que el professional sanitari que ha fet el seguiment del cas ho indique (en general, l'aïllament es fa fins a transcorreguts 3 dies que s'hagen acabat els símptomes i un mínim de 10 dies des de l'inici dels símptomes; si són asimptomàtiques, han de romandre en aïllament fins a 10 dies des de la data de presa de mostra per a PCR amb el primer resultat positiu<sup>4</sup>).
- Els **contactes estrets** (personal i alumnat) d'un cas confirmat no han d'acudir al centre educatiu i han de fer quarantena durant el període que indique el professional sanitari que ha fet el seguiment (en general, 14 dies excepte els que hagen tingut una infecció prèvia documentada amb una PCR positiva en els 6 mesos previs).
- Davant de l'aparició de símptomes compatibles no han d'acudir al centre educatiu; han de romandre en aïllament a la seua habitació i contactar telefònicament amb el seu centre de salut o i seguir les seues instruccions.
- Els **contactes no estrets** poden continuar acudint al centre educatiu i continuar l'activitat educativa presencial extremant les mesures de precaució i vigilant l'aparició de símptomes compatibles amb la COVID-19. Si tenen condicions de vulnerabilitat especial per a COVID-19,<sup>5</sup> poden acudir al centre, sempre que la seua condició clínica estiga controlada i ho permeta, i mantenint les mesures de protecció de manera rigorosa, excepte que hi haja indicació mèdica de no assistir-hi.
- S'han de reforçar les mesures educatives i de prevenció de la infecció i les mesures de neteja en tot el centre.

**Aviat ens posarem en contacte amb vosté per a organitzar les actuacions que s'han de dur a terme al centre educatiu, incloent-hi una reunió informativa dirigida a la comunitat escolar.**

Si necessiteu informació addicional, us atendrem en els següents telèfons: \_\_\_\_\_.

Rebeu una salutació cordial,

Signatura

Centre de salut pública

4

[https://www.mschs.gob.es/profesionales/saludPublica/ccaves/alertasActual/nCov-China/documentos/COVID19\\_Estrategia\\_vigilancia\\_y\\_control\\_e\\_indicadores.pdf](https://www.mschs.gob.es/profesionales/saludPublica/ccaves/alertasActual/nCov-China/documentos/COVID19_Estrategia_vigilancia_y_control_e_indicadores.pdf)

5

Condicion cròniques de salut com malalties cardiovasculars, diabetis, malalties pulmonars cròniques, càncer, immunodepressió o hipertensió arterial.

### Localitat i data

Benvolguda família,

Us comuniquem que s'ha confirmat un cas/brot de COVID-19 en el centre educatiu a què acudeix el vostre fill o filla. Fins al moment s'han detectat \_\_\_ casos.

El SARS-CoV-2 és un virus que es transmet principalment de persona a persona per mitjà del contacte estret i de les gotes respiratòries que s'emeten en tossir o esternudar. Els símptomes poden aparèixer fins als 14 dies després d'haver estat en contacte amb un cas. La infecció pot tindre [símptomes](#) respiratoris com febra, tos o sensació de falta d'aire, amb símptomes inespecífics com l'alteració del gust, de l'olfacte, dolors musculars, diarrea, dolor toràcic o mal de cap, entre altres; també es pot passar de manera asimptomàtica.

Amb la finalitat d'evitar la transmissió d'infecció a altres persones, és necessari adoptar les següents mesures de prevenció:

- Identificar i classificar els contactes del cas o casos confirmats. El centre de salut pública, en coordinació amb el centre educatiu, farà aquesta tasca i es posarà en contacte amb ells/es.
- Les persones que es consideren **contactes estrets** no han d'acudir al centre educatiu, han de contactar amb el seu centre de salut d'atenció primària i han de seguir les seues instruccions, i fer quarantena durant el període que indique el professional sanitari que fa el seguiment.
- La **resta de la comunitat educativa** pot continuar acudint al centre i continuar l'activitat educativa presencial extremant les mesures de precaució i vigilant l'aparició de símptomes compatibles amb la COVID-19.  
Si alguna persona té condicions de vulnerabilitat especial per a la COVID-19,<sup>6</sup> pot acudir al centre, sempre que la seua condició clínica estiga controlada i ho permeta, mantenint mesures de protecció de manera rigorosa, excepte que hi haja indicació mèdica de no assistir-hi.
- Si el menor o alguna persona del seu entorn pròxim (altres menors o adults) desenvolupa símptomes compatibles els dies que venen, haurà de romandre al seu domicili i contactar telefònicament amb els serveis de salut.

Podeu trobar informació sobre les mesures de quarantena i aïllament en la [web d'informació per a la ciutadania sobre SARS-CoV-2 del Ministeri de Sanitat](#) i en la web de la Conselleria de Sanitat Universal i Salut Pública: <http://coronavirus.san.gva.es/inicio>.

Rebeu una salutació cordial,

Signatura

Centre de salut pública

---

6

Condicions cròniques de salut com malalties cardiovasculars, diabetis, malalties pulmonars cròniques, càncer, immunodepressió o hipertensió arterial.