

MÚSICA

2n E.S.O.

I.E.S. IFACH

CURS 2020/2021

ÍNDEX

1. Elements musicals: ritme, melodia i harmonia	3
2. La forma musical	8
3. La música popular urbana	12
4. El folclore musical	16
5. La música i les arts escèniques	22
6. Música i tecnologia	25
7. La música en el Renaixement	32
8. La música en el Barroc	38
9. El Classicisme musical	49
Digitació flauta	58
Llenguatge musical	59

TEMA 1

ELEMENTS MUSICALS: RITME, MELODIA I HARMONIA

EL RITME

El **RITME** és un dels elements principals de la música i, per això, alguns autors l'han definit com el motor de la música.

Però el ritme no és exclusivament musical: podem trobar ritme en la naturalesa (successió dels dies i les nits, estacions de l'any, etc.) o en el nostre cos (la respiració, el batec del nostre cor, etc.).

El ritme en la música està determinat per les figures musicals, ja estudiades en l'anterior tema.

	Rodona	Blanca	Negra	Coxera	Semicoxera	Fusa	Semifusa
Figures							
Valor*	4	2	1	1/2	1/4	1/8	1/16
Silencis							

Segur que alguna vegada, mentres escoltaves una cançó, has mogut el teu cap o colpejat amb un peu en el sòl seguint la música. Realment el que feies era marcar el pols.

El **POLS** musical es pot definir com un batec regular i constant que està present en tot tipus de música. No obstant això, el pols no és exclusiu de la música sinó que podem trobar molts més exemples: el cor marca el ritme en les nostres venes, una aixeta gotejant, el tic tac d'un rellotge, etc.

Però el pols no sempre va a la mateixa velocitat, aquesta pot ser variable.

La velocitat del pols és el que cridem **TEMPO**.

Per a indicar el tempo d'una peça s'utilitzen una sèrie de termes en italià.

<i>PRESTO</i>	<i>Molt ràpid</i>
<i>ALLEGRO</i>	<i>Ràpid</i>
<i>ANDANTE</i>	<i>Velocitat normal</i>
<i>ADAGIO</i>	<i>Lentament</i>
<i>LARGO</i>	<i>Molt lentament</i>
<i>ACCELERANDO (acc.)</i>	<i>Cada vegada més ràpid</i>
<i>RITARDANDO (rit.)</i>	<i>Cada vegada més lent</i>

ACTIVITATS

Per a mesurar la velocitat del pols els músics utilitzen el *metrònom*. Què saps d'aquest aparell? Busca informació (qui ho va inventar, quin compositor ho va utilitzar per primera vegada, etc.) i escriu-la a continuació.

ACCENT I COMPÀS

Anteriorment hem parlat del pols però el pols és neutre, és a dir, totes les pulsacions són iguals i no es diferencien entre elles.

Però en la música existix el que cridem accent, és a dir, hi ha uns polsos que s'accentuen més que altres, i d'ací naix el compàs.

El COMPÀS organitza els accents d'una manera regular dins d'una sèrie de polsos. Depenent de com estiguen distribuïts estos accents, el compàs pot ser:

Binari (s'accentua cada dos polsos: F - D)

Ternari (s'accentua cada tres polsos: F - D - D)

Quaternari (s'accentua cada quatre polsos: F - D - D - D)

En una partitura, el compàs es representa per mitjà d'una fracció, per exemple:

Numerador: Dos pulsos (2) por compàs



Denominador: Una negra (4) en cada pulso

Nosaltres només estudiarem els compassos simples:



El numerador indica el nombre de pulsos o temps que té el compàs.

El denominador indica el tipus de figura que val un temps. En música s'associa cada figura a un nombre. Aquest ve donat pel nombre de figures en què es dividix la redona.

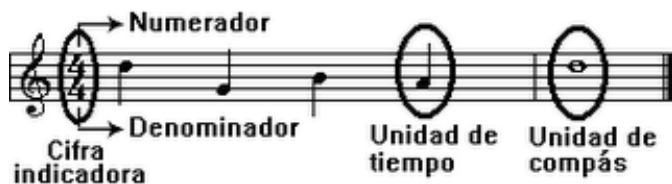

En aquest punt és important que recordes que la línia que s'utilitza per a separar compassos s'anomena **línia divisòria** i la **doble barra final** és la que es dibuixa al final de la partitura i indica que s'ha acabat la peça musical.

Ací tens el quadre d'equivalències de les figures:

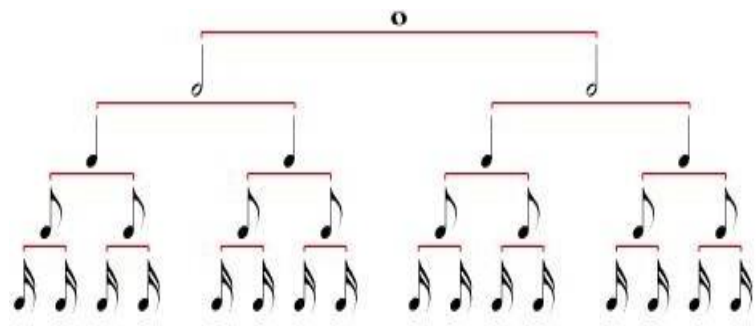

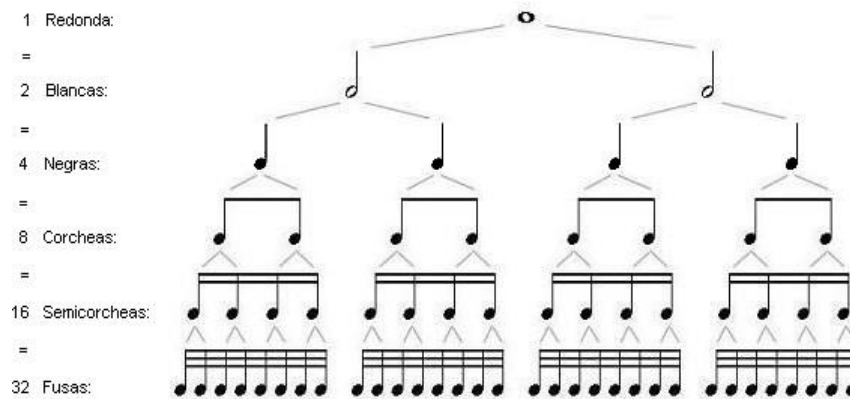

Després de conèixer què és el pols i què és el compàs, podríem definir el RITME com la combinació de sons de diferent duració que fluïxen al voltant d'un pols.

Normalment el ritme ho interpreten els instruments de percussió, encara que no cal oblidar que totes les melodies tenen ritme.

Quan es realitzen diversos ritmes diferents simultàniament es produïx una polirítmia.

LA MELODIA I L'HARMONIA

La melodia és l'element de la música QUE percebem amb major facilitat i per això ens resulta més fàcil retindre-ho en la memòria.

L'harmonia, per la seua banda, proporciona l'acompanyament QUE complementa i dóna RIQUESSA a la melodia, i contribuïx a configurar el seu caràcter.

Si combinem sons de diferent altura, un a continuació d'un altre, podem crear una melodia; d'altra banda, si fem sonar diversos sons diferents de forma simultània, tindrem l'harmonia.

La melodia es representa de forma horitzontal, col·locant un so al costat d'un altre, mentres que l'harmonia es forma en vertical, amb sons que es situen uns damunt d'altres per a indicar que sonen al mateix temps.



Melodia

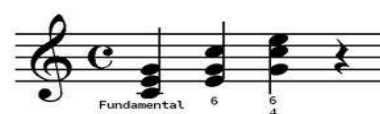

Harmonia

Per tant, podem definir la MELODIA com una successió de sons de diferent altura, animats pel ritme, que expressen una idea musical.

Segons la forma que té la línia melòdica, podem dir que és:

Trencada: línia melòdica que fa molts salts entre les notes

Ondulada: línia melòdica que es mou per notes pròximes

Direccional: línia melòdica que va del greu al agut o al revés

Linial: línia melòdica que repeteix molt les mateixes notes i té un àmbit melòdic reduït

ACTIVITATS

Escolta les següents audicions i indica quin tipus de línia melòdica correspon:

	Nom de la peça	Tipus de línia melòdica	Per què?
AUDICIÓ 1			
AUDICIÓ 2			
AUDICIÓ 3			
AUDICIÓ 4			

Podem dir que la melodia es construeix dins d'una determinada organització de sons anomenada escala.

Una ESCALA és una successió de sons ordenats de greu a agut (escala Ascendent) o d'agut a greu (escala Descendent). L'escala té 8 notes i comença i acaba amb la mateixa nota.



Escala de Do

L'HARMONIA fa referència als sons que sonen simultàniament, és a dir, al mateix temps. El principal element de l'harmonia és l'ACORD, conjunt de tres o més sons que sonen al mateix temps.



Acord de Do

TEMA 2

LA FORMA MUSICAL

Al llarg dels temes anteriors has estudiat els diversos elements amb què treballa el compositor per a crear una peça musical. La combinació de tots estos elements és infinita i, per això, el compositor ha d'organitzar les seues idees musicals i "donar-los forma", de manera QUE PUGA transmetre allò QUE vol expressar.

En la música, la forma o l'estructura d'una peça es desenvolupa a través del temps. La música és un art temporal (igual que el teatre o el cine) i es diferencia de les arts plàstiques (arquitectura, escultura, pintura, etc.) perquè necessita desenvolupar-se en el temps, per la qual cosa la memòria jugarà un paper molt important per a arribar a desxifrar eixa organització interna.

La **forma musical** és la manera d'organitzar les idees musicals dins d'una composició musical.

En música, esta estructura o forma es representa amb les lletres de l'abecedari: A, B, C, etc., que servixen per a designar cada una de les parts d'una composició. A la primera idea musical li cridarem A, a la següent idea musical diferent li cridarem B, a la següent C, etc. Encara que potser es repetisca un tema utilitzat anteriorment però amb una xicoteta modificació, per tant utilitzarem la mateixa lletra però amb el símbol ', per exemple: A' (A prima) seria una variació de A.

Al llarg de la història de la música els compositors han creat una gran varietat de formes musicals, inclús algunes s'han utilitzat com a model en èpoques posteriors. I per a totes aquestes formes, els compositors han fet servir tres tipus de procediments bàsics a l'hora de crear les seues obres:

- Repetició: A-A
- Contrast: A-B // A-B-C
- Variació: A'-A''-A'''

Forma estròfica

Consisteix en una frase o secció musical que es repeteix. És molt freqüent en les cançons populars. Esta forma es pot representar esquemàticament així: A - A - A - A

Debajo un botón había un ratón



Voz

De ba jo.un bo tón tón tón que.en con tro mar tin tin tin
Hay que chi qui tin tin tin e ra.a quel ra tón tón tón

Voz

ha bi a.un ra tón tón tón hay que chi qui tin tin tin
que.en con trño Mar tin tin tin de ba jo.un bo tón tón tón

ACTIVITAT

Fes memòria! Pensa en una cançó del repertori popular o que et cantaven quan eres menut que tinga forma estròfica. Explica-la als teus companys.

Forma binària

Diem que una composició musical té forma binària quan està composta per dos seccions musicals diferents, és a dir, es basa en el contrast de dos idees musicals distintes (A i B). Aquestes seccions poden repetir-se però la forma musical no varia.

Frère Jacques

A

B

Greenslaves

A

A'

B

B'

Forma ternària

Aquest tipus de forma es denomina així perquè està composta per tres seccions: la primera i la segona són contrastants mentre que la tercera sol ser una repetició o variació de la primera. Ací tens la coneguda peça de Mozart "Ah, vous dirai-je maman" sobre la qual el compositor va realitzar unes variacions per a piano. La forma seria ABA.



El rondó

És una forma musical en la qual s'alterna una tornada o secció A amb altres seccions diferents anomenades estrofes (B, C, D, etc.). Es produeix així un equilibri entre repetició i contrast.

ACTIVITAT

Relaciona cadascun dels esquemes següents amb la forma musical que li correspon:

A-B	Forma estròfica
A-B-A	Forma binària
A-A-A...	Rondó
A-B-A-C-A-D....A	Forma ternària

Cànon

En el cànon totes les veus interpreten el mateix però comencen en diferents temps, de forma escalonada. Un dels més coneguts és el Cànon de Pachelbel.



ACTIVITAT

Escolta les següents audicions i esbrina en cada cas el tipus de forma musical que li correspon i analitza l'estructura formal:

	Tipus de forma	Estructura formal
Audició 1		
Audició 2		
Audició 3		
Audició 4		
Audició 5		

La forma en la música popular URBANA.

En la música que escoltem habitualment també podem trobar forma. Normalment s'utilitzen estrofes i tornades encara que es poden utilitzar altres parts com:

Introducció: prepara, musicalment, l'ambient de la cançó al principi de la mateixa.

Estrofa: conta l'argument de la cançó. Solen aparèixer diverses estrofes al llarg de la cançó separades per la tornada.

Pont: és una part musical que serveix d'enllaç entre estrofa i tornada.

Tornada: és una part que expressa el sentiment general de la cançó. Apareix diverses vegades al llarg de la cançó i és la secció més apegalosa i cridanera de la cançó.

Solo: part musical en què un instrument improvisa una melodia.

Interludi: qualsevol part instrumental que no siga la introducció o la coda, i que no siga improvisada.

Coda: part final que serveix com a conclusió de la cançó.

Activitat voluntària:

Tria una cançó del grup o cantant que més t'agrada. Busca la estructura formal que té i explica la seua forma musical als teus companys i al teu professor.

TEMA 3

LA MÚSICA POPULAR URBANA

Com pots comprovar dia a dia, la música és una cosa viva, que està en constant evolució. Els músics no paren de buscar nous camins, que s'inicien des de tendències anteriors per a, des d'ací, crear coses noves, a fi de saciar la necessitat de renovació que es dona en totes les arts.

EL JAZZ

Una de les aportacions més importants dels Estats Units a la història de la música ha sigut el jazz.

Aquest estil va sorgir a principis del segle XX, a Nova Orleans, dins de la comunitat d'esclaus africans portats a Amèrica segles arrere. Els esclaus tenien els seus propis cants de treball (worksongs), a més de cants religiosos (espirituals negres). També practicaven un estil de música molt important per al naixement del jazz: el blues.

De la interacció d'aquestes manifestacions i de la música de tradició europea (orquestrades de ball, bandes, etc.) naix el que hui coneixem com a jazz.

Les principals característiques del jazz són:

- És un estil on s'utilitza, principalment, la improvisació, és a dir, la invenció musical en el mateix moment de la interpretació
- Les composicions solen estructurar-se entorn d'un tema principal, que s'escolta al principi i al final. En la part central és on els músics improvisen en funció de l'harmonia i d'un determinat nombre de compassos
- El ritme té moltíssima importància. Predominen els ritmes vius, amb moltes síncopes i contratemps
- Destaquen els "solos", passatges on un instrumentista realitza la seua improvisació mentres la resta del grup passa a un segon pla acompanyant el solista

Entre els músics més destacats de la història del jazz trobem Louis Armstrong, Billie Holliday, Ella Fitzgerald, Scott Joplin, Glenn Miller, Charlie Parker o Chick Corea.

EL ROCK& ROLL

EL Rock and Roll és un estil que ha arribat a convertir-se en un dels fenòmens socials i musicals més importants del segle XX, arribant a ser el principal vehicle d'expressió de moltes generacions de jòvens.

El rock va nàixer a mitjan segle XX en EE.UU. I, en els seus orígens, es va nodrir directament del *blues* i del *jazz*.

Però podríem dir que el Rock & Roll és una música rítmica i amb força feta per a ballar i expressar-se lliurement. És molt important la figura d'un cantant recolzat per un instrument rocker per excel·lència, la guitarra elèctrica, a més d'una bateria i un baix elèctric.



Elvis Presley va ser el primer músic consagrat dins d'aquest estil. Va revolucionar el panorama musical dels anys cinquanta amb el seu ball de malucs i el seu rock enèrgic.

En la dècada següent, els anys seixanta, el rock & roll anirà perdent progressivament la seua funcionalitat per al ball, i la paraula *rock*, en solitari, anirà prenent força. Seran The Beatles i The Rolling Stones les principals figures del rock. Els primers destacaran per incloure en la seua música elements *pop* més suaus i, els segons, per interpretar un estil rocker més enèrgic.

És també en els anys seixanta quan apareix el moviment Hippie, que es rebel·lava contra la societat establida i propugnava ideals de pau i amor a la naturalesa. El rock va jugar un paper molt important en la difusió d'aquest moviment amb artistes com Bob Dylan, Jimi Hendrix, The Doors o The Who.



En 1969 va tindre lloc el Festival de Woodstock, considerat el concert més emblemàtic de la dècada. També se li va cridar "festival de les flors" i en ell es van donar cita els grans músics de l'època.

En la següent dècada, en els anys setanta, el món del *rock* es va diversificar enormement donant lloc a tendències molt variades.

Naix el **Heavy Metall** amb grups com AC/DC o Scorpions, sent els precursors d'aquest estil la banda de rock britànic Led Zeppelin. El Heavy Metall es caracteritza pel potent so de les guitarres elèctriques distorsionades, potents bateries i veus desgarrades.

Altra corrent important va ser el **Punk**, on destaquen The Sex Pistols o The Ramones. La música Punk és un tipus de rock amb arreglaments senzills i ritme accelerat que empra lletres amb reivindicacions polítiques i socials.

En aquesta època també apareix el **Rock Simfònic**, estil que utilitza elements de la música clàssica, emprant per a això sintetitzadors, piano, etc. Van destacar Pink Floyd o Supertramp.

Durant els anys huitanta va nàixer una altra forma de donar a conèixer la música al gran públic: el videoclip, un xicotet curtmetratge musical destinat a la promoció de cantants i artistes.

Aquesta tècnica fa que siga possible que els músics mostren el seu treball a través de la televisió. En esta època van triomfar grups com U2, Dire Straits, R.E.M., Guns & roses o Iron Maiden.

Al llarg dels anys huitanta va sorgir una nova tendència, el **grunge**. Aquest nou estil va nàixer a Seattle (EE.UU.) i va consistir en una mescla de rock i punk amb un so potent i un predomini rítmic de les guitarres. Amb Nirvana el grunge es va convertir en una de les variants de rock més rellevants de tota la dècada.

Actualment destaca el **rock alternatiu** o **música alternativa**. Este terme s'utilitza per a incloure a grups allunyats del rock més clàssic, que dirigixen la seua música a audiències reduïdes.

LA MÚSICA POP: MELODIA I SENZILLESA

Si en el rock destaca el ritme enèrgic podem dir que la música pop es caracteritza per les seues melodies senzilles i apegaloses.

Es tracta d'una música dirigida a un públic molt nombrós. S'utilitzen els mateixos instruments musicals que en el rock però amb una sonoritat molt més suau i menys agressiva.

La música pop va nèixer a mitjan segle XX i va sorgir directament del rock. Ambdós van ser els primers estils a beneficiar-se del naixement del single. El single, disc de vinil de curta duració, incloïa una cançó per cada cara.

Van destacar The Beatles i altres grups com els californians The Beach Boys, amb la filosofia del surf i la platja com a bandera.

No obstant això, l'època més important del *rock* seran els anys huitanta, ja que es convertix en l'estil més popular, destacant músics com Michael Jackson o Madonna.

A Espanya, és al final de l'època franquista quan el *rock* i el *pop* naixen com una nova forma d'expressar-se. És en aquesta època quan sorgix la cridà "Moguda madrilenya", un moviment cultural que va nèixer en la capital d'Espanya i que es va projectar en la música, la pintura, la fotografia, la literatura i el cine. A aquest moviment van pertànyer artistes com Pedro Almodóvar, Alaska, Mecano, La Unió i Loquillo, entre altres.

TEMA 4

EL FOLKLORE MUSICAL

Al llarg de la història la música ha format part de la vida de l'home, acompanyant-li en els seus quefers diaris, animant les seues festes i celebracions i tot tipus d'esdeveniments socials i religiosos. Sorgeix així una música QUE naix del poble, de la tradició, associada als seus gustos i costums.

Cada cultura, nació o regió, de qualsevol lloc del món, té una música que la identifica i que expressa les seues peculiaritats i trets propis. El terme *folklore* o *folclore* s'utilitza per a designar les tradicions, costums i creences populars, relacionades amb una determinada zona geogràfica (poble, país, regió, etc.).

Al llarg dels segles Espanya ha sigut habitada per diferents pobles i cultures que ens han llegat gran part de la seua tradició musical, convertint el folklore musical espanyol en un dels més variats i rics del món.

Hi ha una sèrie de característiques que són comuns a totes estes manifestacions de música tradicional, siga quin siga la seua procedència:

- La seua funció: acompanyen tot tipus d'activitats, ja siga treballs de camp, tasques domèstiques, jocs, festivitats, etc.
- Són anònimes: no es coneix el nom del seu autor perquè són fruit de la col·lectivitat.
- Es transmeten de forma oral: es transmeten de generació en generació i açò fa que es vagen transformant. Algunes s'han perdut amb el pas del temps.

El folklore musical ha servit com a font d'inspiració per a molts compositors de música culta o clàssica, com és el cas de l'espanyol Manuel de Falla.

LA CANÇÓ EN EL FOLKLORE

Les cançons del folklore musical espanyol es caracteritzen per una gran riquesa rítmica i melòdica. Hi ha cançons de temes molt variats però a continuació tens els tipus més representatius:

- Cançons de Nadal, com les nadales i estrenes.

- Cançons de Carnestoltes, com les xarangues. Tenen unes lletres de contingut crític i humorístic que ironitzen o fan burla sobre la realitat social del moment.
- Cançons de treball, com les referides a faenes agrícoles (la sega, la collita, la verema).
- Cançons de bressol, com l'arroró, la cançó de bressol, l'any. Són cançons per a adormir els xiquets menuts.
- Cançons infantils, per a acompanyar jocs com el rogle, botar a la corda, etc.
- Cançons de ronda, en les que els jóvens enamorats expressen el seu amor. Solen interpretar-se acompanyades d'una rondalla.
- Cançons de boda o alba, que es canten la matinada del dia de la boda i es dediquen als nòvios i als padrins.
- Cançons de temes religiosos, com a romeries, salves, cançons rogatives.
- Cançons de quintos, on els quintos que eren cridats a realitzar el servici militar (mossos de la mateixa edat) es despedixen de les xiques del poble.

ACTIVITAT

Digues a quin tipus de cançó dels que has estudiat pertanyen cadascuna de les següents lletres:

a) *Si s'adorm la meua filla, sa mare li comprarà unes sabates noves que el diumenge estrenarà.*

b) *Si voleu saber l'albada, galana, qui la us fa fer: (nom de l'albader) s'anomenarà, qui us voldria en son poder.*

c) *Conillets a amagar, que la llebre va a caçar, de nit i de dia, tocaran l'Ave Maria. Conillets, ja esteu ben amagadets? AmagEU-vos bé, que la llebre ja ve!*

d) *Ya se van los quintos, madre, ya se va mi corazón, ya se va el que tirava chinitas a mi balcón.*

e) *Esta noche rondo yo, mañana ronde quien quiera; esta noche rondo yo la calle de mi morena.*

f) *La nit de Nadal es nit d'alegria; el fill de Maria és nat al portal.*

g) *Arrier m'han posat amb cinc muletes, tres i dos són de l'amo, les demás meues! Si te posen arrier i les mules són de l'amo, no vages a treballar que ell s'ha quedat els xavos.*

DANSES I BALLS FOLKLÒRICS A ESPANYA

La dansa també ha estat present, des de temps remots, en la vida de l'home, vinculada als seus costums, a les seues celebracions i a les seues tradicions. Espanya és un país molt ric pel que fa a danses i balls folklòrics. Algunes son comunes a diferents zones geogràfiques, encara que tenen singularitats pròpies.

ACTIVITAT

Fes una recerca a internet i esbrina a quina regió de la geografia espanyola pertany cadascun dels balls i danses folklòriques del següent llistat. Situa-les al mapa.

Isa, La rosca, El pericote, l'U i dos, sardana, jota, el copeo, romance del conde lara, Zortzico, muñeira, seguidilles, sevillanes, son, xotis, parrandadansa de la Mare de Déu blanca.



Activitat opcional:

Investiga també més danses representatives de la Comunitat Valenciana. Esbrina'n l'origen, les característiques de la música, els instruments musicals que s'utilitzen per acompanyar-la, com és el ball (nombre de ballarins, passos...), els vestits típics....

ELS INSTRUMENTS MUSICALS EN EL FOLKLORE ESPANYOL

Al llarg de tota la geografia espanyola podem trobar gran varietat d'instruments tradicionals, és a dir, aquells que s'utilitzen per a la música folklòrica. Alguns d'ells estan molt estesos per tota la península però hi ha altres que són característics de determinades zones.

Instruments de corda

Dins dels instruments folklòrics de corda el més destacat és la guitarra, que normalment es sol associar amb el folklore andalús, encara que el seu ús està molt generalitzat en tota la música tradicional espanyola. També tenim el laüt i la bandúrria, presents en rondalles (agrupacions molt característiques del folklore espanyol formades, principalment, per instruments de corda).

Altres instruments tradicionals són el chicotén, la zanfona (característica de Galícia), el timple canari (paregut a una guitarra però més xicotet i amb menys cordes) i el rabel (espècie de violí d'herència àrab).



Guitarra

Laüt

Bandúrria

Chicotén

Zanfona

Timple

Rabel

Instruments de vent

La forma en què obtenen el so és semblant a la dels instruments de vent fusta. Els podem classificar en:

- De bisell (pareguts a la flauta): trobem el txitsu basc i el flabiol català. Aquest últim forma part de les anomenades "cobles" (agrupacions de música tradicional de Catalunya) i s'utilitza molt també en les Illes Balears.
- De llengüeta simple: trobem l'alboka, característica del País Basc.
- De llengüeta doble: trobem la dolçaina o xirimita, molt estesa per tota la Península.

Un instrument molt utilitzat en xarangues i carnestoltes és el mirlitón o kazoo. Consisteix en una canya buida perforada en el centre i tapada en un dels seus extrems amb paper de fumar lligat amb un cordell. Al cantar, el paper vibra i modifica el so. Finalment, és molt important destacar la gaita. És un instrument que s'associa sempre amb la música celta però, a més d'estar molt estés per diverses parts del món, a Espanya destaquen la gaita gallega i l'asturiana. La gaita es compon d'un ordre on s'emmagatzema l'aire, el qual s'insufla per mitjà d'un tub xicotet o embocadura que posseïx una vàlvula interior per a impedir que l'aire s'isca. A l'estrényer aquest ordre, l'aire ix per dos conductes: per un tub cònic amb forats en l'extrem del qual hi ha una embocadura de doble canya i per un altre tub llarg i cilíndric amb una llengüeta simple que produïx una nota tinguda que fa de bordó.



Txistu

Flabiol

Alboka

Dolçaina

Mirlitón

Gaita

Instruments de percussió

Els instruments de percussió són els instruments tradicionals més abundants i variats del nostre folklore. Podem trobar les castanyoles, els esquellots, la pandereta o el pandero.

Un altre instrument l'ús del qual està molt estés per tota la península és el tamborí, que existeix en diferents grandàries i en els seus orígens solia tocar-se associat a la flauta de tres forats.

Altres instruments que podem destacar són la carraca i la matraca, molt utilitzats en la Setmana Santa; la simbomba, molt utilitzada en Nadal i en carnestoltes i la txalaparta, instrument característic del País Basc i Navarra.

També és freqüent l'ús de determinats objectes quotidians com a instruments, com és el cas del morter i la botella d'anís.



ACTIVITAT

Completa la graella següent amb els instruments tradicionals i esbrina la seua procedència geogràfica:

Família	Instrument	Procedència
Corda		
Corda		
Corda		
Vent		
Vent		
Vent		
Percussió		
Percussió		
Percussió		

TEMA 5

LA MÚSICA I LES ARTS ESCÈNIQUES

Des de fa segles, la música ha estat lligada a l'escena. Al llarg de la història els compositors veuran en les arts escèniques un món ple de possibilitats per a desenvolupar les seues idees musicals. És així com sorgixen gèneres com l'òpera, el ballet o el teatre musical.

MÚSICA I DANSA

La música i la dansa han estat vinculades des dels començaments de la història i han sigut utilitzades per l'home per a divertir-se, expressar els seus sentiments i acompanyar tot tipus d'esdeveniments i celebracions.

Potser ballar siga una de l'arts més antigues. Però, si intentem definir la "dansa", la primera cosa que ens ve al cap és "moviment", ja que quan ballem utilitzem el ritme de la música com a base per a expressar-nos a través del moviment del nostre cos.

Però la dansa també és un instrument de comunicació; ballar és expressar emocions i idees movent el nostre cos en l'espai.

La dansa social

Com hem dit anteriorment la dansa ha existit sempre i continua sent un mitjà de diversió en la societat actual. Segons la seua funció social podem trobar diferents tipus de dansa, però totes tenen en comú que tenen una estructura determinada i un ritme característic:

- Danses populars i folklòriques: vinculades a costums, celebracions o tradicions d'un poble. Es transmeten de forma oral i solen romandre invariables al llarg dels anys.
- Danses cortesanes: la dansa també ha sigut utilitzada com a símbol d'ostentació entre les classes més altes, sent un dels entreteniments favorits en el Renaixement i en el Barroc. Dins d'aquest tipus de danses trobem la pavana, la gallarda, la sarabanda, el minueto, etc.
- Danses populars urbanes: en el segle XIX, fruit de la nova societat burgesa, apareixen els balls de saló (vals, polca, bolero, etc.) als que se li sumaran en el segle XX altres danses com el tango, el xarleston, la rumba, el rock and roll, etc.

El ballet clàssic

Durant els segles XVII i XVIII la dansa era una pràctica habitual en les corts i salons de l'aristocràcia, però prompte va passar a ser interpretada en un escenari per ballarins professionals, donant lloc a un nou espectacle teatral cridat ballet clàssic.

Per tant, la dansa es va convertir en un espectacle on es comptava una història a través d'un ball, emmarcada per la música, el vestuari i els decorats.

Sol marcar-se com a data d'inici del ballet l'any 1581, any en què es va representar el Ballet Comique de la Regne (encarregat per Catalina de Medicis per a la celebració d'una boda), primera representació teatral que es coneix que unia música, dansa i acció.

En el segle XVIII, a França, el rei Lluís XIV va fundar l'Acadèmia Nacional de Dansa. Per aquest motiu el francès és el llenguatge internacional del ballet.

La tècnica del ballet consisteix en posicions i moviments que s'han anat codificant al llarg dels segles, en busca de formes bel·les i elegants, exigint una gran formació tècnica dels ballarins.

Però en el s. XX, els ballarins i coreògrafs es van rebel·lar en contra de les sabates de punta, dels moviments estudiats i perfectes i van buscar un moviment més lliure, sorgint així la dansa moderna o contemporània.

Música i teatre: l'òpera

Les relacions entre la música i el teatre van sorgir fa molt de temps (a Grècia, a Xina, etc.) però és en el Barroc musical, entorn de l'any 1600, quan es consolida la unió definitiva entre música i teatre.

L'òpera és una representació teatral cantada. En ella podem distingir parts com l'obertura, àries, recitatius, cors i interludis instrumentals.

Perquè qualsevol història pugui ser cantada necessita adaptar-se. Aquesta versió per a ser cantada s'anomena llibret i els seus autors són els llibretistes.

La sarsuela

En el segle XVII sorgix a Espanya un gènere escènic musical cridat sarsuela.

Durant esta època es representaven en el pavelló de caça del Palau de la Sarsuela obres de grans escriptors espanyols com Lope de Vega o Calderón de la Barca. Estes primeres representacions intercalaven els diàlegs dels actors amb parts cantades i, inclús, danses.

La sarsuela es diferencia de l'òpera perquè:

- La sarsuela és un gènere exclusivament espanyol mentre que l'òpera és internacional.
- L'òpera és totalment cantada mentre que en la sarsuela s'intercalen passatges parlats.
- Quant als arguments podem dir que la sarsuela empra temes amb un caràcter més popular i folklòric que l'òpera.

El teatre musical

Aquest gènere també és conegut com "musicals de Broadway", pel fet que molts d'ells s'estrenen allí.

Es tracta d'una història senzilla comptada mitjançant diàlegs i cançons apegaloses, amb coreografies de ball i cridaneres posades en escena.

És un gènere que es consolida en EE.UU. a partir de 1920 amb autors com Gershwin. Més tard destacarà Leonard Bernstein amb *West Side Story* o Andrew Lloyd Webber amb *Jesucrist Superstar*, *Cats* o *El fantasma de l'òpera*.

TEMA 6

MÚSICA I TECNOLOGIA



En 1887, amb la invenció del fonògraf, un dispositiu que permetia enregistrar i reproduir sons, Thomas Alva Edison va iniciar un nou camí que enriqueix enormement les possibilitats del món de la música. Des d'aquell moment la tecnologia aplicada al món del so no ha deixat d'avançar tot amb la intenció d'aprofitar-se de les múltiples possibilitats que ens dóna, a banda de enregistrar i reproduir, també d'editar i crear.

ESTEM RODEJATS DE SONS

Rebem el so per les dues orelles. Com aquestes estan separades podem rebre informació d'on està situada la font sonora: dalt, baix, esquerra, dreta, darrere...

So acústic

Quan escoltem el so en directe, sense amplificar, aquest ens arriba en tres dimensions, ajudant a situar-nos i fent-nos gaudir.



So acústic manipulat electrònicament

Si el so és enregistrat acústic hi ha una manipulació sonora. Aleshores el que sentim és la sonoritat que ha decidit el tècnic de so que ha fet les mescles. Una d'eixes manipulacions serveix per a que, per exemple, en el cinema, puguem escoltar la música enregistrada per les dues orelles, fent sensació de realitat. Açò és el que es coneix com a música estèreo.

So digital

És el produït elèctricament, no mecànicament. No fa falta que ningú toque un instrument per produir el so. Avui en dia es pot crear o imitar qualsevol so de forma digital.



Els AURICULARS són la millor manera d'escoltar música perQUÈ:

- no tenen interferències.

- escoltem el so estèreo. Si sols escoltem per UN auricular dels cascos perdem informació.

La QUALITAT del AURICULARS també INFLUEIX en el QUE escoltem.

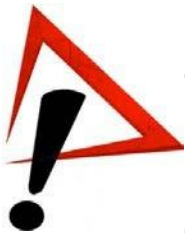

Amb AURICULARS és important no escoltar la música massa forta, ja QUE pot provocar d'anys irreversibles al sistema AUDITIU.

Enregistrament i reproducció del so

Per enregistrar el so necessitem d'un micròfon que convertisca el so en senyal elèctrica. El so realitza canvis de pressió en la membrana del micròfon i produeix una sèrie de variacions elèctriques que corresponen a eixos canvis de pressió. Com les dues senyals són anàlogues (semblants) la senyal rep el nom d'àudio analògic. Aquesta senyal pot ser plasmada en un suport físic, com un disc de vinil.

En la reproducció el procés s'inverteix. El suport físic que conté l'enregistrament, al ser reproduït amb un lector, produeix una senyal elèctrica que és transformada pels altaveus en variacions de pressió de l'aire que percebem com a so.

La tecnologia digital permet que els dispositius d'enregistrament incorporen convertidors d'analogic a digital i viceversa. En l'àudio digital, el senyal acústic és codificat en format

de dades binàries (0 i 1), cadascun dels nombres representa un instant i una amplada en l'ona sonora original. Aquestes dades reben el nom d'àudio digital i poden enregistrar-se en qualsevol suport digital: CD, disc dur o reproductor mp3.

Els ordinadors només són capaços de treballar amb informació digital, per això es necessita transformar el senyal anàleg que entra a l'ordinador en codi digital.

Avantatges de l'àudio digital

L'àudio digital no millora la senyal analògica, però presenta avantatges, per això avui en dia s'utilitza majoritàriament en els estudis d'enregistrament.

Pot copiar-se i reproduir-se infinitament sense perdre qualitat.

Té moltes possibilitats d'edició, ja que és més fàcil manipular dades que impulsos elèctrics.

Aquesta manipulació de les dades és la que permet millorar un enregistrament, si es compta amb un bon tècnic de so. D'aquí que els artistes importants utilitzen els millors estudis, amb els millors enginyers de so i productors musicals.

Formats d'àudio

La música que escoltem, la que ja està enregistrada, és un àudio.

Hi ha diversos tipus de formats d'àudio que han anat creant les grans marques comercials per als seus productes d'àudio digital. L'extensió del nom de l'arxiu identifica normalment el format.

sense comprimir	comprimits sense pèrdua	comprimits amb pèrdua
   <p>CDA - WAV - AIFF Format CD - Windows - Apple</p>	  <p>FLAC - MPEG 4 lliure Àudio i vídeo</p>	  <p>MP3 - WMA drets d'autor - Windows</p>

Hi ha dues classes de tipus d'àudio digital, el comprimit i el que no ho està. L'àudio sense comprimir és el de millor qualitat però ocupa massa memòria per a utilitzar-lo amb ordinadors. Els comprimits eliminen part de la informació per a fer que no ocupen tant d'espai. D'entre la gran quantitat de formats que existeixen destaquen els següents:

Sense comprimir:

El CDA és el format estàndard amb el que es registren els CD's. Té molta qualitat però presenta el problema que cada minut de so ocupa uns 10 Mb.

WAV - És el format d'àudio digital creat per Windows per als seus ordinadors.

AIFF - És l'equivalent de WAV però en Apple.

Comprimits:

Flac - Està comprimit però sense pèrdua de qualitat, o siga pràcticament com els no comprimits. Funciona com un ZIP, però amb àudio. És lliure.

MPEG 4 - Utilitzat per Quick Time, mescla àudio i vídeo.

Comprimits amb pèrdua:

MP3 - És el més popular dels comprimits, però el de pitjor qualitat i a més té drets d'autor (hauríem de pagar per utilitzar-lo). Elimina ultrasons i infrasons que l'oïda humana no és capaç de percebre per reduir espai.

WMA - Windows Media Audio - Com el WAV però comprimit.

APLICACIONS DE LA INFORMÀTICA MUSICAL

L'aplicació de la informàtica al terreny musical ha propiciat la creació de diferents dispositius capaços de controlar, transmetre i interpretar la informació digital del so.

EL MIDI

És un sistema universal de comunicació digital que va sorgir de l'aplicació de la informàtica al control d'instruments electrònics.

Abans de l'arribada del MIDI, cada fabricant utilitzava un microprocesador diferent per a cada instrument, el que feia impossible que els instruments pogueren comunicar-se entre sí. Amb el MIDI, independentment de la marca, tots els instruments digitals poden compartir arxius musicals.

El MIDI és una interfície digital que transmet els missatges en forma d'uns i ceros mitjançant els cables MIDI o connectors DIN. Permet la comunicació entre diferents instruments electrònics (sintetitzadors, seqüenciadors, caixes de ritme, etc.) i possibilita l'intercanvi d'informació entre aquests i un ordinador. La comunicació MIDI es realitza mitjançant sistemes "mestres" que generen o controlen els còdics MIDI i sistemes "esclaus", capaços de rebre i interpretar les instruccions MIDI.

Qualsevol instrument pot convertir-se en un controlador MIDI, transformant els sons en

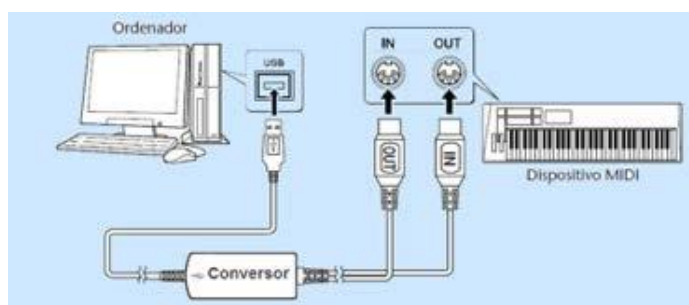

missatges MIDI mitjançant un convertidor.

El principal problema que presenta el format MIDI és que no és àudio real sinó una imitació d'aquests.

Software musical

El món dels ordinadors ha generat una gran varietat d'aplicacions informàtiques destinades a la realització de tasques específiques relacionades amb la música.

Mitjançant l'ordinador i gràcies a la comunicació MIDI amb altres dispositius i a la qualitat, cada vegada major, de les targetes de so, podem gaudir de tot tipus d'instruments electrònics, es a dir, virtuals, i recrear les aplicacions més comunes dels estudis de gravació professional.

El software musical més freqüent està destinat a quatre aplicacions fonamentals: l'educació musical, la composició, l'edició de partitures i el tractament del so.

MÚSICA LEGAL I PIRATERIA

El principal problema al que s'enfronta avui en dia la indústria musical és la utilització i còpia il·legal de la música. Com totes les formes d'art, la música, té unes lleis que la protegeixen d'un ús indegut, encara així, cada any es copien il·legalment milions de cançons.

La propietat intel·lectual

En tot el món es protegeixen les creacions dels artistes a través de lleis. Tot creador enregistra les seues obres per evitar que ningú se les apropie o les copie i pugui beneficiar-se del treball d'un altre. És el que s'anomena drets d'autor, més conegut pel nom anglès *copyright* (símbol ©). En Espanya els autors, a més, s'associen en l'anomenada SGAE o Societat General d'Autors i Editors. L'SGAE s'encarrega de vetllar per a que les obres dels seues socis no siguin plagiades o si s'interpreten per altres artistes l'autor en reba una indemnització.

Pirateria musical



La pirateria musical és un dels majors problemes als que s'enfronten els artistes en l'actualitat. La còpia indeguda de la música i l'intercanvi de material entre particulars, sense permís dels propietaris del copyright, provoca cada any que l'indústria musical deixi d'ingressar milions. Cal tenir en compte que per a crear una cançó el músic ha invertit molt de temps i els beneficis que en pot traure suposen la seua manera de guanyar-se la vida. Altres conseqüències negatives de la pirateria són que es perguen molts llocs de treball, es tanquen discogràfiques, molts grups nous no puguin donar-se a conèixer i gran quantitat de músics i estils molt interessants no arriben mai a veure la llum.

Tot açò provoca que les discogràfiques a penes s'arrisquen a fitxar músics i grups joves. Així que l'artista que vol iniciar-se en la música s'ha d'auto editar ell mateix els seus discs.

PREGUNTES

- 1 - Explica les diferències entre so acústic i so digital.
- 2 - Explica quins són els avantatges que presenta el Cd i quins inconvenients.
- 3 - Explica en què consistix el sistema MIDI i el format MP3.
- 4 - Explica les diferències que existixen entre la gravació analògica i la digital.
- 5 - Digue's quin sistema de gravació és millor, l'analògic o el digital, i per què?
- 6 - Explica què és el copyright i per a que serveixen els drets d'autor.
- 7 - Amb les teues paraules fes una breu redacció indicant què és la pirateria musical i per què és perjudicial per a la indústria musical.

TEMA 7

LA MÚSICA EN EL RENAIXEMENT

El terme Renaixement prové del mot "renàixer" i sorgeix per denominar les manifestacions artístiques dels segles XV i XVI que busquen recuperar els ideals de bellesa i proporció dels antics arts grec i romà. En canvi, la música no serà una tornada al passat, ja que com que no es coneix la música de l'antiguitat clàssica, no hi ha cap ruptura amb una etapa anterior. Per tant, es du a terme una evolució estilística que té com a punt de partida l'Ars Nova amb la qual conclou l'Edat Mitjana.

Després d'un llarg període on ha predominat el *teocentrisme* (corrent de pensament on el centre de tot és Déu), l'home torna a mirar-se a sí mateix, s'interessa per la natura, la ciència, el conreu de les arts i l'expressió dels sentiments. És el triomf de l'**Humanisme**, moviment cultural que marcarà tot el període.

En aquest context, la música és una de les arts privilegiades. La figura del compositor ix del seu anonim i adquireix gran rellevància social, al temps que la invenció de l'impremta facilita la ràpida difusió de les composicions.

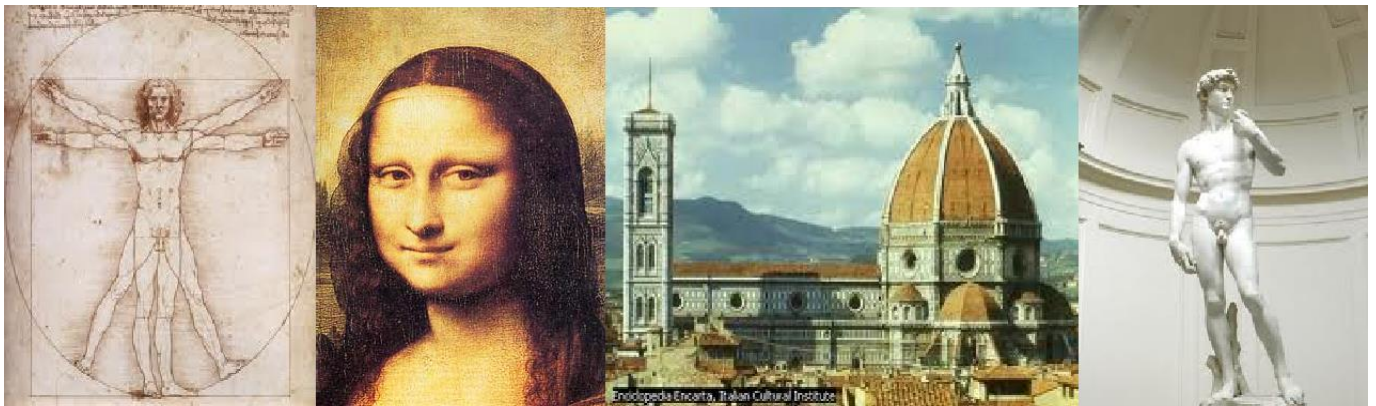

1. CARACTERÍSTIQUES DE L'ÈPOCA

El terme Renaixement fou emprat per primera vegada el 1550 i des d'aleshores s'utilitza per referir-se a l'art dels segles XV i XVI, que es desenvolupa fonamentalment a Itàlia i que té com a principal objectiu la tornada de l'home als valors de l'antiguitat clàssica.

Durant aquest període es succeeixen una sèrie de canvis polítics, socials, culturals i econòmics que conclouen l'Edat Mitjana i donen pas al que en la història es coneix com l'**Edat Moderna**.

En el Renaixement assistim a una crisi política generalitzada que desembocarà en grans canvis a tots els nivells: es produeix el naixement de l'estat modern, amb monarquies

vigoroses que tendeixen a unificar territoris i a crear gran unitats polítiques, oposant-se a l'estat simplista que fins ara representava l'església. Sorgeixen així els països pròpiament dits. La polarització de les classes socials conduirà a una greu crisi en tots els països i cada vegada hi ha més diferències entre rics i pobres, produint això sublevacions i revoltes populars. La monarquia reaccionarà donant suport a una nova classe social cada vegada més poderosa, la burgesia.

En aquest context de convulsions, artistes, pensadors, escriptors i músics són participants del canvi de rumb que s'està produint: l'obscuritat de l'Edat Mitjana comença a desaparèixer per deixar pas a una nova era en la història de l'home inspirada en els antics ideals clàssics. Aquests valors es centren fonamentalment en l'ésser humà, la seua individualitat i les seues emocions. Amb l'objectiu de fomentar aquests valors, sorgeixen les Acadèmies, centres on es reunien els intel·lectuals de l'època per debatre sobre els seus pensaments i preocupacions.

2. CARACTERÍSTIQUES GENERALS DE LA MÚSICA RENAIXENTISTA

- Gran desenvolupament de la música profana.
- Senzillesa i claredat en la música.
- Adquireix importància la música instrumental.
- La polifonia s'emprarà tant en la música religiosa com en la profana.
- Per a la polifonia catòlica s'utilitzarà el llatí i per a la protestant la llengua vernacle de cada territori.
- Dignificació social del músic.
- Desapareix l'anonimat del compositor.
- Sorgeix amb poder el mecenatge cultural.

3. FUNCIONS DE LA MÚSICA RENAIXENTISTA

- La funció principal de la música és la difusió de la fe.
- Les diferents religions faran servir la música com a mitjà de difusió perquè els fidels es sentiren més participants de les cerimònies.

- Però la música també existirà com a mitjà d'entreteniment: en la societat renaixentista era habitual tocar algun instrument de corda com a afició, emprant les tablatures.

4. MÚSICA VOCAL RELIGIOSA

Durant el Renaixement l'Església travessa lluites internes que acaben trencant la unitat del cristianisme. Les noves religions protestants buscaran formes musicals noves per a la seua litúrgia. Així, l'Església catòlica continuarà amb una rica tradició musical conduint la polifonia al seu màxim esplendor, fins el punt de que a Espanya, a aquest període se'l coneix com "el segle d'or de la polifonia".

La Reforma Protestant

A Alemanya, Martí Luter trenca amb l'església de Roma l'any 1519, establint el **Protestantisme**. Luter considerava que la música era tan important com la teologia i la seua elevada formació musical (era compositor i flautista) li va permetre crear el **Coral protestant**, principal forma musical de la seua església.

El coral protestant és una senzilla composició de vegades basada en melodies populars, escrita a quatre veus, amb text en alemany i de textura homofònica. Aquestes característiques facilitaven la participació dels fidels en el cant, que van fer del coral l'himne de la religió protestant.

La Reforma anglicana

L'Anglaterra d'Enric VIII es separa de Roma l'any 1534, creant així l'Església anglicana. Aquest trencament va suposar l'empobriment de la música religiosa anglesa, que va excloure la missa i sols utilitzava els **anthems** (himne senzill a quatre veus i amb text en anglès) per als serveis religiosos.

La Contrareforma Catòlica

L'Església Catòlica va reaccionar oposant-se al Protestantisme amb la anomenada **Contrareforma**, que assenta les bases de la seua doctrina en el **Concili de Trento** (1545-1563). Preocupada per l'excessiva complexitat a la que s'havia arribat amb la complicada polifonia, l'església de Roma marcarà en aquest Concili les directrius que deu seguir la música:

- Manté el Cant gregorià com a cant oficial de l'Església Catòlica.

- Estableix una sèrie de normes per a la polifonia dirigides a mantenir la claredat en els textos i la dignitat en l'expressió, ja que el paper de la música en l'església deu ser "ajudar els fidels a elevar la seua ànima a Déu i no satisfer l'oïda".

El **motet** serà la forma de polifonia religiosa més important; amb text en llatí i de breu extensió, evitarà la complexitat contrapuntística anterior i eliminarà la superposició de textos diferents.

La **missa** és una forma musical complexa, resultat de la unió de totes les peces de la litúrgia, que poden estar composades en forma de motets o per diferents tècniques d'imitació i variació.

Els cants de la missa

Els cants del **Propi** de la missa: estan constituïts per peces que es canten segons el temps litúrgic o segons la festa que es celebra. Canvien cada diumenge, oposadament als cants de l'Ordinari, en el qual mai canvien els textos. Les parts del Propi són Introït, Gradual, Al·leluia, Tracte, Seqüència, Ofertori i Comunió.

L'**Ordinari** està compost per texts que es repeten en totes les misses; els texts eren invariables i tots en llatí, a excepció del Kírie que era en grec. Les parts de l'Ordinari són Kírie, Gloria, Credo, *Sanctus-Benedictus*, *AgNus Dei* i *Ite missa est*.

Els compositors més importants de la Contrareforma són **Giovanni Pierluigi da Palestrina** (1524-1594), **Orlando di Lasso** (1531-1594) i els espanyols **Cristóbal de Morales** (1500-1553) i **Tomás Luís de Victoria** (1548-1611).

5. MÚSICA VOCAL PROFANA

La música vocal profana anirà adquirint cada vegada més importància durant aquest període enfront la música religiosa. Les formes musicals variaran segons els països i es desenvoluparan lligades a les formes poètiques del moment tractant tots els temes relacionats amb l'home i amb les emocions.

Les principals formes musicals profanes són:

Chanson: musicalització d'una poesia profana en francès, de textura polifònica i amb acompanyament instrumental. Té un caràcter descriptiu i sovint utilitza onomatopeies (cant d'ocells, imitació d'escenes de caça...)

Madrigal: poema en italià al que se li afegeix música, a quatre o cinc veus, de textura polifònica complexa i caràcter descriptiu.

Ayre: musicalització d'una petita poesia en anglès.

Villancet: principal gènere de la poesia profana espanyola de finals del segle XV. Era una breu cançó estròfica amb tornada, amb una melodia principal en la veu superior i textura homofònica.

6. MÚSICA INSTRUMENTAL

Durant el Renaixement, la música instrumental, fins aleshores marginada, anirà guanyant l'interès dels compositors. Es perfeccionen els instruments i les seues tècniques i, per primera vegada, es compona **música específica per als instruments**.

L'església continua amb la prohibició de l'ús d'instruments a la litúrgia, que estaran lligats a "cultes pagans perillosos" per als fidels catòlics, motiu pel qual la música instrumental quedarà relegada a l'àmbit profà. Així, per una banda continuarà servint d'acompanyament de la música vocal profana, i per altra sorgirà una vertadera música instrumental pura independent del cant i del text.

A partir d'aquest moment comença a escriure's la música que fins ara s'improvisava o s'executava de memòria. Tot i això, el caràcter improvisatori, tan arrelat en la pràctica instrumental, seguirà vigent durant el Renaixement i tindrà un clar reflex en la utilització de diferents tècniques d'**ornamentació** i **variació** característiques de moltes formes de la música instrumental.

Tanmateix, la música instrumental afavorirà nous sistemes de notació com la **tablatura**, que indica al músic (amb nombres, lletres o figures) com executar amb l'instrument els sons escrits. La tablatura sols presenta les posicions i col·locacions en l'instrument per a la interpretació d'una peça, i no les altures i duracions dels tons. Com que per a açò no cal tindre un coneixement musical especial, les tablatures són relativament fàcils de llegir i d'entendre.

Altra aportació de l'època és l'aparició del primer estudi rigorós dels instruments: és el tractat del compositor i teòric alemany **M. Praetorius**, titulat *Syntagma Musicum*, que descriu els instruments de l'època i la manera de tocar-los.

Els instruments musicals

El Renaixement suposarà que apareguin noves tècniques de construcció d'instruments; serà de caràcter artesanal i els principals artesans seran italians. Es farà una clara distinció entre els instruments cultes (basats en la tècnica) i instruments populars (basats en la tradició). Existeix la norma de construir famílies de totes les varietats d'instruments, amb tamanyos i altures de so diferents.

Les famílies instrumentals es divideixen en dos grans categories en funció de la seua potència sonora i no de les seues semblances tímbriques o d'execució:

- **Música alta:** formada per instruments de gran potència sonora. Són agrupacions destinades a la interpretació a l'aire lliure en esdeveniments públics.
- **Música baixa:** formada per instruments d'intensitat suau. Són agrupacions destinades a la interpretació en espais interiors.

Durant el segle XV els instruments més emprats són el **clavicordi**, l'**orgue**, el **salteri**, la **trompeta marina**, el **llaüt**, la **viola d'arc**, l'**arpa**, la **trompeta** i la **xirimía**. Al segle XVI aquests instruments seguiran utilitzant-se però altres adquiriran més protagonisme com la **viola de gamba**, el **violí**, el **llaüt renaixentista**, la **tiorba**, el **chitarrone**, el **virginal**, l'**espineta espanyola**, la **flauta travessera**, la **flauta dolça**, el **sacabutx**, la **trompeta** i els **timbals**.

7. LA DANSA EN EL RENAIXEMENT

La refinada societat renaixentista entén la dansa com un dels entreteniments preferits per la noblesa. Un bon cortesà devia tindre una adequada formació musical i aquesta incloïa el conreu de la dansa.

La música de dansa en caracteritza per l'ús de frases curtes i simètriques, amb cadències clares, ritmes marcats i constants repeticions. Les danses sovint es presentaven agrupades en parelles contrastants amb una primera dansa de passos amb ritme binari i temps lent, seguida d'una segona dansa amb salts i girs més ràpida i en ritme ternari. El parell de danses més famós d'aquest període és la combinació de la **Pavana** (ritme binari, lenta i cerimoniosa) i la **Gallarda** (animada i en ritme ternari), temàticament relacionades.

A més de la diferenciació entre la dansa popular o folklòrica (ballada pel poble) i la dansa cortesana o de saló (ballada per l'aristocràcia), en aquesta època comença a aparèixer la dansa en el teatre, lligada a l'art dramàtic. Aquesta dansa teatral és la gènesi del ballet modern.

8. EL RENAIXEMENT A ESPANYA

El Renaixement suposa per a Espanya l'època més brillant de la seua història, amb un desenvolupament extraordinari a nivell polític i econòmic que tindrà el seu reflex en l'apogeu de les arts i de les lletres, fet que fa que s'anomene a aquest període "l'edat d'or de la música espanyola".

La **música religiosa** seguirà utilitzant el Cant gregorià, però la polifonia espanyola es caracteritzarà per ser sòbria i austera i per a l'expressió d'un profund sentiment religiós.

Pel que fa a la **música vocal profana**, destaquen tres tipus de peces:

- **El romanç:** cançó estròfica de caràcter narratiu composta per a vàries veus amb textura homofònica. Els temes són de contingut històric o d'esdeveniments relacionats amb la societat. La melodia consisteix en quatre frases musicals diferents que es repeteixen per a cadascun dels versos de l'estrofa.
- **El villancet:** fa referència a un cant popular de vilans (habitants de les viles) però amb el temps el villancet es convertirà en sinònim de cançó nadalenca. És una cançó a quatre veus amb textura homofònica formada per estrofes i tornades.
- **Les ensalades:** forma de cançó a quatre o cinc veus que consisteix en la barreja de gèneres, formes i textos en una mateixa cançó.

Pel que fa a la **música instrumental**, destaca la forma variació que a Espanya s'anomenarà diferències.

QÜESTIONARI

1. Què significa el terme Renaixement? Durant quins segles es desenvolupa aquest estil musical?
2. Anomena els fets més importants de l'època renaixentista (art, política, societat...)
3. Què és l'Humanisme? Quina diferència aporta respecte al Teocentrisme de l'Edat Mitjana?
4. Quina era la funció de la música al Renaixement?
5. Nomena cinc característiques de la música renaixentista.
6. Explica les diferències entre la música religiosa que proposen les diferents religions catòlica, protestant i anglicana.
7. Què és un villancet renaixentista? Quines són les formes musicals equivalents al villancet però d'altres països?
8. Què és el mecenatge?
9. Que són els cançoners?
10. Anomena almenys quatre compositors importants de l'època i alguna de les seues obres.
11. Completa el requadre amb instruments renaixentistes:

Cordòfons	Aeròfons	Membranòfons

TEMA 8

LA MÚSICA EN EL BARROC

El Barroc és el període artístic que va des del segle XVII a la primera meitat del XVIII. Musicalment acotem la seua cronologia entre dos fites significatives: s'inicia l'any 1600 amb l'estrena de la primera òpera que es conserva i finalitza l'any 1750 amb la mort de J. S. Bach, el més gran compositor del Barroc musical.

L'home d'aquesta època ja no busca l'expressió ideal de la bellesa com el del Renaixement, sinó que es sent una persona sensible a la passió i a la fantasia. L'art barroc busca l'expressió dels sentiments, el sentit del moviment i dels contrastos, el gust pel detall i l'ornamentació.

Es tracta d'un dels períodes més revolucionaris de la història de la música perquè naix l'**orquestra** i, amb ella, les **grans formes instrumentals i vocals**. S'estableix l'ús de la **tonalitat** i de l' **harmonia** i sorgeixen els primers **intèrprets virtuosos** i els primers **grans compositors**.

La música estarà al servei de les grans monarquies europees, de l'aristocràcia i de l'església, que la utilitzaran com una manifestació més del seu poder. Amb açò, el paper del músic es redueix al d'un servent del seu protector.

1. CONTEXT HISTÒRIC I CULTURAL DE L'ÈPOCA

El terme Barroc prové del portuguès "*berrueco*" i significa "perla irregular". Fa referència a allò recarregat, excessiu i ornamentat, per la qual cosa és comú trobar obres d'art on no hi ha ni un espai per emplenar. A aquest estil de pensament se'l coneix com "*horror vacui*" que vol dir por al buit.

L'home del barroc no busca la bellesa sinó que fonamenta el seu pensament al voltant de dos aspectes oposats: **la raó i el sentiment**; la raó perquè intenta buscar la lògica i la part científica de tot, i el sentiment de l'ésser humà serà evident en tots els àmbits (en la música ho veurem sobretot a l'òpera).

Les monarquies absolutes dominen el panorama polític d'una Europa immersa en lluites polítiques i en guerres. El poder segueix estant en mans de l'aristocràcia i de l'església, que pretenen demostrar la seua autoritat organitzant grans espectacles en els que la música

sempre estarà present. Per això, es converteixen en mecenes dels millors artistes que treballaran en les corts, palaus i esglésies.

El Barroc és una època fecunda per al món de la cultura, l'art i la ciència. Aquesta època veurà l'eclosió de les carreres dels més grans en el món de la literatura (Lope de Vega, Calderón de la Barca o Molière), de la pintura (Velázquez, Murillo, Caravaggio, Rubens o Rembrandt), de la arquitectura i l'escultura (Bernini i Borromini) i de la ciència (Galileo Galilei o Isaac Newton).

2. CARACTERÍSTIQUES DE LA MÚSICA BARROCA

En el llenguatge musical barroc trobem una sèrie de novetats que donaran al període una sonoritat característica indiscutible:

La monodia acompanyada: textura on una sola melodia estarà acompanyada per altres instruments. Aquesta tècnica permet comprendre els textos i transmetre una major expressivitat. On trobem el seu gran desenvolupament és a l'òpera.

El baix continu: es tracta d'una línia de notes greus que s'interpreta ininterrompudament des de l'inici fins el final de la peça, creant així un farcit harmònic que va canviant durant l'obra. Normalment els instruments que s'encarreguen d'aquest baix continu seran polifònics com l'orgue, el clau o l'arpa.

Establiment de la tonalitat i del ritme: apareix el concepte de tonalitat com avui el coneguem. S'escriuen tractats d'harmonia que recullen unes estrictes normes sobre les tonalitats i la formació dels acords. A més, al llarg del segle XVII és generalitza l'estructuració de la música en compassos.

Naixement de l'estil *Concertato*: tendència que naix amb i per a la música orquestral. Es basa en contraposar diferents plànols sonors i tímbrics d'un grup d'instruments (tutti, concertino, solista...). Es generalitza com un recurs per donar-li major expressivitat a la música.

3. LA MÚSICA VOCAL PROFANA

Durant el Barroc els compositors segueixen fent servir formes vocals heretades del Renaixement, però ja no apareixen les veus superposades amb la mateixa importància sinó

que es destacarà la veu superior sobre la resta, que quedarà subordinada a l'acompanyament del cant. Aquesta monodia acompanyada estarà present tant en la música vocal com en la instrumental i suposa el canvi d'una composició melòdica-horitzontal a una **composició acòrdica-vertical**. El protagonisme d'aquesta melodia superior implica l'aparició d'una nova veu greu, que fa de suport harmònic i que rep el nom de baix continu.

El naixement de l'òpera

L'òpera naix al cercle del comte Bardi a Florència, la coneguda *Camerata fiorentina*, que ajuntava a nobles, savis, filòsofs, poetes i músics, en un intent per ressuscitar el teatre clàssic grec. Serà el punt de partida del gènere operístic que assumirà plenament la melodia acompanyada.

La utilització d'aquest recurs afavorirà el principal objectiu de l'òpera: que la música pot subratllar i reforçar l'expressió de la paraula. Així, el requisit indispensable de l'òpera serà la claredat del text, es a dir, que el text s'entenga clarament.

La primera òpera conservada és *EURIDICE* de **J. Peri**, a la que seguirà altra del mateix títol composta per **Caccini**. Ambdues foren representades l'any 1600, iniciant així el barroc musical. Tot i això, la que es considera la primera gran òpera de la història és *Orfeo* de **C. Monteverdi**, estrenada l'any 1607 i que ja presenta un ric desenvolupament instrumental i vocal, imposant així l'estructura del gènere.



Característiques de l'òpera

L'òpera és una forma musical complexa i de caràcter narratiu que utilitza la representació escènica; està escrita per a orquestra, cor i solistes i es desenvolupa en tres parts fonamentals:

- **Obertura:** introducció instrumental que inicia l'obra.
- **Parts cantades:** per solistes (personatges principals) i pels cors (personatges secundaris). Podem distingir dos estils de cant:
 - Ària: melodia expressiva per a texts més emotius.
 - Recitatiu: text declamat per a passatges que requereixen un desenvolupament més àgil de l'acció.
- **Interludis (Intermezzo):** seccions instrumentals que s'intercalen articulant i donant sentit a l'obra.

Tipus d'òpera

L'evolució de l'òpera dins del període barroc donarà lloc a dos tipus d'òpera:

ÒPERA SERIA: està basada en arguments mitològics i heroics. És el primer tipus d'òpera que va existir, molt refinada, i per això serà el preferit per l'aristocràcia. És molt complexa degut als arguments i al gran desplegament tècnic que precisa. El bressol d'aquesta serà Itàlia i a aquest tipus pertany la primera òpera *Orfeo*. Altres compositors que la difonen són A. **Scarlatti** o G. F. **Haendel**.

ÒPERA BUFFA: és posterior a la seria i els seus arguments són quotidians i fàcils d'entendre. El seu desplegament de mitjans no és massa gran i per això es convertirà en l'obra preferida pel poble, ja que a més de ser assequible econòmicament, era bastant típic que els seus arguments vessaren sobre la crítica social a les classes poderoses. La primera òpera buffa fou escrita per l'italià G. B. **Pergolesi** i s'anomenava *La Serva Padrona*.

L'imperi dels castrati

Els castrati, cantants masculins castrats abans de la pubertat per evitar el seu canvi de veu, mantenien un timbre agut i cristal·lí amb la capacitat toràcica d'un home adult, que els permetia obtenir un virtuosisme tècnic i una potència vocal extraordinària. Durant els segles XVII i XVIII foren els principals protagonistes de l'òpera seria. Normalment representaven papers d'herois i déus, encarnant el gust pel contrast i l'artifici de l'època.

Carlo Broschi (1705-1782), més conegut com Farinelli, va ser el castrat més famós de tots els temps. L'extraordinari virtuosisme que mostrava (podia cantar fins a tres octaves) el va convertir en protagonista absolut dels millors escenaris d'Europa i li va reportar una immensa fortuna.



4. MÚSICA VOCAL RELIGIOSA

La música religiosa seguirà tenint un gran pes durant el període barroc; l'Església protestant mantindrà encara el **coral** com la seua forma més representativa, i l'Església catòlica continuarà preferint el **motet** i la **missa**. Tot i això, sorgiran noves formes religioses com la **Cantata**, l'**Oratori** i la **Passió**, que imitaran la grandiositat de l'òpera profana però amb la finalitat d'influir en l'ànima dels fidels.

L'ORATORI. És una espècie d'òpera religiosa, ja que en ell trobem àries, cors, recitatius i intermezzos; a més, té altres semblances com l'extensió i el caràcter dramàtic. Però, en l'oratori trobem característiques pròpies:

- Els textos són religiosos, normalment trets de la Bíblia.
- No s'escenifica.
- S'interpreta en un lloc de culte sagrat.

- Existeix la figura d'un narrador que va explicant l'acció mitjançant els recitatius.
- Els grans compositors d'aquest gènere són **G. F. Haendel**, l'oratori més famós del qual és *El Mesias*, i **J. S. Bach**, amb obres com *L'Oratori de Nadal*.

LA CANTATA. Etimològicament, el terme significa "música per a cantar" i sorgeix en contraposició a la sonata ("música per a sonar"). És un gènere que naix dins de la música vocal profana, destinat a la interpretació en salons aristocràtics; però, foren els músics de l'església protestant els que la van convertir en una forma de música religiosa, canviant-li el text, basat ara en fragments de l'Evangeli, salms i altres temes religiosos. La cantata té els mateixos elements musicals que l'oratori, però es diferencia d'aquest en que és més breu. Entre els compositors més destacats trobem **J. S. Bach** o **G. P. Telemann**.

LA PASSIÓ. És un oratori que tracta exclusivament la passió i mort de Jesucrist, inspirant-se en els Evangelis. Pel que fa a la forma, la passió inclou recitatius, àries, cors i interludis instrumentals. La figura del narrador interpreta a l'evangelista que relata tots els esdeveniments mitjançant recitatius. El compositor més destacat del gènere va ser **J. S. Bach** amb dos obres fonamentals: *La passió segons Sant Mateu* i *La passió segons Sant Joan*.

5. LA MÚSICA INSTRUMENTAL

La emancipació de la música instrumental iniciada al Renaixement arribarà a la seua culminació durant el Barroc. En aquest fet tindrà un paper fonamental **l'evolució tècnica dels instruments** i el **naixement de l'orquestra** com a grup estable i organitzat que està a la recerca del perfeccionament dels instruments i de la riquesa tímbrica. El compositor cuidarà el color de les seues obres detallant en la partitura la instrumentació i l'interpret s'anirà especialitzant en el seu instrument, donant lloc als primers **virtuosos**.

En la formació de l'orquestra barroca apareixen ja totes les famílies instrumentals: corda, vent-fusta, vent-metall i percussió, i tindrà com a base fonamental els instruments de corda fregada i el baix continu, interpretat generalment pel clau, encara que també es feia servir l'arpa o l'orgue.

ORQUESTA BARROCA



Antonio Vivaldi (1678-1741); *Las cuatro estaciones*, "Primavera", Op. 8, núm. 1, en mi mayor.

Formes instrumentals

LA SUITE. És una forma complexa composta per la successió de danses amb diferent caràcter; el nombre i la disposició de les danses és variable. Totes s'escriuen en la mateixa tonalitat i solen ser formes binaries. El compositor més destacat serà, de nou, **J. S. Bach**.

LA FUGA. Forma polifònica on un motiu principal és imitat per altres veus; és una de les formes més importants per als instruments de tecla, sobretot per a clau i orgue.

LA SONATA. El significat del terme és "música per a sonar", es a dir, tocada per instruments. És una forma complexa, ja que es desenvolupa en quatre moviments que contrasten pel que fa al *tempo*. Pot estar escrita per a solista, duo o trio però sempre amb l'acompanyament de baix continu que farà el clau.

EL CONCERT. El terme deriva de l'italià *concertare*, que vol dir contraposar coses diferents. És també una forma complexa de tres moviments oposats pel que fa al *tempo*. Segons com intervenen els instruments, el concert pot ser:

- **Concerto grosso**: on s'estableix un contrast entre un grup de solistes (*concertino*) i la resta de l'orquestra (*Tutti*) que van alternant-se en la interpretació de l'obra.
- **Concerto solista**: compostat per a un sol instrument solista que contrasta amb l'orquestra. Destaquem sobretot a **A. Vivaldi**, al que se li atribueixen més de 300 concerts per a solista. Un clar exemple són les *Quatre estacions*, compostat per a violí solista.

Dins de la música instrumental és fonamental destacar el paper dels **luthiers**, que eren constructors d'instruments, especialment de corda. Els més famosos eren Amati, Stradivari i Guarneri, que van desenvolupar la seua llavor a la ciutat italiana de Cremona.

6. EL BARROC A ESPANYA

Davant de l'apogeu musical europeu, el Barroc suposa per a Espanya un llarg període de decadència musical, reflex d'una profunda crisi política i econòmica, i del seu aïllament internacional.

Tot i això, la gran aportació musical sorgirà al sí de la música escènica. Al Barroc espanyol, el teatre es va convertir en un autèntic fenomen de masses, i en totes les seues representacions la música formava part de l'espectacle. Eren interpretacions vocals i instrumentals de caràcter breu i no sempre relacionades amb l'argument de l'obra teatral. Destaquen:

LA TONADILLA. Gènere típicament espanyol que es representava en populars corral de comèdies i consistia en la incorporació de fragments musicals intercalats entre els actes de la comèdia. Són peces satíriques que mostren els costums de l'època i solen concloure amb danses populars.

LA SARSUELA. Gènere típicament espanyol, que fa servir el castellà i consisteix en la successió de parts parlades i parts cantades.

QÜESTIONARI

1. Què significa el terme Barroc?. Durant quins segles es desenvolupa aquest estil de música? Quins dos fets importants fiten aquest període?
2. Anomena fets importants de l'època i artistes destacats.
3. Anomena quatre característiques de la música barroca i explica-les.
4. Què és un Oratori? I una Passió?
5. Què és l'òpera? Quina es considera la primera òpera coneguda?
6. Explica les diferents parts que componen una òpera.
7. Explica les diferències entre l'òpera seria i l'òpera buffa.
8. Qui eren els castrati?
9. Què és la sarsuela?
10. Explica què és un concert i els diferents tipus de concerts que existien al Barroc.
11. Quin significat té la paraula luthier? Anomena algun de destacat.
12. Anomena quatre compositors destacats del barroc i alguna de les seues obres.
13. Completa el quadre amb instruments del barroc.

<i>Corda</i>	<i>Vent</i>	<i>Percussió</i>

TEMA 9

EL CLASSICISME MUSICAL

El Classicisme és el període musical que marca històricament la transició entre l'Edat Mitjana i la Contemporània. És el període que trobem entre el Barroc i el Romanticisme, i que va des de 1750 (mort de Bach) a 1827 (any en el que mor Beethoven).

Pel que fa a la resta d'arts, aquesta etapa es coneix amb el nom de Neoclassicisme perquè suposa una tornada als ideals de les cultures grega i romana, basats en la raó al servei de l'equilibri i la bellesa. La música no podrà copiar els ideals clàssics perquè no hi ha referències, però sí comparteix la recerca de la perfecció formal i els ideals de bellesa.

En el segle XVIII la música deixarà de ser exclusivitat dels cercles eclesiàstics i cortesans i passarà a desenvolupar-se en ambients burgesos, cases privades, salons i concerts públics. El compositor s'imposa com un artista liberal que busca arribar a un nou públic amb una música més humana i natural, elegant i agradable per a tots, en la que predomina la claredat formal i la senzillesa melòdica.

1. CONTEXT HISTÒRIC I CULTURAL

El segle XVIII és l'anomenat *Segle de les Il·lums* i en ell predomina un moviment intel·lectual anomenat **Il·lustració**, afavorit per la burgesia i la petita noblesa, que aconseguiran trencar el poder de les monarquies absolutes europees arran de fets tan importants com la Revolució Francesa. Aquest moviment centra l'objectiu de l'home en comprendre i imitar la natura mitjançant l'ús de la raó.

El sistema de govern és el **despotisme il·lustrat**, amb monarquies absolutes, que a poc a poc incorporen els ideals il·lustrats i que intenten governar amb la raó per tal d'aconseguir el benefici del poble. Les teories polítiques il·lustrades condueixen a la **Revolució Francesa** (1789) que suposa l'ascens de les classes mitjanes burgeses en detriment de la noblesa i la aristocràcia.

Aquests ideals contagien la música del classicisme. Per una banda, la nova burgesia que aspira als entreteniments de la noblesa, no té la formació musical de l'aristocràcia; i si afegim que la música deu sotmetre's a la raó, com totes les arts, s'entén que la música clàssica siga fàcil d'escoltar, amb melodies ben estructurades i definides per a que el públic les escolte i entenga amb claredat. Els artistes trobaran en la burgesia un nou públic que paga per gaudir de les seues obres i a qui deuen satisfer amb creacions entretingudes i naturals; d'aquesta manera s'alliberen a poc a poc de treballar sota el gust dels mecenes, gaudint d'una major independència creativa però amb el repte de dependre d'un públic per rentabilitzar els seues ingressos.

2. CARACTERÍSTIQUES MUSICALS

La música abandonarà els cercles eclesiàstics i els palaus per desenvolupar-se en cases privades de la burgesia i en espectacles públics. Es produeix una tornada als ideals de les cultures grega i romana, basats sobretot en l'equilibri, la senzillesa i la bellesa, deixant enrere l'estil excessivament carregat del barroc.

D'entre els precursors d'aquest estil podem anomenar a un dels fills de Bach, **Carl Philippe Emmanuel Bach**, encara que les figures indiscutibles d'aquest període són **J. Haydn**, **W. A. Mozart** i **L. V. Beethoven**, que treballaven a Viena, considerada la ciutat més important dins del context musical.

Els compositors del període orienten la seua música cap a un equilibri basat en la proporció i l'ordre, una claredat que es transmet a través de melodies i harmonies simples i una senzillesa que permet a l'oient una gran facilitat en la comprensió.

En general, la música és refinada, elegant i equilibrada, i per aconseguir açò els compositors treballen determinats aspectes:

Ordre, equilibri i simetria: tornada a l'ideal clàssic de bellesa, reproduint els cànons de ordre, equilibri i simetria de l'antiguitat clàssica.

Senzillesa i naturalitat: la música barroca, excessiva en ornaments i plena de contrastos, dona pas a una música més natural i senzilla que pretén agradar a tothom i no sols a la refinada noblesa.

Protagonisme de la melodia: les melodies són quadrades, ben separades i proporcionades. Solen estar estructurades en frases, semifrases i motius perfectament simètrics.

Desapareix el baix continu ja que allò important són les melodies, que aniran acompanyades d'acords o d'altres melodies, sorgint així la textura de melodia acompanyada.

3. LA MÚSICA VOCAL PROFANA

L'Òpera seria

El Classicisme va ser un dels períodes més importants per al desenvolupament del gènere operístic. El gènere, nascut al barroc, durant el classicisme experimenta una sèrie de canvis que pretenen fugir dels excessos barrocs i van a la recerca de la naturalitat i d'apropar els arguments al públic.

Els teatres es multipliquen, el públic augmenta en nombre i els compositors troben en l'òpera una de les seues formes d'expressió més afins. En aquest tipus d'òpera destaca **Gluck** que amb la seua obra *Orfeu i Euridice*, assentarà les bases del nou gènere.

Les característiques que la diferencien són:

- Ús d'una música senzilla que deixa de costat la complexitat de l'òpera barroca.
- Evita els contrastos entre àries i recitatius, fent les àries més simples i els recitatius més expressius.
- Els arguments són més senzills i es refusen els elements fantàstics i artificials, tan propis del barroc.
- La música deu estar sempre al servei del llibret i dels personatges.
- S'estructura en actes i tracta temes de caràcter mitològic que conclouen en finals heroics.

L'Òpera buffa

És en aquesta època quan l'òpera buffa adquireix vertadera importància gràcies, sobretot, a l'arribada de la burgesia al poder. Prompte es va convertir en el gènere preferit pel públic que prendrà com a model *La Serva padrona* de Pergolesi i arribarà al seu màxim esplendor amb les òperes de Mozart. Tot i utilitzar les mateixes característiques musicals que l'òpera seria, la buffa tenia altres peculiaritats:

- Els arguments recullen temes de la vida quotidiana, donant-los un caràcter còmic i de vegades sentimental.
- Es fa servir l'idioma de cada país i de vegades es substitueixen els recitatius per passatges parlats.
- Els duos i els conjunts vocals són cada vegada més habituals.
- En els finals d'acte els personatges sortien a escena de manera gradual, de forma que la tensió anava creixent i es resolia quan tots junts cantaven en un gran final.
- Feia servir un llenguatge que arribarà a tothom, sense grandiositats.
- Es tracta d'una òpera més fresca i alegre que tenia com a principal objectiu entretenir a un públic cada vegada més ampli i sense coneixements musicals.

Mozart és un dels grans compositors d'aquest gènere que escriurà òpera buffa tant en italià (*Les noces de Figaro*) com en alemany (*La flauta màgica*). A l'òpera buffa italiana, a Alemanya se l'anomena *singspiel* i a França *Ópera Cómica*.

4. LA MÚSICA RELIGIOSA

La música religiosa va entrar en decadència, ja que tant la música instrumental com l'òpera eren gèneres més sol·licitats pel públic en general. Pel que fa a la música religiosa no hi ha grans canvis respecte a l'època anterior; seguiren treballant els mateixos gèneres,

entre els quals destacarà la missa. Un tipus de missa especial que va adquirir gran importància en aquest període és la missa de difunts o *RÈQUIEM*, la música de la qual és lleugerament diferent a la d'altres misses, ja que prescindeix de les parts considerades massa alegres. Dins d'aquest tipus destaquen el famós *RÈQUIEM* de **W. A. Mozart**, obra mestra de la música clàssica que va deixar inconclusa a la seua mort.

5. LA MÚSICA INSTRUMENTAL

L'emancipació de la música instrumental aconseguida durant el Barroc animarà als compositors del Classicisme a continuar amb el seu desenvolupament, que es veurà afavorit per la introducció de nous instruments com el clarinet o el piano, la aparició de formacions de cambra més variades i l'evolució de l'orquestra.

En aquest desenvolupament de la música instrumental tindrà un paper fonamental el canvi sociològic que va provocar el pas de la música de cort a les sales de concert públiques. Aquest fet va provocar la necessitat d'ampliar tant la sonoritat dels instruments com la plantilla orquestral, que eliminarà el baix continu de l'orquestra barroca i augmenta el nombre d'instruments de corda i de vent.

L'orquestra del Classicisme

L'orquestra evoluciona fins convertir-se en un dels mitjans d'expressió més emprats pels compositors. La formació de les orquestres segueix depenent de les possibilitats econòmiques i de la disponibilitat dels instrumentistes. Tot i això, les orquestres s'anaven fent a poc a poc més uniformes de manera que a finals del segle XVIII ja podem parlar d'un model d'orquestra clàssica amb una secció de cordes (violins, violes, violoncel·ls i contrabaixos), una de vent (flautes, oboès, clarinets, trompes, trompetes...) i una de percussió (timbals, plats...).

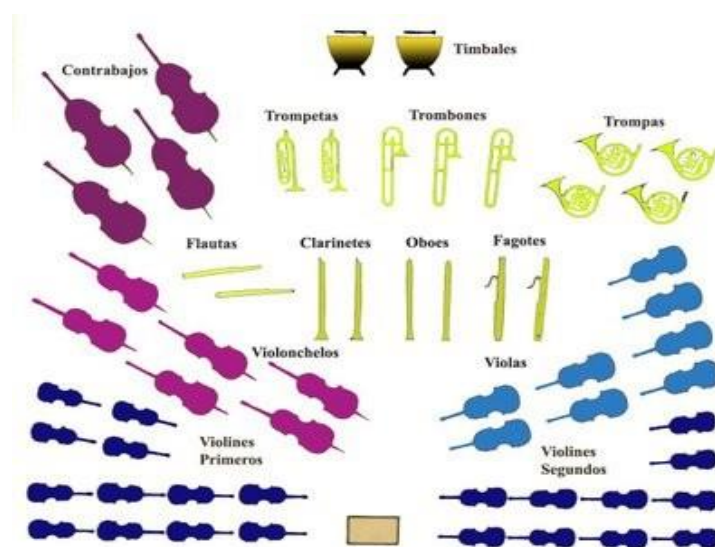

La música de cambra

Anomenem així a la música composta per a un reduït grup d'instruments, ja que el seu nom deriva dels llocs en els que assajaven petits grups de músics durant l'Edat Mitjana i el Renaixement. Durant el Classicisme, la música de cambra començarà a poc a poc a difondre's en petites sales de concert i en cases particulars, fet provocat per l'accés de la burgesia a la pràctica i als coneixements instrumentals, i també perquè una agrupació de cambra era més rendible que una orquestra.

Les obres de cambra podien ser per a un instrument solista (el piano o la guitarra), per a un trio (violí, piano i violoncel)...; però sens dubte, l'agrupació cambrística per excel·lència del classicisme serà el **quartet de corda** (dos violins, viola i violoncel) i el quintet (que afegia a aquests instruments del quartet un instrument de vent).

La forma sonata

És la forma musical més important de l'època i canvia la seua denominació depenent del nombre d'instruments que interpreten la peça. Així podem trobar diferents tipus de sonata segons els seus intèrprets:

- **Sonata:** composta per a un instrument solista com el piano. Destaquen les sonates per a piano de Mozart i més tard les de Beethoven.
- **Trios, quartets, quintets.** Destaquem ací el quartet de corda.
- **Simfonia:** és una gran sonata per a orquestra.
- **Concert:** és molt paregut a la simfonia però està adaptat al lluïment del solista. Solen tindre tres moviments i destaca el diàleg entre solista i orquestra (solos i *Tuttis*) on el solista mostra el seu virtuosisme.

Parts de la sonata

La forma sonata pot tenir tres o quatre parts o moviments:

- El primer moviment és ràpid i té una estructura coneguda com **allegro de sonata**. És l'estructura emblemàtica del classicisme.
- El segon moviment és un temps lent i pot presentar la forma tipus **lied** (ABA) o un **tema amb variacions**.
- El tercer moviment no sempre està present, però pot tindre una estructura de **minuetto** o d'un **scherzo** (més ràpid i vigorós).
- El quart moviment pot ser de nou un **allegro de sonata** o un **rondó**.

ESQUEMA DE LA FORMA SONATA

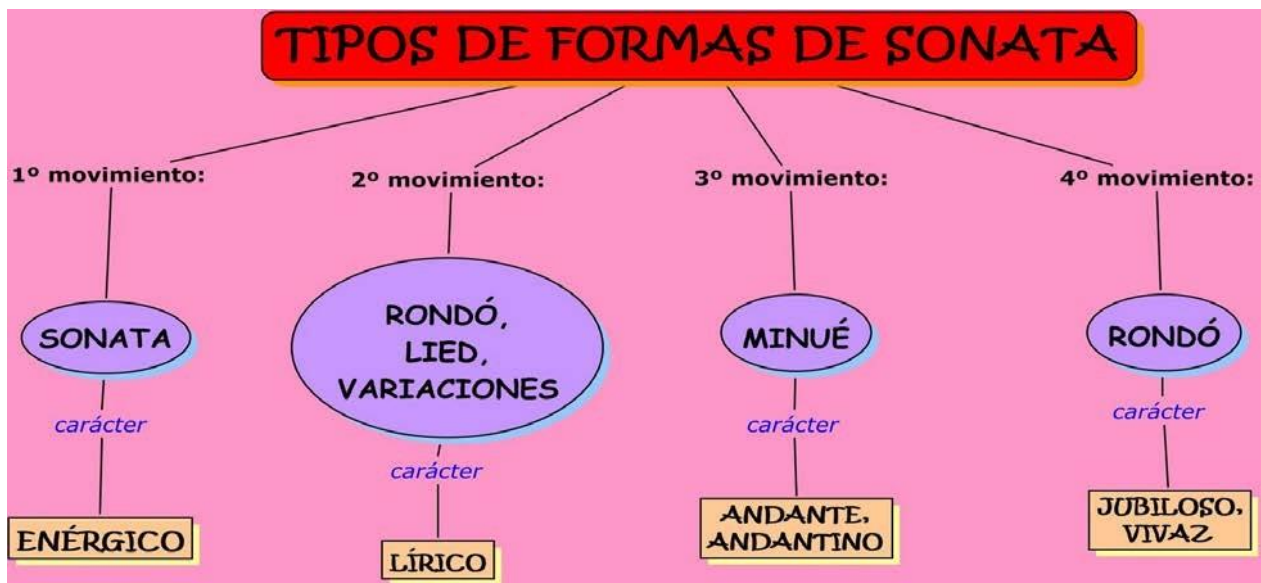

ESQUEMA DEL PRIMER MOVIMIENT (ALLEGRO DE SONATA)

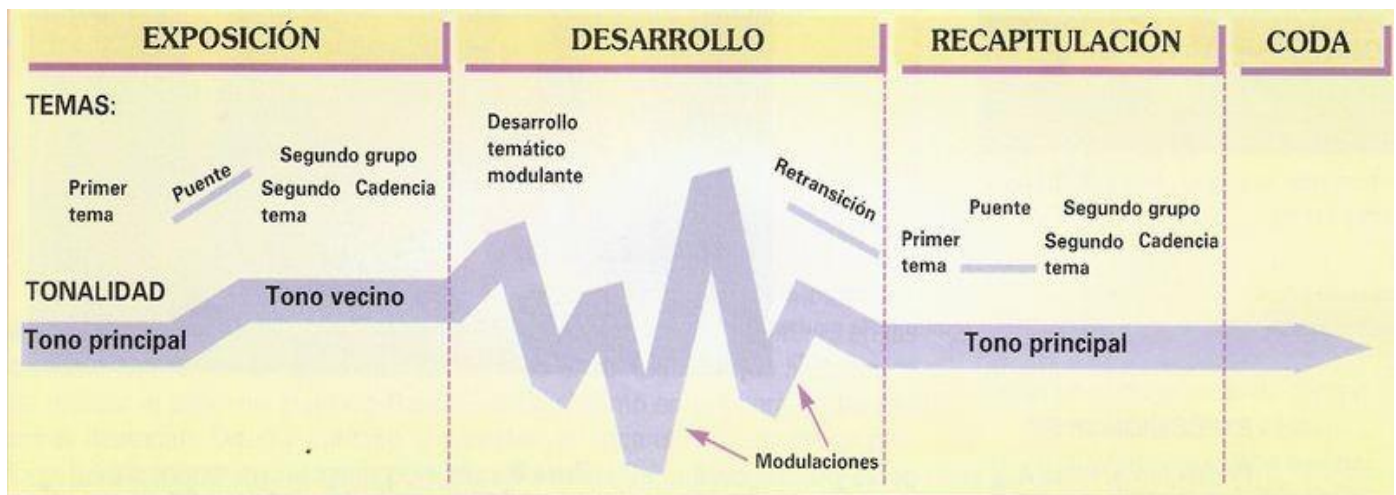

6. ELS CLÀSSICS MÉS CLÀSSICS

J. HAYDN

Compositor austríac que va treballar tota la seua vida sota el mecenatge del príncep d'Estèrhazy. Fugint de l'estancada vida de la cort, va anar a Londres on treballava a la recerca de noves experiències musicals i on va gaudir d'un gran reconeixement, fins que el príncep austríac el va reclamar i va haver de tornar a la cort, on va romandre fins el final de la seua vida.

Repertori instrumental: destaquen les més de 100 simfonies que va compondre (la *Sorpresa*, el *Rellotge*, la *Militar*...). És considerat l'inventor i un gran geni dels Quartets de corda.

Repertori vocal: excel·lents oratoris
entre els que destaca la *Creació*.



W. A. MOZART

Fill del també músic Leopold Mozart, qui va ensenyar el seu fill l'art de la música, Mozart va demostrar des de ben prompte que era un vertader geni musical; als sis anys tocava el clau, el violí i ja composava les seues primeres obres, de manera que pare i fill anaven per tota Europa fent gires i exhibicions. Al igual que son pare, va treballar al servei de l'arquebisbe de Salzburg, d'on prompte va ser despatxat pel desordre que regnava a la seua vida. D'allà, es va traslladar a la capital musical del moment, Viena, on va malviure de la música fins que va morir a la primerenca edat de 35 anys. El seu repertori és més reduït que el de Haydn, degut principalment a la seua curta vida, però malgrat açò, va treballar tots els gèneres.

Repertori instrumental: Simfonies, Quartets, Divertiments i Sonates.

Repertori vocal: òperes de gran èxit com *La flauta màgica* o *Les noces de Fígaro*.



L. V. BEETHOVEN

Compositor alemany que va nèixer a Bonn l'any 1770 i va morir a Viena el 1827. Sota la tutela de son pare va aprendre a tocar el piano i l'art de la composició, qui ho feia amb la il·lusió de que es convertira en un geni com va passar amb Mozart. Beethoven va ser l'últim clàssic i el primer romàntic, es a dir, va aprendre amb els mestres del Classicisme com Haydn o Mozart, però va desenvolupar el seu estil innovant i creant un nou llenguatge, més lliure, emotiu i grandios. Fou el primer compositor en rebel·lar-se contra el domini dels poderosos mecenes per intentar ser lliure com a artista i creador. La seua vida personal està plena d'experiències dramàtiques que van influir a la seua vida i, per suposat, en l'estil de les seues obres que a poc a poc anaven fent-se més emotives, dramàtiques i transcendents.

Repertori: 32 sonates per a piano (entre les que destaquen el *Claro de Luna* o la *Apassionata*, 9 grans simfonies (*Heroica*, *Pastoral*, 5ª i 9ª Simfonies), 16 quartets de corda.



QÜESTIONARI

1. Entre quins anys es desenvolupa el Classicisme musical? Quins dos importants fets fiten aquest període?
2. Explica el context històric que envolta el classicisme musical.
3. Anomena quatre característiques de la música del classicisme i explica-les.
4. Explica les característiques de l'òpera buffa d'aquesta època.
5. La forma sonata pot ser interpretada per diferents agrupacions i, segons aquestes, rep un nom o altre. Explica-ho.
6. Explica l'evolució de l'orquestra i anomena els principals instruments d'aquesta època.
7. Busca informació sobre J. Haydn i les seues obres principals.

8. Busca informació sobre W. A. Mozart i les seues principals obres.
9. Busca informació sobre L. V. Beethoven i les seues obres principals.
10. Associa cadascuna d'aquestes afirmacions amb un compositor: Haydn (H), Mozart (M) o Beethoven (B):

___ És tan important la seua música que les seues obres es convertiran en el llenguatge per excel·lència dels romàntics.

___ Se'l considera el pare de la Simfonia, ja que en va compondre fins a 104.

___ Destaca en l'òpera còmica i en la música instrumental.

___ Compositor d'un quartet per a cordes anomenat "El Emperador" que més tard es convertirà en l'himne d'Alemanya.

___ Música enèrgica, plena de contrastos i grandiosa en les proporcions.

___ Introdueix el clarinet a l'orquestra, però té gran antipatia per la flauta travessera, tot i que va compondre uns deliciosos concerts per a aquest instrument.

___ Transforma les formes musicals del Classicisme per donar cabuda a una expressió més lliure i enèrgica.

11. Completa la graella amb instruments del Classicisme:

<i>Corda</i>	<i>Vent</i>	<i>Percussió</i>

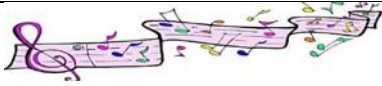

AUDICIÓ

<i>Títol de la peça</i>	
<i>Compositor</i>	
<i>Període musical</i>	
<i>Gènere</i>	
<i>Forma musical</i>	
<i>Comentaris sobre la peça</i>	

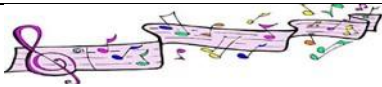

AUDICIÓ

<i>Títol de la peça</i>	
<i>Compositor</i>	
<i>Període musical</i>	
<i>Gènere</i>	
<i>Forma musical</i>	
<i>Comentaris sobre la peça</i>	

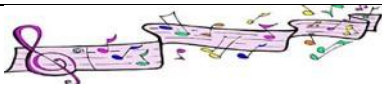

AUDICIÓ

<i>Títol de la peça</i>	
<i>Compositor</i>	
<i>Període musical</i>	
<i>Gènere</i>	
<i>Forma musical</i>	
<i>Comentaris sobre la peça</i>	

▶▶▶ TABLA DE POSICIONES EN LA FLAUTA DULCE ◀◀◀ SOPRANO Y TENOR

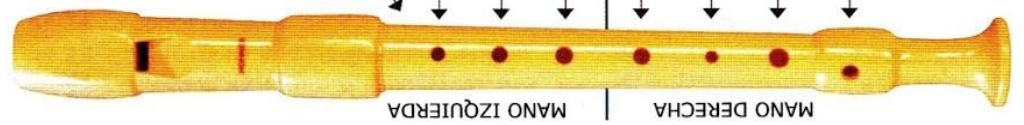

	MANO IZQUIERDA												MANO DERECHA											
	1	2	3	4	5	6	7	8	9	10	11	12	1	2	3	4	5	6	7	8	9	10	11	12
Pulgar	●	●	●	●	●	●	●	●	●	●	●	●	●	●	●	●	●	●	●	●	●	●	●	●
Índice	●	●	●	●	●	●	●	●	●	●	●	●	●	●	●	●	●	●	●	●	●	●	●	●
Medio	●	●	●	●	●	●	●	●	●	●	●	●	●	●	●	●	●	●	●	●	●	●	●	●
Anular	●	●	●	●	●	●	●	●	●	●	●	●	●	●	●	●	●	●	●	●	●	●	●	●
Índice	●	●	●	●	●	●	●	●	●	●	●	●	●	●	●	●	●	●	●	●	●	●	●	●
Medio	●	●	●	●	●	●	●	●	●	●	●	●	●	●	●	●	●	●	●	●	●	●	●	●
Anular	●	●	●	●	●	●	●	●	●	●	●	●	●	●	●	●	●	●	●	●	●	●	●	●
Meñique	●	●	●	●	●	●	●	●	●	●	●	●	●	●	●	●	●	●	●	●	●	●	●	●

○ Agujero abierto
● Agujero cerrado
◐ Agujero semicerrado

LLENGUATGE MUSICAL

DEFINICIÓ DE MÚSICA

El terme música prové del grec *mousiké*. Significava l'art de les muses i designava no sols a la música, també a la poesia i a la dansa.

La música es pot definir com l'art que s'expressa amb la combinació de sons i ritmes. És un llenguatge i com a tal busca comunicar i transmetre sentiments i emocions a l'oient.

PENTAGRAMA

Conjunt format per 5 línies paral·leles entre les que es formen 4 espais, i és on s'escriu la música.

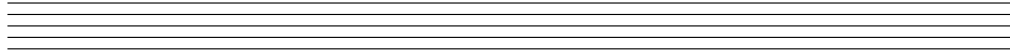

Les línies i els espais es numeren de baix cap a dalt.

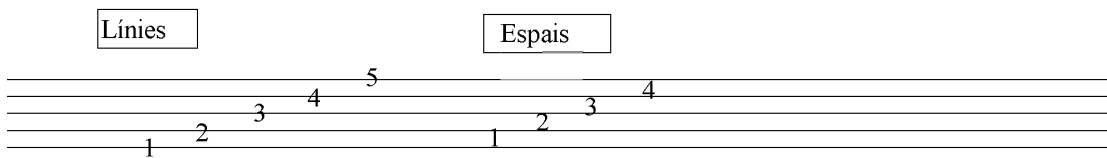

A les línies i als espais del pentagrama s'escriuen les figures musicals.

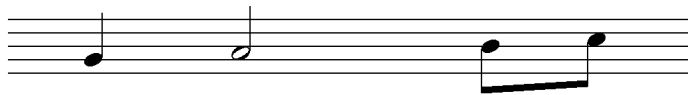

Segons la seua col·locació al pentagrama podem conèixer quina nota musical representa. Per a conèixer el nom de cada nota ens fa falta un signe que ens ho diga i aquest s'anomena clau. N'hi ha tres diferents, però la que utilitzarem serà la de Sol.

CLAU DE SOL

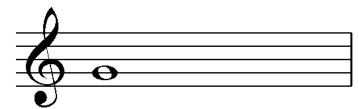

Sol

S'escriu al principi de cada pentagrama i serveix per a donar nom a les notes. Com que es dibuixa des de la segona línia del pentagrama la nota Sol anirà a la segona línia també.

Practica a escriure la clau de Sol

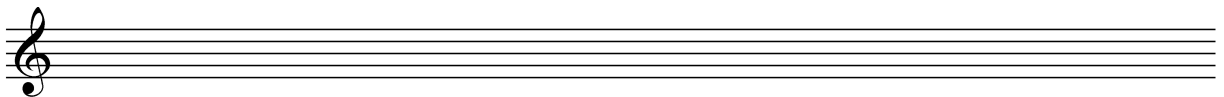

Les altres claus: Fa; Do; i clau de percussió.



NOM DE LES NOTES

Els sons musicals o notes són 7 i segueixen aquest ordre: DO, RE, MI, FA, SOL, LA, SI.

Una volta conegut que el Sol s'escriu a la segona línia podem saber de seguida on es col·loquen les altres notes seguint l'ordre de les notes i les posicions del pentagrama.

Fixa't que la primera línia (recorda, la de més avall) correspon al Mi i el primer espai al Fa. A partir d'ací les notes musicals segueixen, sobre el pentagrama (línia-espai-línia), l'ordre dels sons que ja coneixes (do, re, mi, fa, sol, la, si).



Sol



Do

Re

Mi

Fa

Sol

La

Si

Do

Col·loca al pentagrama les notes corresponents a les línies i espais proposats i digues el nom



A musical staff with a treble clef. Below the staff, labels indicate the positions: '3r espai' (3rd space), '1a línia' (1st line), '2a línia' (2nd line), '2n espai' (2nd space), '1r espai' (1st space), and '3a línia' (3rd line).

Escriu el nom de les següents notes

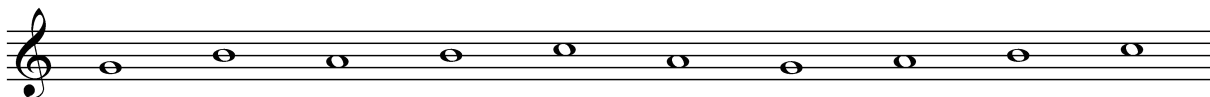

A musical staff with a treble clef containing ten notes: G4 (1st space), A4 (2nd line), B4 (2nd space), C5 (3rd line), D5 (3rd space), E5 (4th line), F5 (4th space), G5 (5th line), A5 (5th space), and B5 (6th line).

Si t'has fixat bé podràs veure que hi ha notes que s'escriuen damunt les línies i d'altres que s'escriuen entre una línia i l'altra, damunt dels espais. És una manera d'aprendre-les més ràpid.

Línies

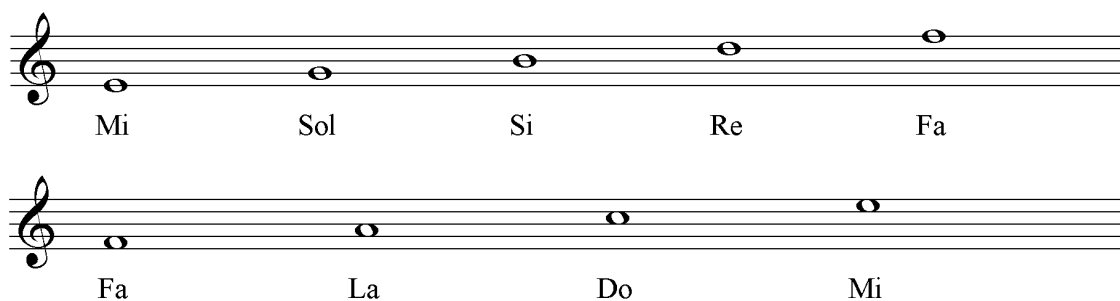

Two musical staves with treble clefs. The first staff shows notes on lines: G4 (1st line), A4 (2nd line), B4 (2nd space), C5 (3rd line), D5 (3rd space), E5 (4th line), F5 (4th space), G5 (5th line), A5 (5th space), and B5 (6th line). The second staff shows notes on spaces: G4 (1st space), A4 (2nd line), B4 (2nd space), C5 (3rd line), D5 (3rd space), E5 (4th line), F5 (4th space), G5 (5th line), A5 (5th space), and B5 (6th line).

Espais

Escriu el nom de les següents notes



Seven musical staves with treble clefs, each containing a sequence of notes. The first staff is numbered 1 and the fourth is numbered 4. The notes are: Staff 1: G4, A4, B4, C5, D5, E5, F5, G5, A5, B5; Staff 2: G4, A4, B4, C5, D5, E5, F5, G5, A5, B5; Staff 3: G4, A4, B4, C5, D5, E5, F5, G5, A5, B5; Staff 4: G4, A4, B4, C5, D5, E5, F5, G5, A5, B5; Staff 5: G4, A4, B4, C5, D5, E5, F5, G5, A5, B5; Staff 6: G4, A4, B4, C5, D5, E5, F5, G5, A5, B5; Staff 7: G4, A4, B4, C5, D5, E5, F5, G5, A5, B5.

També podràs veure que hi ha sons que tenen el mateix nom però que s'escriuen en llocs diferents del pentagrama o a diferent altura. Evidentment no van a sonar iguals sinó que el so que estiga escrit més amunt sonarà més agut i el que estiga escrit més avall sonarà més greu. Aquests sons es coneixen com a octaves.

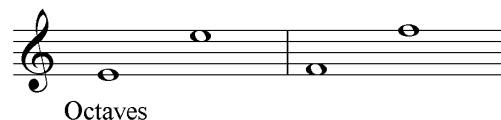

Octaves

LÍNIES ADDICIONALS

Si comproves quantes notes podem escriure entre les línies i els espais del pentagrama veuràs que són molt poques (9) quan els sons que existeixen són molt més. Què passa amb tots els altres sons?, on els escrivim? Per a solucionar-ho necessitarem col·locar-les fora del pentagrama. Ara, com diferenciarem uns d'altres si ja no tenim les línies i els espais? Ho podem fer escrivint altres línies i espais alternatius que anomenarem línies addicionals.

Les línies addicionals són unes línies curtes que se situen dalt o baix del pentagrama. Serveixen per a col·locar les notes que per ser massa agudes o massa greus no caben dins del pentagrama.

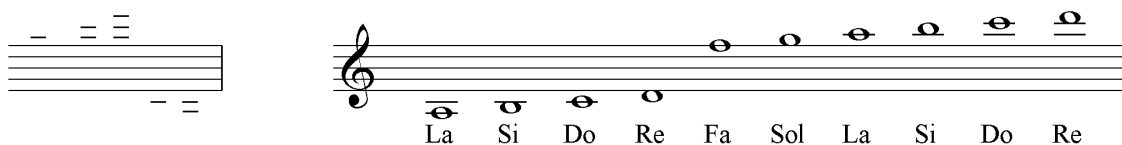

Fixat com les línies addicionals són com si anàrem afegint més línies i espais al pentagrama.

Col·loca fora del pentagrama les notes següents amb línies addicionals i digues el nom

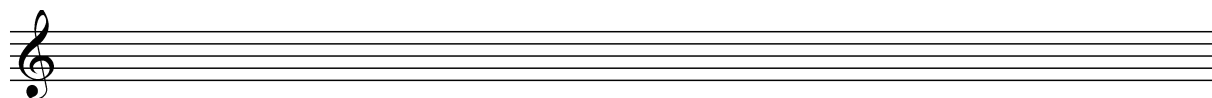

Agudes: 1a línia 2n espai 2a línia 1r espai Greus: 1a línia 2n espai 2a línia 1r espai

Escriu el nom de les següents notes amb línies addicionals.

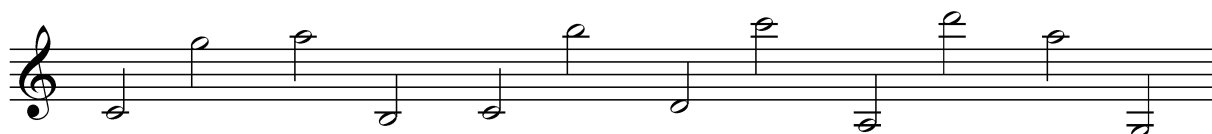

Col·locació de les notes al pentagrama:

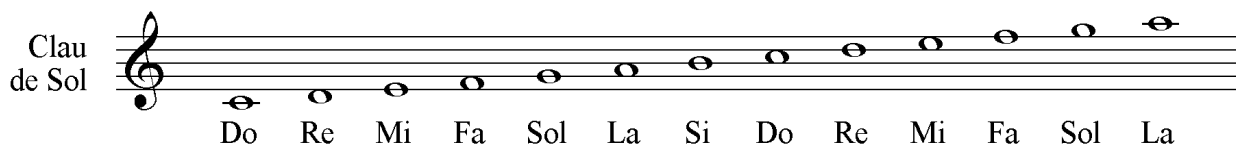

Ara les hem escrit en ordre ascendent des del Do. Esta disposició de sons seguits es coneix com a escala. Una escala és una successió de sons ordenats que comencen des de qualsevol dels set sons que coneixem fins arribar a la nota d'inici a distància d'octava aguda.

Exemple d'escala de Re. Comença i acaba en la nota Re.



Amb les notes que apareixen en aquest pentagrama crea l'escala que sorgeix a l'ordenar-les.

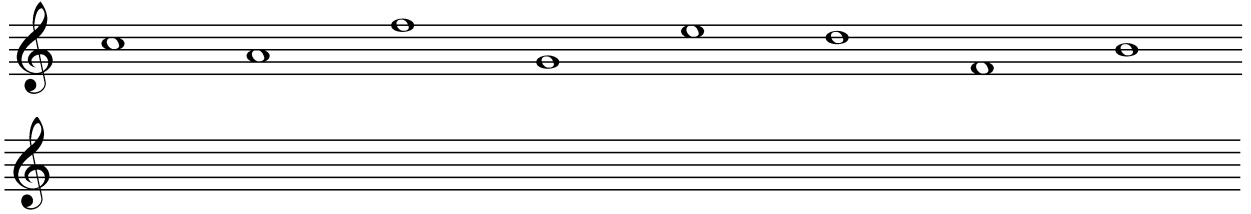

Escriu ara una escala que comence per una nota diferent a les anteriors i digues el nom.

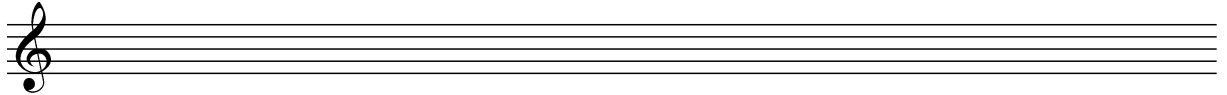

Origen de les notes musicals

L'origen de les notes musicals es deu a un monjo benedictí del segle XI anomenat Guido d'Arezzo qui va inventar un sistema per a que els seus alumnes recordaren l'altura dels sons. Es va basar en l'Himne a Sant Joan Baptista en el que cada vers (en llatí) comença amb un so cada volta més agut. Guido també va utilitzar el tetragrama, 4 línies on situar els sons avançant així l'aparició posterior del pentagrama al segle XIII.

Himne a Sant Joan Baptista

Cant gregorià

Ut que-ant la__ xis. Re - so - na - re fi - bris. Mi__ ra ge - sto__ rum
 Fa-mu-li tu-o__rum. Sol__ ve__ pol-lu - ti. La-bi-i - re__ a - tum. San - cte__ Jo-an - nes.

Fixa't com la primera síl·laba és UT. Al segle XVII es va canviar per Do perquè s'adaptava millor al cant. Guido va utilitzar un mètode per a recordar les notes i els intervals amb la seua mà, la coneguda com a mà de Guido.

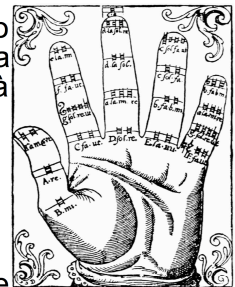

En els països anglosaxons es va continuar utilitzant el nom alfabètic de les notes, mètode que ha durat fins als nostres dies.

A = La, B = Si, C = Do, D = Re, E = Mi, F = Fa, G = Sol

Escriu el nom de la nota que es demana

Fa Si Do' Sol Re Mi' La Mi Do La' Re' Fa Sol' Si Mi Fa'

Escriu el nom de les notes



Escriu les notes al pentagrama

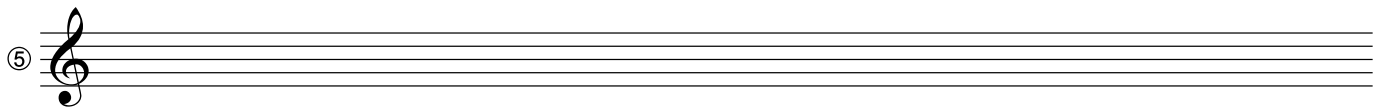

La Si' Sol Do' Si' La Sol Do' Sol La Fa Do' Si' La Fa Sol Do'

Tatxa les notes mal escrites i escriu-les bé



La Sol Si Do Fa Do Sol Re La Mi Si La Sol La



Fa La Sol Si Do Do Fa Re Do La Sol Re

LES QUALITATS DEL SO

Les qualitats del so són els paràmetres o elements musicals que ens permeten poder diferenciar un so d'un altre. Són quatre qualitats: Altura – Durada – Intensitat – Timbre.

Qualitat	Durada	Intensitat	Altura	Timbre
Què és?	Indica si un so dura més o menys temps	Es refereix a la major o menor intensitat sonora (el volum) fort/suau	Un so pot sonar més agut o més greu	Qualitat que diferencia l'instrument o veu que està emetent un so
Dóna lloc a	Ritme	Dinàmica o matís	Melodia i harmonia	Instrumentació

1 - DURADA

En música, la durada ve representada per les figures musicals. Són les representacions gràfiques dels sons que es col·loquen al pentagrama i ens permet especificar la durada de cadascun.

SILENCIS

En la vida diària estem rodejats de sons i sorolls, però també en ocasions de la absència dels dos, o siga, del silenci. La música combina els sons amb els silencis. A cada figura li correspon un silenci que tindrà la mateixa durada. La seua funció serà substituir l'espai de temps que dura eixe so per silenci, ara bé, la peça musical no es parará, i en eixe moment no s'escoltarà res.

Figures



Silencis



Figura	Rodona	Blanca	Negra	Corxera	Semicorxera
Representació					
Silenci					
Valor	4 temps	2 temps	1 temps	1/2 temps	1/4 temps

Numera les següents figures musicals de major a menor durada i escriu baix el nom

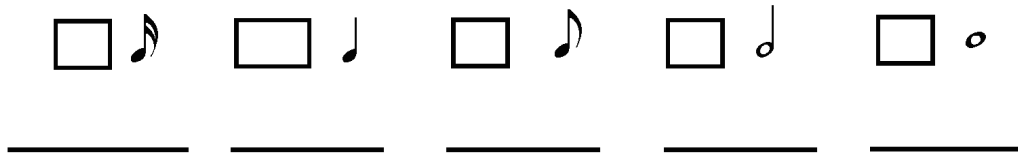

Relaciona cada figura amb el seu silenci

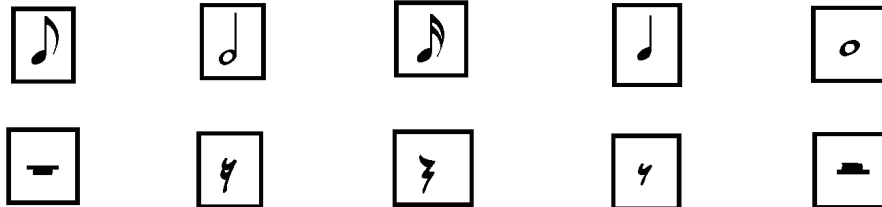

Uneix cada grup de figures o silencis amb l'equivalència

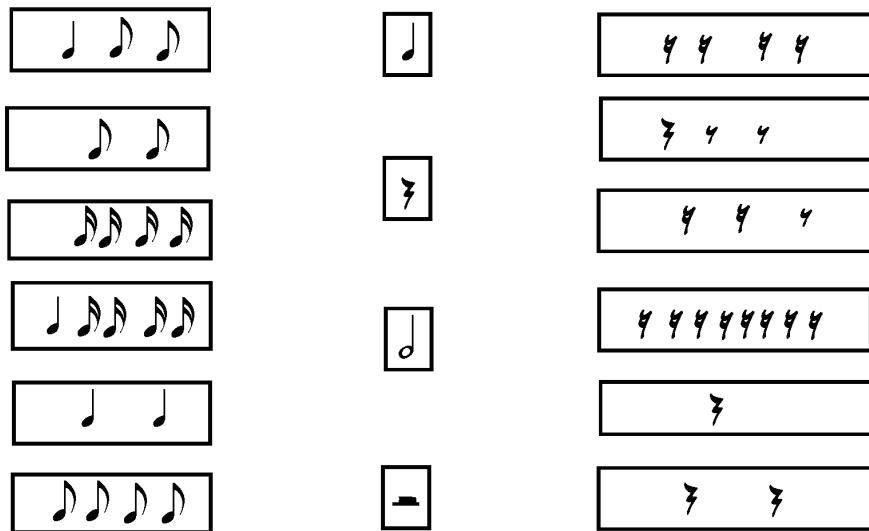

Escriu el silenci que li correspon a cada figura



Esriptura de les figures musicals

Les figures musicals, a excepció de la rodona, es componen d'un cap i una plica. Quan ajuntem varies figures l'element que uneix les pliques s'anomena corxet.

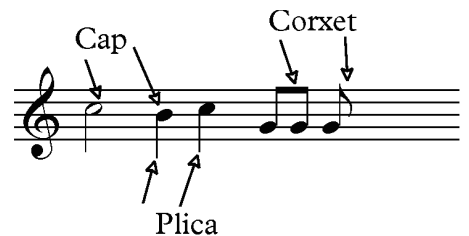

Per escriure la plica intentarem sempre que aquesta caiga cap a dins del pentagrama per a que no moleste a altres signes musicals. Partirem del centre del pentagrama, on s'escriu la nota Si. A partir d'ella totes les figures que s'escriuen de la tercera línia per amunt la plica la ficarem a l'esquerra de la nota i cap avall.



Totes les figures que s'escriuen de la tercera línia per avall la plica l'escriurem a la dreta de la nota i cap amunt.

Escriu correctament les següents notes amb plica

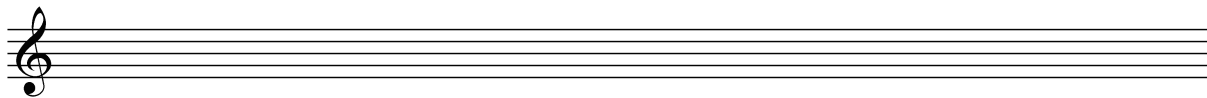

La Sol Mi' Re Si' Fa Sol' Si Do' La' Si Fa' Re' Mi Do Sol

Tatxa les figures mal escrites i escriu-les bé al pentagrama de baix.

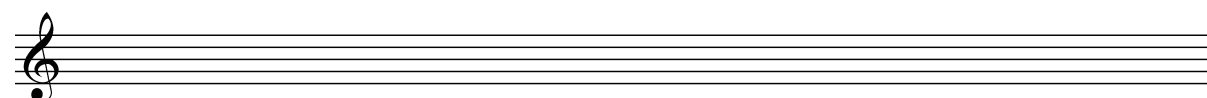

Fica-li les pliques a les següents notes.



Reconeix els següents elements: doble barra final (1), plica (2), compàs (3), clau de sol (4), línia divisòria (5), línia addicional (6).

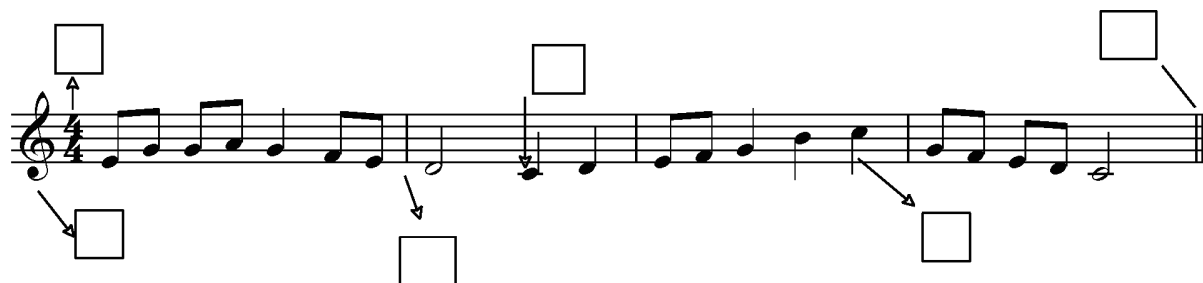

Signes de prolongació

Són signes musicals que ens permeten crear durades que amb les figures que coneixem no seria possible aconseguir. Per exemple una figura que durara dos temps i mig.

El puntet

Quan veiem que una figura du puntet a la seua dreta açò voldrà dir que el seu valor augmentarà. El nou valor passarà a ser la suma del valor de la figura més la seua meitat. Per exemple, una blanca amb puntet durarà 3 temps, els dos que val la blanca més la seua meitat.



Blanca amb puntet – el seu valor amb el puntet passa a ser de tres temps.

Figura	Representació	Valor	Amb puntet	Valor
Rodona	o	4	o.	6
Blanca	♩	2	♩.	3
Negra	♪	1	♪.	1'5
Corxera	♫	0'5	♫.	0'75



Escriu el valor de les següents figures amb puntet

$$\begin{array}{lll}
 \text{♩.} = & \text{♩} = & \text{♩.} + \text{♩} = \\
 \text{♪.} = & \text{♪} + \text{♪} = & \text{♪.} + \text{♪.} + \text{♪.} = \\
 \text{♫.} = & \text{♫} + \text{♫} = & \text{♫} + \text{♫} =
 \end{array}$$

Utilitza puntets per a completar els valors que falten als següents compassos.



La lligadura

És una línia corba que uneix dues notes del mateix nom i entonació (dues notes iguals) en un sol so de tal manera que el valor de les dues notes es suma en un sol.

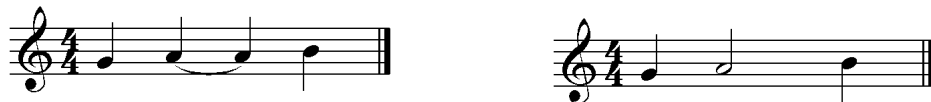

Al lligar dues negres s'uneixen els seus valors en un sol so que durarà dos temps. Seria equivalent a si escriguérem una blanca.

Substitueix les següents lligadures per una sola figura del mateix valor



El calderó

És un signe en forma de semicercle amb un punt enmig i es col·loca dalt o baix de la nota. La seua interpretació es realitzaria detenint momentàniament la marxa de la música en eixe punt i mantenint sonant eixa nota, aproximadament, el doble del seu valor.



COMPLETA ELS VALORS

$\text{♩} + \text{♩} =$
 $\text{♩} + \text{♩} + \text{♩} + \text{♩} =$
 $\text{♩} + \text{♩} + \text{♩} + \text{♩} =$
 $\text{♩} + \text{♩} + \text{♩} + \text{♩} + \text{♩} + \text{♩} =$

$\text{♩} + \text{♩} =$
 $\text{♩} + \text{♩} + \text{♩} + \text{♩} =$
 $\text{♩} + \text{♩} + \text{♩} + \text{♩} =$
 $\text{♩} + \text{♩} + \text{♩} + \text{♩} + \text{♩} =$

$\text{♩} = \text{♩} + \text{♩}$
 $\text{♩} = \text{♩} + \text{♩}$
 $\text{♩} = \text{♩} + \text{♩} + \text{♩}$
 $\text{♩} = \text{♩} + \text{♩} + \text{♩}$

$\text{♩} + \text{♩} + \text{♩} = \text{♩}$
 $\text{♩} + \text{♩} = \text{♩}$
 $\text{♩} + \text{♩} + \text{♩} = \text{♩}$
 $\text{♩} + \text{♩} + \text{♩} = \text{♩}$

$\text{♩} = \text{♩} + \text{♩}$
 $\text{♩} = \text{♩} + \text{♩}$
 $\text{♩} = \text{♩} + \text{♩} + \text{♩}$
 $\text{♩} = \text{♩} + \text{♩} + \text{♩}$

$\text{♩} =$
 $\text{♩} =$
 $\text{♩} =$

$\text{♩} =$
 $\text{♩} + \text{♩} =$
 $\text{♩} + \text{♩} =$

$\text{♩} + \text{♩} =$
 $\text{♩} + \text{♩} + \text{♩} =$
 $\text{♩} + \text{♩} =$

$\text{♩} =$
 $\text{♩} =$
 $\text{♩} =$
 $\text{♩} =$

$\text{♩} + \text{♩} + \text{♩} =$
 $\text{♩} + \text{♩} + \text{♩} =$
 $\text{♩} + \text{♩} =$
 $\text{♩} + \text{♩} + \text{♩} =$

$\text{♩} + \text{♩} =$
 $\text{♩} + \text{♩} =$
 $\text{♩} + \text{♩} =$
 $\text{♩} + \text{♩} =$

$\text{♩} + \text{♩} = \text{♩}$
 $\text{♩} + \text{♩} = \text{♩}$
 $\text{♩} = \text{♩}$
 $\text{♩} + \text{♩} = \text{♩}$

Signes de repetició

Són signes musicals que ens permeten estalviar espai i facilitar la lectura. Així, si en una composició ha de tornar a aparèixer un fragment que ja havia sonat anteriorment tenim la possibilitat d'utilitzar aquests signes per a evitar tornar a escriure el mateix.

Doble barra de repetició



Ens indica que una vegada interpretat el fragment hi hauria que tornar a repetir-ho tot.

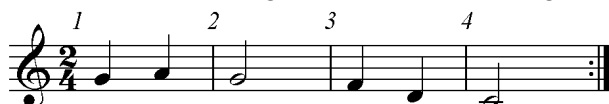

A l'arribar al compàs 4 tornariem a tocar-ho tot des del compàs 1.

Variante: compassos que es troben entre dues barres de repetició.



En aquest cas hauríem de repetir els compassos marcats entre les dues barres de repetició. Arribats al compàs 4 tornariem a repetir des del compàs 2 fins al 4.

1a i 2a volta



Aquesta repetició possibilita tornar a interpretar sols una part dels compassos anteriors. A l'arribar al compàs 4 tornariem a començar des del compàs 1, però, els compassos assenyalats com a 1a volta (3 i 4) els saltaríem i seguiríem en els marcats com de 2a volta (5 i 6).

Da Capo o D.C.



A l'arribar al signe *Da Capo* o *DC* tornariem al principi de la peça repetint-ho tot (del compàs 1 al 6).



En aquest altre cas a l'arribar al final es tornaria a repetir tot des del principi però acabariem quan trobàrem la indicació *Fine* o *Fi* (compàs 4).

De $\$$ a Φ

A l'arribar a la indicació *De $\$$ a Φ* repetiríem el fragment comprès entre les marques $\$$ Φ (compassos 3 a 5) i continuariem per on anàvem abans de repetir, indicat com a *Coda*, (a partir del compàs 8).



De vegades també apareixen altres indicacions com d' *A a B*, d' *1 a 2*, etc. Es realitzarien de la mateixa manera.

Exercicis de repeticions

Torna a escriure les següents melodies tal i com es llegirien sense repeticions

①

Fine De $\$$ a \oplus
i Coda Coda D.C. a Fine

②

Fine Da Capo a Fine

③

Fine Da Capo a Fine

RITME

El ritme és un dels elements principals de la música. És una seqüència sonora que es crea en alternar sons forts i febles, llargs i breus. El ritme no està present únicament en la música, és una constant natural que es repeteix de forma periòdica, es troba en tots els esdeveniments de la vida (el dia i la nit), un batec com el del nostre propi cos (ritme del cor), la marea que puja i baixa. La sistematització del ritme és el pols regular, o temps i es pot definir com un batec regular i constant que està present en tot tipus de música.

El pols és una percussió que es repeteix de forma periòdica i regular.



L'accent és la major intensitat d'un so respecte als altres.

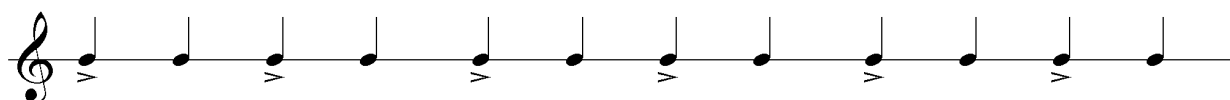

POLS I ACCENT

No tots els polsos tenen la mateixa intensitat. Hi ha alguns que de forma natural s'accentuen més que d'altres. De la mateixa manera que quan llegim una paraula sempre hi ha una síl·laba que destaca sobre les altres, en la música hi ha sons que s'escolten més forts que d'altres pel mateix motiu: el seu ritme.

Així, aquesta major intensitat d'unes pulsacions respecte d'altres origina diferents ritmes o maneres d'agrupar aquests accents. Depenent de cada quants polsos estiga situat l'accent podrem establir les següents agrupacions rítmiques:

- El ritme binari destaca sempre el primer pols sobre el segon.
- El ritme ternari destaca el primer sobre el segon i el tercer.
- El quaternari destaca el primer sobre els altres, sent el tercer semi fort.

		1	2		
Binari:	dues pulsacions				
		>			
		1	2	3	
Ternari:	tres pulsacions				
		>			
		1	2	3	4
Quaternari:	quatre pulsacions				
		>		>	

COMPASSOS

Dins del pentagrama agrupem les figures musicals en grups rítmics d'igual valor anomenats compassos. El pols i els accents són la base amb la qual formem els compassos. Generalment aquests solen estar formats per agrupacions de 2, 3 o 4 polsos o temps.

La indicació de compàs apareix al principi de la partitura junt a la clau.



Com pots veure són dos números. La xifra de dalt, el numerador, en aquest cas 2, ens indica quants temps (pulsacions) té cada compàs. La xifra inferior, el denominador, està relacionada amb una figura musical i ens indica quant val (ocupa) cadascun dels temps que té el compàs.

A continuació tens els denominadors més utilitzats:

Per exemple, el compàs de $\frac{2}{4}$ ens indica que aquest compàs tindrà dos temps o pulsacions (numerador =2) i cadascuna de les pulsacions valdrà el mateix que una negra (denominador = 4 = ♩). Per tant una negra ocuparà cada pulsació i com el compàs té dues pulsacions serà una blanca (suma de les dues negres) la que completarà tot el compàs.

Al quadre pots veure els denominadors i la figura que correspon a cadascun.

Xifra	Figura
1	♩
2	♩
4	♩
8	♩
16	♩

Línies divisòries

Cada compàs està separat del següent, en el pentagrama, mitjançant l'ús d'unes barres de compàs anomenades línies divisòries. Cada volta que completem un compàs serà necessari tancar-lo (separar-lo del següent) utilitzant una d'aquestes línies. Quan la partitura finalitza s'indicarà amb la doble barra final.

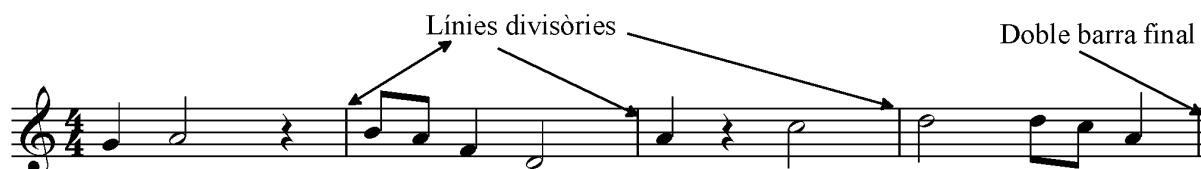

Com completar un compàs?

Em fixe en el denominador, busque a quina figura fa referència i multiplique el seu valor pel número de dalt. Exemple. En un compàs de $\frac{2}{4}$ sé que el 4 és la negra ♩ que val 1 temps. Ho multiplique pel número de dalt $2 \times 1 = 2$ temps a completar.

Ho podré completar amb 2 negres o valors que em sumen 2 temps.

$$\begin{aligned} \text{♩} + \text{♩} &= 2 \\ \text{♩} &= 2 \\ \text{♩} + \text{♩} + \text{♩} &= 2 \\ \text{♩} + \text{♩} + \text{♩} + \text{♩} &= 2 \end{aligned}$$



Els compassos més utilitzats són:

Compàs de 4/4: per a completar un compàs de 4/4 necessitem una rodona o valors similars; per a completar un temps del compàs de 4/4 farà falta una negra. Per aquest motiu en un compàs de 4/4 podem escriure 4 negres.

4 temps 2 temps 2t. 1t 1t 1t 1t 1/2 1/2 1/2 1/2 1/2 1/2 1/2 1/2

1 2 1 1/2 1/2 1 2 1 1 2 1 1 1/2 1/2 1/2 1/2

Podem combinar figures i silencis

En el compàs de 3/4 la figura que el completa és la blanca amb puntet.

Com podem veure, per a completar un temps d'un compàs de 3/4 també farà falta una negra.

Un altre compàs molt usual és el 2/4. Per a completar un compàs de 2/4 farà falta una blanca; per a completar un sol temps d'aquest compàs farà falta una negra.

Pots dir què signifiquen els següents compassos?

- Quatre per quatre: - Dos per dos: - Tres per u:
- Tres per quatre: - Dos per vuit: - Quatre per setze:

Escriu el número de corxeres que entren en un compàs de:

- Dos per quatre: - Tres per quatre: - Quatre per vuit:

Tatxa els temps que sobren en cada compàs



Assenyala els compassos que estiguen completats incorrectament



Endevina en quin compàs estan escrits els següents fragments musicals

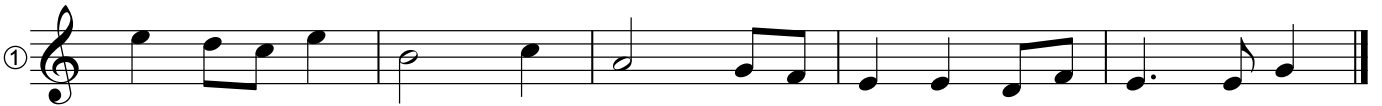

Escriu els ritmes que et dicta el professor

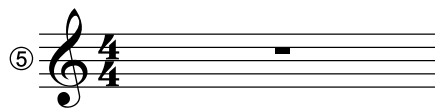
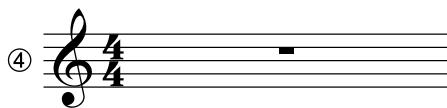

TEMPO

Cadascú de nosaltres pot cantar la mateixa cançó a tota velocitat o mooolt esplai. Açò depén de la velocitat en que marquem la pulsació. En musica la velocitat del pols s'anomena **tempo**.

En les obres musicals s'utilitzen una sèrie de termes escrits en italià per a diferenciar els diferents tempos. Aquestes velocitats no tenen per què ser sempre iguals i poden anar canviant al llarg de la peça.

Aprén les indicacions de tempo més utilitzades i el que volen dir.

Termes que indiquen un tempo constant:

	Terme	Significat
Lent	<i>Largo o Lento</i>	Molt espai
	<i>Adagio</i>	Espai
Mitjà	<i>Andante</i>	Tranquil
	<i>Moderato</i>	Moderat
Ràpid	<i>Allegro</i>	Ràpid, de presa
	<i>Vivo o vivace</i>	Molt ràpid
	<i>Presto</i>	Rapidíssim

Aquestos termes es poden modificar amb sufixes.

Augmentatius fets amb *-issimo*, per exemple *Larghissimo*: més lent que *Largo*;
Prestissimo: més ràpid que *presto*.

Diminutius fet amb *-etto*, com *Allegretto*: menys ràpid que *Allegro*.

També hi ha un grup de paraules que modifica les indicacions de tempo com:

Terme	Significat
<i>Con moto</i>	Mogut
<i>Ma</i>	Més
<i>Meno</i>	Menys
<i>Assai</i>	Prou

Allegro con moto caldria interpretar-ho de presa i mogut.

Termes que indiquen un tempo variable o amb canvi gradual de velocitat:

Terme	Abreviatura	Significat
<i>Ritardando o Rallentando</i>	<i>rit. o rall.</i>	Disminuir progressivament la velocitat
<i>Accelerando o Affretando</i>	<i>accel. o aff.</i>	Augmentar progressivament la velocitat

Altres termes:

Terme	Significat
<i>Ad libitum</i>	A voluntat de l'intendent
<i>Tempo o A tempo</i>	A temps. Tornar a la velocitat anterior després d'un canvi.

EXERCICIS

Què significa el terme tempo?

Què significa el terme accelerando?

Què significa el terme Assai meno Andante?

Relaciona cada indicació de tempo amb el seu significat:

<i>Allegro</i>	♪	♪	Espai
<i>Andante</i>	♪	♪	Moderat
<i>Largo</i>	♪	♪	Molt ràpid
<i>Adagio</i>	♪	♪	Ràpid
<i>Vivace</i>	♪	♪	Tranquil
<i>Moderato</i>	♪	♪	Molt espai

Completa el terme, l'abreviatura o el significat dels termes, en alguns llocs no és necessari:

Terme	Abreviatura	Significat
<i>Accelerando</i>	_____	_____
_____	<i>ad lib.</i>	_____
Presto	_____	_____
_____	_____	Disminuir progressivament la velocitat
<i>Affrettando</i>	_____	_____
_____	<i>rall.</i>	_____
<i>A tempo</i>	_____	_____

Ordena de més a menys ràpid els següents termes:

Allegretto – Presto – Andantino – Larghissimo – Adagio – Allegro

Digues a quina velocitat s'han d'interpretar els següents fragments:

Largo

Vivo

Andante

Completa les següents frases:

Per a disminuir a poc a poc la velocitat, utilitzem la paraula italiana _____ o també es pot utilitzar _____ que abreuiats s'escriuen _____. Si volem tornar a la velocitat inicial utilitzarem el terme, també en italià, és _____.

Rodeja amb un cercle els termes que indiquen una disminució de la velocitat.

Accelerando - Resbalando - Decrescendo - Rallentando - Ritardando

Rodeja amb un cercle el terme correcte en cada afirmació.

La paraula *Allegro* indica que l'obra deu anar depresa / espai

Quan volem que un fragment s'interprete molt espai utilitzem la paraula *Largo / Presto*

La abreviatura *accel.* fa augmentar / disminuir progressivament la velocitat d'una part

Adagio serveix per a marcar un pols lent / mitjà

Ordena de més a menys lent els següents termes:

Lento – Vivo - Andante - Lentissimo – Largo – Moderato

Tria el terme de moviment més convenient per a cadascun dels fragments musicals que escoltaràs tot seguit.

a) Allegro

b) Moderato

c) Lento

Rodeja amb un cercle les paraules referides al tempo, completa les abreviatures i escriu el significat de cadascuna d'elles.

Assenyala la resposta correcta:

- La paraula *Adagio* significa interpretar la música:
 - a) Molt espai b) Molt ràpid c) Espai
- La paraula *rallentando* significa interpretar la música:
 - a) Molt lenta b) Augmentant la velocitat c) Disminuint la velocitat
- La paraula *Allegro* significa interpretar la música:
 - a) Molt espai b) Molt ràpid c) Ràpid

Pensa en situacions que hages viscut al llarg del dia i defineix-les amb termes de moviment.

2 - INTENSITAT

La intensitat és la qualitat de la música que ens diu si els sons són més forts o més febles. També parlem de volum o de dinàmica.

En la música la intensitat s'indica per mitjà d'uns termes escrits en italià anomenats matisos que es solen trobar abreujats. Es diferencien entre els que indiquen una intensitat constant i els que són progressius.

Matisos que indiquen una intensitat constant

	Terme	Abreviatura	Significat
Suau	<i>Pianissimo</i>	<i>pp</i>	Molt feble
	<i>Piano</i>	<i>p</i>	Feble
Mitjà	<i>Mezzopiano</i>	<i>mp</i>	Mitjanament feble
	<i>Mezzoforte</i>	<i>mf</i>	Mitjanament fort

Fort	<i>Forte</i>	<i>f</i>	Fort
	<i>Fortissimo</i>	<i>ff</i>	Molt fort

Matisos que indiquen una intensitat variable o amb canvi gradual:

Terme	Abreviatura	Significat
<i>Crescendo</i>	<i>cresc.</i>	Augmentat progressivament la intensitat

Crescendo es representa també com un regulador o angle que s'obre: 

Terme	Abreviatura	Significat
Decrescendo o diminuendo	<i>decresc. o dim.</i>	Disminuir progressivament la intensitat

Decrescendo es representa també amb un regulador o angle que es tanca:



També es poden utilitzar els dos reguladors seguits. L'efecte del doble regulador seria el de créixer la intensitat i seguidament decreixer.



EXERCICIS

Relaciona cada matís amb el seu significat:

<i>Forte</i>	♪	♪ Feble
<i>Piano</i>	♪	♪ Molt feble
<i>Mezzoforte</i>	♪	♪ Molt fort
<i>Pianissimo</i>	♪	♪ Fort
<i>Fortissimo</i>	♪	♪ Mitjanament fort
<i>Mezzopiano</i>	♪	♪ Mitjanament feble

Completa:

La intensitat s'indica en música amb termes en italià anomenats _____.

Completa el terme, l'abreviatura o el significat dels matisos:

Terme	Abreviatura	Significat
Piano	_____	_____
_____	<i>ff</i>	_____
Crescendo	_____	_____
_____	_____	Disminuir progressivament la intensitat
Mezzoforte	_____	_____
_____	<i>pp</i>	_____
Forte	_____	_____

Assenyalta els matisos que apareixen en els següents fragments. Escriu-los seguits del terme en italià complet i indica què significa cadascun d'ells.

Allegro *acc.* Rit.....

Adagio

Moderato

Què signifiquen els següents signes?



Assenyalta la resposta correcta:

Les lletres *pp* signifiquen en música:

- a) A poc a poc b) Piano c) Molt suau

La paraula *crescendo* significa en música:

- a) Creixent la intensitat b) Creixent l'altura c) Creixent la durada

Quan una nota s'acompanya de les lletres *ff* vol dir que la intensitat és:

- a) Mitjanament forta b) Accentuant la nota c) Molt forta

Escriu de quina paraula italiana són abreviatura els següents termes i escriu el significat:

<i>p</i>	_____	_____
<i>mf</i>	_____	_____
<i>mp</i>	_____	_____
<i>f</i>	_____	_____

Ordena els matisos de més a menys fort: *piano*, *mezzoforte*, *forte*, *pianissimo*, *fortissimo*

Rodeja amb un cercle els termes que indiquen una disminució de la intensitat.

Crescendo - *Fortissimo* - *Decrescendo* - *Rallentando* - *Diminuendo*

Rodeja amb un cercle el terme correcte en cada afirmació.

La paraula *piano* indica que la intensitat deu ser fort / suau

Quan volem que un fragment s'interprete disminuint la intensitat progressivament utilitzem la paraula *diminuendo* / *crescendo*

La paraula *crescendo* diu que deu augmentar progressivament la velocitat / intensitat

Escriu els ritmes que et dicta el professor i fica també els matisos necessaris.

①  ②  ③ 

④  ⑤  ⑥ 

Exercicis extra

1 - *Escriu el nom de les notes*



2 - *Escriu el nom de les notes i col·loca les línies divisòries on calga*



3 - *Escriu al pentagrama les notes que se't demana.*

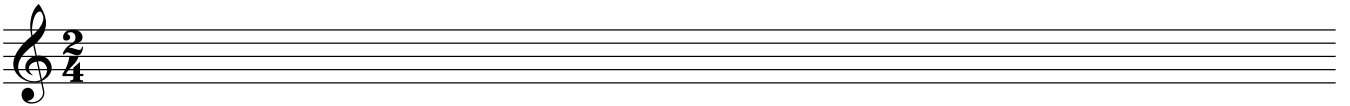

La Sol Do' Sol Si' La Sol Si Do La Sol La Sol Si' Do Sol

4 - *Assenyala quines figures estan mal escrites.*



Exercicis 1

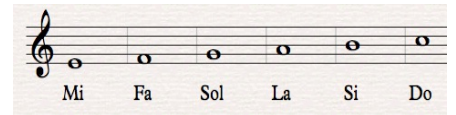

1 - *Escriu el nom de les notes*

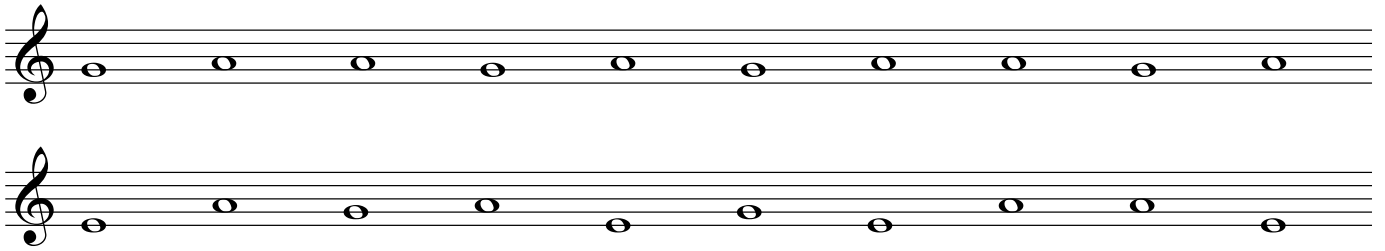

2 - *Escriu al pentagrama les notes que se't demana*



3 - *Escriu el nom de les notes*

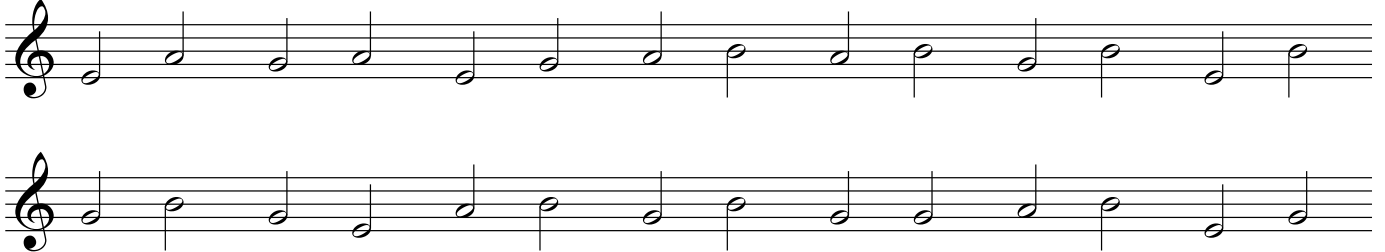

4 - *Escriu al pentagrama les notes que se't demana*

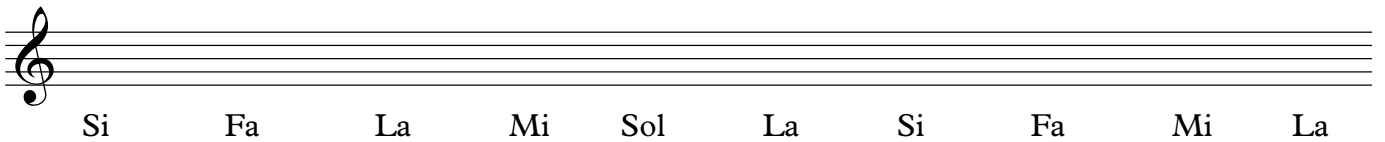

5 - *Escriu el nom de les notes*

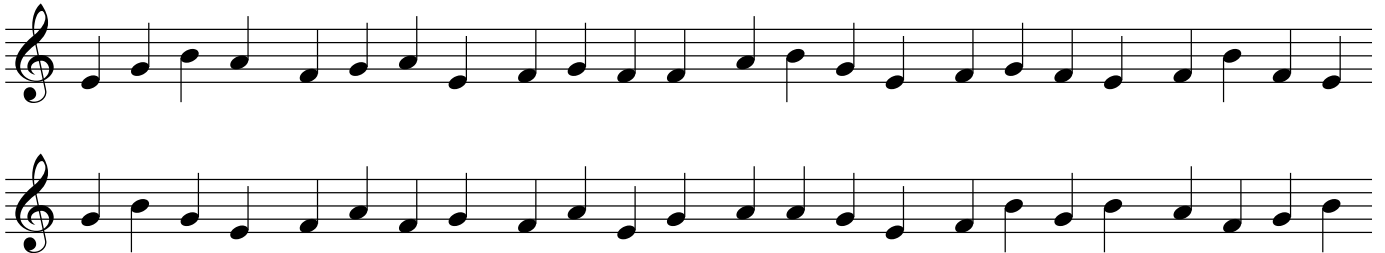

6 - *Escriu al pentagrama les notes que se't demana*



7 - *Escriu el nom de les notes*



Exercicis 2

Escriu el nom de les notes

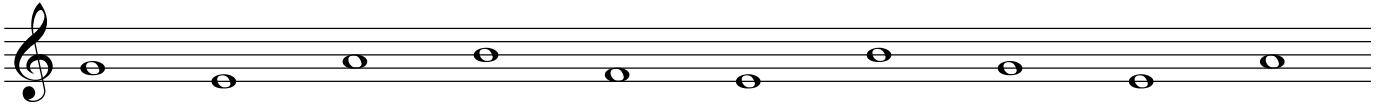
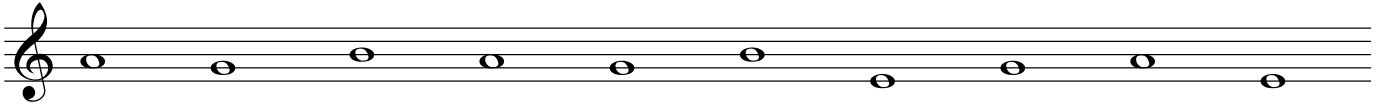

Escriu el nom de la nota que se't demana



Si Fa Sol Mi Si La Fa La Mi Si

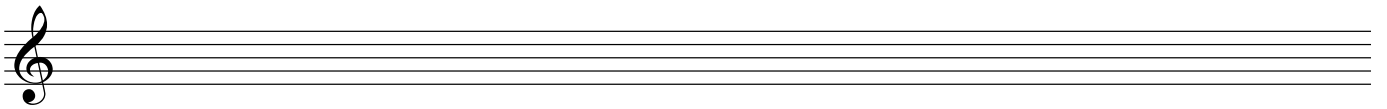

Do Fa Mi La Si Fa Sol Si La Do Mi Sol La Do

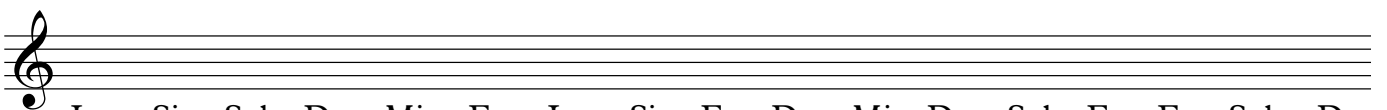

La Si Sol Do Mi Fa La Si Fa Do Mi Do Sol Fa Fa Sol Do



Exercicis 3

ESCRIU EL NOM DE LES NOTES

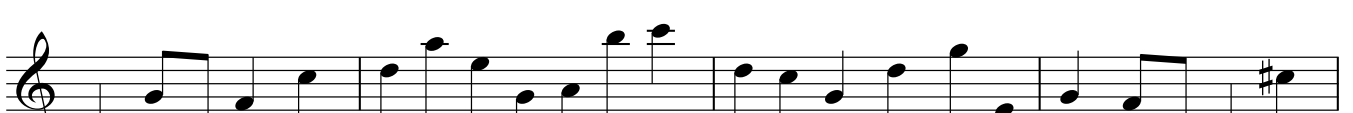



EXERCICIS 4

1.- Relaciona terme i definició

Altura	distingeix entre sons forts i suaus
Durada	distingeix entre sons aguts i greus
Intensitat	distingeix allò que sona
Timbre	distingeix entre sons llargs i curts

2.- Completa la següent taula

Nom	Figura	Silenci	Durada
			4 polsos
			
negra			
			

3.- Contesta

Com s'anomena la forma de representar la música per escrit?

Què és una nota musical?







Què és un matís?

Què és un regulador?

Què és una figura musical?

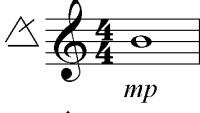
Com s'anomena la característica única de cada veu o instrument?

4.- Explica quina qualitat del so canvia en cada cas.

5.- Completa les parts de les figures musicals



6.- Ordena de menor a major intensitat els següents matisos

f p ff mp mf pp

7.- Escriu el valor dels següents grups de figures i silencis

$\text{♩} = 2 \text{ polsos}$ $\text{♩} \text{ } \text{♩} =$ $\text{♩} \text{ } \text{♩} \text{ } \text{♩} \text{ } \text{♩} =$ $\text{♩} \text{ } \text{♩} =$
 $\text{♩} \text{ } \text{♩} =$ $\text{♩} \text{ } \text{♩} =$ $\text{♩} \text{ } \text{♩} \text{ } \text{♩} \text{ } \text{♩} =$ $\text{♩} \text{ } \text{♩} \text{ } \text{♩} =$

8.- Contesta:
 Com s'anomena aquest objecte?
 Per a què s'utilitza?
 Quina qualitat del so determina?



9.- Existeixen tres símbols que prolonguen la durada dels sons. Completa escrivint símbol, nom i funció de cadascú.

 puntet _____
 _____ Uneix diverses notes del mateix nom en un mateix valor

10.- Assenyala si hi ha distància de To o Semitó entre cada parell de notes

11.- Encontra els errors que hi trobes al següent fragment.

12.- En alguns dels següents compassos falten o sobren figures. Fica les que falten i rodeja les que sobren.

Quen a Omagen

Càntiga de Santa Maria 353

Alfons X
(1221-1284)

Allegretto

A

Flauta

Xilòfon Alt

Xilòfon Baix

Pandero

B

D.C.

GLORIA *Marxa cristiana*

Pedro J. Francés
(1951-2013)

Flautes
1 i 2

Flautes
3 i 4

Flautes
1 i 2

Flautes
3 i 4

Branle de champagne

Claude Gervaise
(1540-1583)

Alegre

Musical score for Branle de champagne, Alegre tempo. The score is in 2/2 time and G major. It features five staves: Flauta I, Flauta II, Metal·lòfon, Triangle, and Pandero. The Flauta I and II parts play a melodic line with eighth and quarter notes. The Metal·lòfon part plays a simple harmonic accompaniment. The Triangle and Pandero parts provide a rhythmic accompaniment with eighth and quarter notes.

Fine

D.C.

Musical score for Branle de champagne, Fine and D.C. sections. The score is in 2/2 time and G major. It features five staves: Flauta I, Flauta II, Metal·lòfon, Triangle, and Pandero. The Flauta I and II parts play a melodic line with eighth and quarter notes. The Metal·lòfon part plays a simple harmonic accompaniment. The Triangle and Pandero parts provide a rhythmic accompaniment with eighth and quarter notes. The score ends with a double bar line and repeat signs.

Can can

Jacques Offenbach
(1819-1880)

Molt ràpid

De l'òpera *Orfeu als inferns*

Musical score for Can can, Molt ràpid tempo. The score is in 4/4 time and G major. It features three staves: Flauta, X. Sop., and X. Alt. The Flauta part plays a melodic line with eighth and quarter notes. The X. Sop. part plays a melodic line with eighth and quarter notes. The X. Alt. part plays a harmonic accompaniment with chords.

Musical score for Can can, continuation of the piece. The score is in 4/4 time and G major. It features three staves: Flauta, X. Sop., and X. Alt. The Flauta part plays a melodic line with eighth and quarter notes. The X. Sop. part plays a melodic line with eighth and quarter notes. The X. Alt. part plays a harmonic accompaniment with chords.

Simfonia 9 del Nou Món

Antonin Dvůrak
(1841-1904)

A

Flauta I
Flauta II
Intenta-ho

B

A

A

Xilo. Car.
Meral. Iófons
Baixos

B

tremolo de 8 compassos

Triangle
Caixa. Plat.

Schiarazula Marazula

Giorgio Mainiero
(1530-1582)

Carillons
Metal·lòfon
Baixos

f *p*

Carillons
Metal·lòfon
Baixos

f *p*

Carillons
Metal·lòfon
Baixos
Pandereta
Triangle
Plat
Tambor

1. 2.

Flauta I
Flauta II
Intenta-ho

f *p*

Flauta I
Flauta II
Intenta-ho

f *p*

Flauta I
Flauta II
Intenta-ho

1. 2.

OKIYOKI O

Vicente Gil

A

B

I: En A flauta i/o lámines. En B veu (+flauta opcional)
 II: Lámines
 III: Pandereta, caixa xinesa, claus
 IV: Pandero, timbals.

Dansa nòrdica

Vicente Gil

"O son do ar"

Plenilunio

Luar Na Lubre

Musical score for "O son do ar" in 3/4 time. The score consists of five staves of music. The first staff begins with a treble clef and a 3/4 time signature. The music features a series of eighth and quarter notes, with a repeat sign and first/second endings in the third staff. The piece concludes with a double bar line.

El carnaval de Venecia

Del *Capritx italià*

Piotr Ilitx Txaikovski
(1840-1893)

Musical score for "El carnaval de Venecia" in 3/4 time. The score consists of three staves of music. The first staff begins with a treble clef and a 3/4 time signature. The music features a series of quarter and eighth notes, with a repeat sign and first/second endings in the first staff. The piece concludes with a double bar line.

Percussion score for "El carnaval de Venecia" in 3/4 time. The score is for three instruments: Caixa (snare drum), Triangle, and Bombo (bass drum). The Caixa part features a 3/4 time signature and a triplet of eighth notes in the second measure. The Triangle part features a 3/4 time signature and a single eighth note in the second measure. The Bombo part features a 3/4 time signature and a single eighth note in the second measure. The piece concludes with a double bar line.

Jurassic Park

John Williams
(1932)

Allegro

Flauta

Car. /M. Sop.

Met. C./B.

Triangle
Tambor
Panderó

Carilló

Met. Sop.

The first system of the score is in 4/4 time. It features four staves: Flauta (Flute), Car. /M. Sop. (Carillon/Middle Soprano), Met. C./B. (Metals/Cymbals/Bells), and Triangle/Tambor/Panderó (Triangle/Tambourine/Pandero). The Flute part begins with a whole note rest, followed by a melodic line of eighth and quarter notes. The Carillon/Middle Soprano part plays chords. The Metals/Cymbals/Bells part plays a steady eighth-note accompaniment. The Triangle/Tambourine/Pandero part plays a rhythmic pattern of eighth notes.

The second system continues the musical score. The Flute part has a melodic line with a long note. The Carillon/Middle Soprano part continues with chords. The Metals/Cymbals/Bells part continues with eighth notes. The Triangle/Tambourine/Pandero part continues with eighth notes. A measure rest of 4 measures is indicated in the bottom staff.

The third system continues the musical score. The Flute part has a melodic line with a long note. The Carillon/Middle Soprano part continues with chords. The Metals/Cymbals/Bells part continues with eighth notes. The Triangle/Tambourine/Pandero part continues with eighth notes. Measure rests of 8 and 12 measures are indicated in the bottom staff.

The fourth system continues the musical score. The Flute part has a melodic line with a long note. The Carillon/Middle Soprano part continues with chords. The Metals/Cymbals/Bells part continues with eighth notes. The Triangle/Tambourine/Pandero part continues with eighth notes. A measure rest of 16 measures is indicated in the bottom staff.

En un mercat persa

W. A. Kretelbey
(1875-1959)

Flauta I
Flauta II

Primer a volta Tacet

1. 2. Fi

Lento

D.C. a Fi

Pop Corn

Crazy Frog

My heart will go on

Titanic

James Horner
(1953-2015)

Ev - ry night in my dreams I see you, I feel you, that is how I know you go
Far a-cross the dis - tance and spa - ces be - tween us you have come to show you go

on, Near, far, whe - re - ver you are, I be - lieve that my
on. Once you o - pen the door and you ar here in my

1. heart will go on he - art and my heart will go on

2. heart will go on he - art and my heart will go on

Solfège notation: Fa, Do, Sib, Fa, Do, Sib, Fa, Do, Fa, Sib, Do, Fa, Do, Sib, Do, Fa, Sib, Do, Fa, Do, Fa

El pont sobre el riu Kwai

Malcolm Arnold
(1921-2006)

1.

2.

Star wars

John Williams
(1932)

1. 2. 3. 3. 3. 3.

D.C.
