

# GENI



I.E.S. Nº 26 MISERICÒRDIA



*Marta Martínez Garcia*

**Número 6**



# GENTE

## Índice

3	Microrrelatos
5	Narrativa
11	Artículos de opinión
14	Poesías
16	Entrevistas
32	Actividades: Cine
32	Fotos alumnos
35	Actividades: Física y química
38	Actividades: Inglés
40	Actividades: Excursión
41	Actividades: Jornadas JAL
43	Actividades: Historia
45	Actividades: Valencia Gótica
49	Actividades: Visita Fábrica
50	Actividades: Dibujo
51	Actividades: Excursión Botánico
53	A.Extraescolares: Contraportada
54	Actividades: Tecnología
56	Carteles revista
57	Trabajo alumno
58	Murales
60	Contraportada

Curso 2015/2016.

Vamos ya por la sexta revista anual, parece increíble, cuando empezamos este proyecto hace seis años, pero ha sido posible gracias a vuestra colaboración, la de la comunidad educativa. Este curso debido a los cambios de la nueva ley LOMCE, (podemos criticarla, pero ahora no es el momento), la asignatura optativa de Cultura Audiovisual, de primero de bachillerato artístico, paso a ser asignatura obligatoria, por lo que tenemos más participantes, de ahí que la contraportada se la dedique a ellos. Después de pasar tantas horas juntos en clase y también que soy su tutora, es lo menos que podía hacer.

Agradecimiento especial a la colaboración de Juanjo Isach, en la edición online de la revista.

El objetivo principal de ésta revista es la necesidad de activar los canales de comunicación del centro y la intención de dar a conocer la capacidad creativa en todas sus facetas de los alumnos de secundaria y fomentar de esta manera los valores de solidaridad, integración y multiculturalidad. Intentando generar un espíritu de identidad colectiva.

Animo a todos a participar en esta dirección de correo electrónico....

[Gente26instituto@gmail.com](mailto:Gente26instituto@gmail.com)

Mavi Muñoz (Coordinadora de la revista gente26)

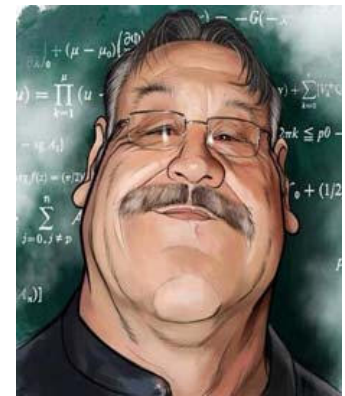

Gràcies a tots per la vostra col·laboració

Gràcies a tots per la vostra col·laboració



## Microrrelatos ganadores 2016

### PRIMERA ETAPA

**ROSAS BLANCAS** Noelia Ávila Reyes, 1.º E

Como todas las mañanas, llegué al instituto, me senté y abrí la mochila. Pero, al sacar la agenda, me di cuenta de algo: ¡era el cumpleaños de mi madre! Entonces, nada más salir del instituto, fui a la floristería a comprarle unas flores, como todos los años. Me llevé una desilusión porque no había de sus favoritas, así que le compré unas cuantas rosas blancas. Cuando estaba llegando a mi destino, el semáforo se puso en rojo y yo, sin hacerle caso, crucé. Vi venir un coche mientras cruzaba y, sin embargo, decidí correr. Pero el coche fue

**SIN PALABRAS** Rafa Torrelles Domingo, 2.º A

Como todas las mañanas, llegué al instituto, me senté y abrí la mochila. Pero, al sacar la agenda, me di cuenta de una cosa: misteriosamente todas las palabras escritas habían desaparecido y la agenda estaba en blanco. Miré hacia atrás y vi que todas las palabras habían salido de la agenda y estaban por el suelo formando una larga línea de palabras que llegaban a algún sitio. Me decidí a seguir la línea. Tras caminar no mucho me di cuenta de que me conducían de vuelta a la cama.



## SEGUNDA ETAPA

**SIGO ESPERÁNDOTE** Raquel Tovar Pastor, 4.º A

Entonces no lo sabía, pero fue precisamente aquella tarde cuando cambió todo. Bajó a por tabaco y cuando subió era ella la que ya no estaba. Vio una nota en la mesa que decía: «Vuelvo el martes». Desde entonces cada día fue lunes. Se acostaba en silencio pensándola a gritos. Por las mañanas, mirándose al espejo, se decía: «He visto calaveras más felices que tu rostro». Se sentaba en una silla, en silencio, mirando la puerta. Tenía un *te quiero* esperando en la punta de la lengua para cuando cruzara la puerta.

**LA CHULETA LUCHADORA** José Martínez Carrión, 3.º D

Entonces no lo sabía, pero fue precisamente aquella tarde cuando cambió todo. Yo estaba en casa tranquilamente cuando, de repente, se oyeron unos golpes en la nevera. Fui para ver qué era y cuando la abrí... ¡zas!, me encontré una chuleta con una máscara y unos calzoncillos de boxeador pegándose con toda la fruta y verdura que había en la nevera. Yo me senté a ver el espectáculo. Trozos de coliflor, espinacas, todo tipo de frutas y verduras tirados por la nevera. *Chuletil*, que era como se llamaba la chuleta, ganó. Pero, de repente, se oyó por detrás: «Manolo, levanta». Sí, todo era un sueño y, encima, me tocaba comer verduras. Qué lástima que no estuviera *Chuletil* para quitármelas de encima.



## BACHILLERATO

### MIS MANZANAS Jennifer Gómez Gozávez, 1.º D

Cada uno es como Dios le hizo y aun peor muchas veces, que salen *como el culo*, que me lo digan a mí. Desde luego, qué poco conocimiento hay en el mundo. No, si en verdad, esto me lo veía venir, pero me lo tengo bien merecido, por idiota. Encima que les dejo vivir en mi paraíso, sin obligaciones ni preocupaciones, donde era fiesta todos los días, no había jornadas laborales ni impuestos, solo una pequeña condición: «No tocar mi manzano». Pues nada, oye, que estos humanos no hacen ni caso y, encima, va un servidor y se queda sin hacer su postre favorito: tarta de manzana. Y, por si fuera poco, me cayó a mí la bronca de mi señora: «Que si esos humanos son muy sucios, que si hay que tenerlos controlados, que si cómo me tienen el jardín, que si he estado todo el año cuidando el árbol para ahora esto...». Total que, al final, me tocó elegir: o mi señora, con la que tengo el cielo a medias, o mis humanos, que, a poco que me descuide, me dejan sin medio cielo... y sin mis manzanas.

Así que menos quejas, que ya tengo bastante con lo que tengo.

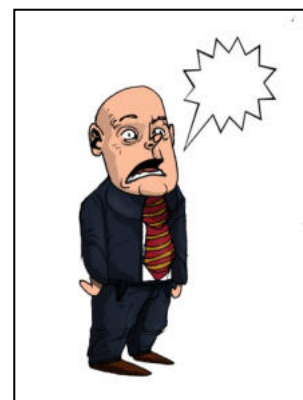

### POR LA CALLE LA VI PASAR Juan Manuel Marín Infantes, 1.º A

Cada uno es como Dios le hizo y aun peor muchas veces, mascullaba una mujer zigzagueando torpemente calle abajo, que casi tropieza conmigo en uno de sus vaivenes. Yo iba absorto en mis propios pensamientos, sonámbulo y sin prestar atención más que al sonido de esa maquinaria interna. Eché un vistazo rápido: sus harapos y desaliño me hicieron pensar que quizá se trataba de una de esas personas que pierde la cabeza por el alcohol, el frío y la soledad.

Sin saber por qué aquellas palabras se quedaron impresas en mi pensamiento como la imagen de una fotografía en el papel. Casi instintivamente me detuve y la miré mientras se distanciaba. Una mano la debía tener recogida en el pecho por la posición de su brazo; de la otra colgaba, como si fuera un apéndice más, algo que no pude distinguir más que cuando fijé bien la mirada; su manga deshilachada la escondía, aunque el peso y la forma correspondían sin duda al de una pistola. El camino que había ido dejando lo marcaba un reguero de sangre. El rastro recorría la acera hasta la esquina de arriba donde se perdía y asomaba la suela de un zapato de hombre.



## ¡Cómo son estos ganadores!



Los estudiantes que posan en la fotografía son los ganadores del concurso de microrrelatos de este año. El fotógrafo quería que se viera de fondo una imagen proyectada con los textos que ellos redactaron, pero, como se observa en la foto, la pantalla está en blanco y lo único que se ve son unos escritores muy iluminados. El azar ha querido que sean ellos los protagonistas, de los que emana toda la luz, si acaso mezclada con las letras que escribieron sobre un papel y que ahora aparecen en sus rostros. Pura metáfora, como la literatura que han creado. Para la

foto, se colocaron así, en dos grupos: a la izquierda el miniequipo de las chicas, sonrientes y felices; a la derecha, el de los chicos, a los que les cuesta un poco más sonreír, aunque, según confesaron, también estaban felices. Es esa contención emotiva que caracteriza a la mayoría de los varones.



Noelia es la benjamina del grupo. Se define como soñadora, optimista y creativa, y, en ocasiones, se da un paseo por las nubes. No en vano es aficionada a la astronomía, aunque tampoco desdeña la mitología clásica. En la variedad está el gusto, claro que sí.



A Rafa le tira más el deporte: juega al baloncesto en el Club del Eliseo Vidal. ¿Y si no hay baloncesto? Pues a dar una vuelta con los amigos, que él es persona alegre y contagia enseguida esa alegría.



Raquel lo tiene muy claro: es independiente y alegre. ¿Qué más se puede pedir? Pues música, por supuesto. Por eso lo que le gusta es bailar y escuchar canciones con sus amigas.



Jose es un poco tímido, aunque eso no es impedimento para que también sea alegre y divertido. A él también le gusta el deporte, sobre todo jugar a balonmano.

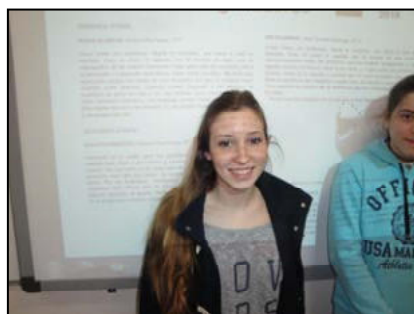

No es fácil definir a Jénifer con una sola palabra. De hecho, necesitamos muchas: amable, atenta, solidaria, sincera, cariñosa, alegre,

risueña. Y seria, también. Y algo cabezota. Para ella no existe la palabra *imposible*: si se propone algo, no para hasta conseguirlo. Sus aficiones pueden ser “de interior” (leer y ver pelí-



Tampoco se queda atrás Juanma a la hora de definirse. *Solo* utiliza 17 adjetivos: leal, trabajador, chistoso, sagaz, positivo, inteligente,

irónico, seguro, sensato, tenaz luchador, perseverante, guapo (eso lo dice su madre, claro), equilibrado, honrado, eficiente y maduro. Casi nada. También reconoce algún defectillo..., pero, vamos, poca cosa. ¿Aficiones? Vista su personalidad, las puede tener todas, pero digamos que le gusta todo aquello que suponga diversión.

A todos les gusta escribir, como han demostrado, pero donde no hay en consenso es en los gustos literarios, que van desde trilogías de corredores de laberintos hasta libros que hacen pensar, como el de Óscar Borràs, pasando por un valor seguro de la literatura juvenil: Joan Manuel Gisbert. Tampoco falta Harry Potter. Ni esos libros, ya casi clásicos, que van marcando a una generación tras otra: *El diario de Ana Frank*, *El niño del pijama de rayas*, *El Hobbit*, *Intercambio con un inglés...*

¡Viva la literatura!





## BIOGRAFÍA DE MI ABUELO

Mi abuelo, Francisco Hernández Sebastián, más conocido en el pueblo como Paco Tontono, no tiene ningún logro en particular que sea destacado por toda España, ni por todo Aragón. Ha ganado trofeos por su gran rebaño de ovejas, que ya no tiene ya que tuvo que sacrificar su oficio de pastor por mi abuela, quien tuvo una enfermedad que, gracias a Dios, se le curó hace años.

Francisco nació el cuatro de junio de 1936 en Ojos Negros, provincia de Teruel. Siendo el segundo hijo de cuatro, perteneció a una familia humilde y trabajadora y gracias a él y su espíritu sigue siéndola. Doy por seguro que inculcaré estos valores a mis hijos. Había llegado el año 1945 pasando por las calamidades de la guerra y la posguerra. Era época de penurias y apretarse el cinturón más de la cuenta, por lo que sus padres lo pusieron de pastor con unas pocas ovejas. Su padre fue jornalero en la mina del pueblo y su madre, como casi todas las demás mujeres, cuidaba la casa y hacía las faenas de la casa.

Mi abuelo fue poco a la escuela, hasta los nueve años, y después aprendió a leer y escribir lo poco que sabe del tío “Pascual Colorín”, que enseñaba a los pequeños pastores algo de la escuela. Como él mismo dice: “Era un muchacho abocado a ser pastor” y eso mismo fue.

La paridera de mi abuelo estaba bien lejos del pueblo y no era aconsejable quedarse solo a dormir a su edad; pero era la costumbre hacerlo durante el verano por varias razones favorables al ganado. Se quedaba a dormir por las casetas, en las que no tenían puerta ponía unas piedras haciendo de pared para evitar que salieran las ovejas y junto a las piedras se tumbaba a dormir con el riesgo que al saltar las ovejas le cayeran encima sobre la cabeza.

Paco, como todos los pastores de su edad, lo pasó muy mal. Dice que hay cosas que no se pueden olvidar, como esta: “Me pasó varias veces, las “albarcas” se estropeaban, se les hacía un agujero o se cortaban los tirantes y peor todavía si sumábamos esto cuando llovía al subir o bajar a la paridera. Se pasaba “muchísimo” mal.” Los primeros años de su oficio hacía el camino a pie: tardaba una hora de ida y otra de vuelta. Al paso del tiempo su padre le facilitó una burra y cuando fue más mayor le compró una bicicleta; ¡le encantó! Con el transcurso del tiempo el campo se fue mecanizando y aparecieron los tractores adaptados a la agricultura. Él dice que fue la revolución ya que ayudaba a incrementar la productividad y les daba un gran descanso en las faenas del campo.

En 1963, mi abuelo se casó con Delfina, mi abuela, que vivía en un pueblo cercano llamado Pozuel del Campo y mi abuelo iba a festejarla muchos días sin importar cómo de largo era el camino hasta este pueblo, sus cuevas y el poco tiempo que tenía libre. Cuando se fueron a vivir juntos, lo

hacían muy humildemente: alquiló una pequeña casa por unos años y con solo una bombilla y un candil de carburo para alumbrarla, trabajando mucho y comiendo poco. Mi abuela dice: “Tu abuelo era muy flamenco, un hombre trabajador y humilde que se ha pasado toda la vida trabajando y no creo que pare.” Tuvieron dos hijos que han tomado su ejemplo y son muy trabajadores: uno dejó de estudiar a los trece años y otro continuó estudiando.

Los dos, menos mal, tienen trabajo ahora aunque el mayor, mi padre, se sacrifica más y ayuda a mi abuelo a arar, sembrar, cultivar, sulfatar, cosechar... Mi tío vive en Barcelona y no tiene suficiente tiempo para subir al pueblo y ayudarles, aunque en verano sí que nos reunimos todos –mi abuelo, mi padre, mi tío, mi hermano y yo- y estamos juntos en temporada de cosecha.

Mi abuelo dice: “Sigo siendo pobre, pero gracias a Dios y a mi trabajo, vivo en una buena casa, tengo una mujer maravillosa, que me ayuda en todo lo que puede y entre los dos, con esfuerzo, hemos salido hacia delante”. Mi abuelo es un ejemplo a seguir tanto en su carácter como en su persona. Me ha enseñado a saber de qué va la vida, a ser trabajador y humilde, como él ha sido toda su vida. Ahora mismo está en el hospital de Teruel, con cáncer de hígado pero aunque lo vemos peor que antes, continua sin quejarse y con ganas de volver a trabajar sus tierras, con sus hijos y nietos.

Ultílogo: 28/03/2016

Lamentablemente, mi abuelo falleció en Navidad de ese mismo año. Fue muy duro para todos. Son momentos en los que uno debe asumirlo y continuar hacia delante, aunque esto no sea posible. Debes acostumbrarte a no verlo, a no poder disfrutarlo más, pero no lo consigues. Mi abuelo materno también faltó, en enero de este mismo año. No hay día que no recuerde ambos, es gracias a ellos que soy como soy, ellos han forjado mi carácter. Es ley de vida, sí, lo sé, pero lo piensas y no es justo... Existe el tópico que dice: “Los abuelos deberían ser eternos”. Es evidente que es imposible, pero yo lo consigo. Hasta el día en que me muera lo serán, porque siempre perdurarán en mi memoria y en mi corazón.



## APOLOGIA DEL CINISME

Un dia com un altre qualsevol, l'executiu estressat es va trobar amb un amic de la infantesa. El seu antic amic semblava feliç, malgrat ser tan pobre que per a poder menjar havia de rentar herbes del camp.

-Si saberes obeir, no hauries de rentar herbes -va dir l'infeliç executiu-, a la qual cosa el benaventurat indigent va respondre:  
-Si saberes rentar herbes, no hauries d'obeir.

Carlos Ros Pérez 2batx.A

## DEBADES

Hui és un dia més en el qual sent que aquest sistema absurd que ens envolta, corromp la nostra mentalitat. Ens fa creure que la nostra felicitat depén dels diners. Sincerament, crec que de vegades se'ns oblida que les coses més boniques de la vida, no són coses, sinó allò que ens acompanya en el dia a dia, com ara bé: escoltar aquella cançó que ens alegra, rebre un bes d'una persona especial, observar les estrelles, gaudir d'un octubre quan cauen les fulles, admirar abril quan la pluja ens mulla, conservar una amistat de la infantesa... sent compassió si per a tu cadascuna d'aquestes mencions tenen preu. Allò important no mereix que s'amague entre les ombres, i que el millor que hi ha en aquesta vida no es compra, és debades.

Eva Carolina Rodríguez Huamán 2batx.A

## QUALSEVOL HISTÒRIA

Podria escriure qualsevol història. Podria escriure l'èpica història d'un cavaller que ha de viatjar per tot el món per a trobar la seua estimada. Podria escriure la millor història d'amor mai no vista o una història tan trista que fins i tot l'home més dur del món, ploraria. Podria, la història, passar en un futur, no sé com de pròxim, on els viatges espacials són una cosa molt comuna i els éssers humans ens hem establert per tot l'univers. Podria fer una crítica a la societat. Podria fer una crítica a la societat. Podria passar en qualsevol lloc i temps. Podria escriure tantes coses. Però, he d'afrontar-ho, no tinc tanta imaginació.

Diego Cantos Escribano 2batx.A

## SERAN NOSALTRES

Quan passe davant del pis que ens havíem comprat, el mateix que vàrem vendre quan encara no l'havíem estrenat, pense que allí estarà ara mateix aquella jove parella dormint i planificant el futur del qual tant parlàvem. Els seus cossos projectaran les nostres ombres sota el terra, ell amb el teu somriure i ella amb el meu. Seran com nosaltres, tindran tot el que hauríem d'haver tingut excepte les experiències que un dia vaig viure al teu costat: les abraçades, els besos, les carícies...

Carolina Pitarch Felipe 2batx.A

## COM CADA DISSABTE A LA NIT

Com cada dissabte a la nit entre al seu portal, antic, sense escoltar cap soroll, tot està totalment silenciós. Com cada dissabte a la nit puge lentament les escales velles, de fusta, amb aqueix peculiar cruixit a cada pas que done. Encara que no és la primera nit, ni l'última, se'm segueixen accelerant els bàtecs del meu cor nerviós que s'escolten en el silenci. Com cada dissabte a la nit trobe la porta oberta en arribar al segon pis. Entre a la casa, tanque la porta i camine pel passadís llarg, fosc i buit. Com cada dissabte a la nit, en arribar a l'habitació, ella m'espera en el llit, i sense dir ni una paraula, comença una altra apassionada nit. Quan el primer raig del sol entra per la finestra, com de costum, deixe el lloc, fins al dissabte que ve a la nit.

Carlos De la Concepción García 2batx.C

## VIOLENCIA DE GÉNERO

La violencia de género es un drama que vivimos en nuestros tiempos, pero que no es un tema de actualidad, el maltrato al sexo opuesto es un drama que ha seguido el avance de la sociedad desde sus inicios.

En el derecho romano no se penaba la violencia de género hacia la mujer, porque, una cosa está clara, el nacimiento de la violencia de género en la que el hombre es la víctima es bastante reciente, aunque está claro que el mundo es demasiado grande como para que no haya excepciones, tanto hacia un lado como hacia el otro, bien es cierto que ha habido sociedades matriarcales a lo largo de la historia, y mujeres con mucho más peso y poder que los hombres, así como también ha habido maltrato hacia el hombre desde las sociedades antiguas, pero de manera mucho más esporádica y mucho más castigada debido al extremo machismo de la época clásica, pero volviendo al tema central, ni en el derecho romano, ni en la democracia ateniense, ni en ninguna otra sociedad clásica se penaba el maltrato hacia la mujer, no estaba bien visto, también es cierto, pero no era un delito por definición, en aquella época las mujeres eran consideradas parte del hombre, y por lo tanto, el varón tenía poder sobre la hembra. Todo esto se debe evidentemente al ya mencionado machismo que ha habido (y lamentablemente) sigue habiendo en nuestra especie.

Con esto solamente quiero dejar claro dos evidencias que mucha gente no tiene en cuenta, la violencia de género es fruto de la irresponsabilidad de las leyes antiguas, no de las actuales, y es algo que nos va a seguir acompañando hasta el fin de los tiempos, pues cuando la gente ya no se pegue por creerse superior al opuesto, lo hará por intentar serlo, aunque no es ni será motivo para dejar de intentar acabar con esta lacra que azota nuestra sociedad, la violencia de género, así como la violencia de género debe ser erradicada, sin excepciones.

Carlos Vilanova 1BACH D



## LA VIOLENCIA DE GÉNERO.



Un maltratador no solo lo es en los últimos años, sino desde el principio. Antes de llegar al maltrato físico, este empieza maltratando psicológicamente, te baja la autoestima hasta anulártela convirtiéndote en una persona insegura, te insulta, te infravalora especialmente en público, te falta al respeto, critica a otros miembros de tu familia (padres, hermanos...), controla todo lo que haces, si hablas con algún amigo/a, si vas a cualquier sitio y por qué, la ropa que te pones, lo que debes comer, te aísla socialmente, se mete con el físico...

Luego pasa al siguiente nivel en el que empiezan los empujones, zarandeos, pellizcos dolorosos, bofetadas, lanzar o golpear algún objeto, tirones de pelo, forzar el acto sexual... Esto al principio no suele dejar marcas, pero luego cuando deja de ser puntual y se convierte en rutinario, va cada vez a más, sí que se notan hematomas, arañazos... No en todos los casos existen todos estos signos, sino algunos. Las personas maltratadas no se dan cuenta muchas veces porque esto va progresivamente, pero otras que sí que se dan cuenta de que las están maltratando, y temen denunciar por si la reacción del prójimo es peor.

El maltrato tiene un proceso, en primer lugar, se empieza a acumular la tensión, todo le molesta, pero no explota, luego es cuando explota y expresa esa tensión acumulada de forma violenta, bien sea con insultos, maltrato físico o violencia física, después llega el arrepentimiento, saca su lado seductor y encantador como cuando estaban al principio de la relación, y por último es detallista, cariñoso... Pero esto no dura por mucho tiempo, solo una temporada, luego vuelve a empezar el ciclo de nuevo.

Una forma de prevenir el maltrato es enseñándoles a los niños/as de bien pequeños que hay que respetarse, no pegar ni insultar a las personas, que se pueden decir las cosas sin recurrir a insultos, empujones, bofetadas... Y si eso lo ven en su casa, la NO existencia del maltrato, no insultos, no violencia, estos verán las cosas distintas y respetaran a las personas, no las maltrataran ni física ni psicológicamente.

JENNIFER GÓMEZ 1ºBACH.

# Violencia de género

Érase una vez, un príncipe ruin. Érase una vez, una princesa infeliz. En otro tiempo habían sido muy felices. Él le declaraba su amor eterno y ella lo daba todo por verle feliz. Lo que ella no sabía es que con el paso de los años, acabaría dando tanto, que casi le costaría la vida.

Sin saber cómo, dejó de ser una princesa. Poco a poco el príncipe fue cambiando. La controlaba, quería saber qué hacía, con quién iba, dónde estaba. Ella al no sentir la necesidad de actuar de la misma forma, se sentía culpable, pensando que no le quería tanto como él a ella. Por mucho que intentara agradarle, el príncipe la menospreciaba y la humillaba. Y así las risas se convirtieron en gritos, los enfados en golpes y el amor en miedo.

Cuando llegó el día en el que creyó perder su vida por completo, decidió hablar con su consejera, la cual, al escuchar la historia de nuestra joven princesa quedó espantada y decidió darle uno de sus sabios consejos:

*“ Si amas a alguien, la mayor demostración es la igualdad. Una princesa no necesita un príncipe si este no la trata como tal. “*

Y la princesa dejó al príncipe y volvió a reír, y volvió a amar.

Colorín colorado, que este cuento para siempre haya terminado.

Ainhoa Muñoz Altamirano 1Bach D



## ALLIBERADA

*Atrapada dins dels dies,  
Dels minuts i dels segons.  
Desitjant tindre més vides,  
Per no viure en un malson.*

*El silenci t'atrapa,  
Et sens sola en aquest món.  
Vius dins d'una trampa,  
Per no fer front als teus temors.*

*Et sens esclava de la por,  
Com per a viure en submissió.  
Amb les llàgrimes al cor,  
Dius adéu a la foscor.*

*Avui surts al carrer,  
Et sens lliure d'aquest infern.  
No mires al darrer,  
Açò no anava a ser etern.*

*Marina Tedesco Simó 1BD*



## Confusión

Aída Fernández Gómez, 2ºESO b

*Esperando una respuesta,  
buscando una explicación,  
pero atada a una cadena,  
sin casi respiración.*

*No sé lo que le sujeta,  
solo siente prohibición,  
no sé si es que algo anhela,  
o perdió su corazón.*

*Debe ser una tormenta,  
ella piensa en perdición,  
creo que a alguien espera,  
o no ve la solución.*



## Inevitablemente tú

Violeta Lainez, 4º b

*Cada vez que te acercas sueñas,  
eres un latir acelerado, eres pulso desatado,  
un suspiro prolongado.*

*Eres como un torbellino,  
cada vez que vienes destruyes todo a tu paso,  
o ¿es al revés?*

*¿Cuántas veces intenté enfrentarme sola  
a la oscuridad rodeada de todas mis sombras?  
y llegas tú, te bastan dos palabras para [encenderme,  
te basta una mirada para deslumbrarme.*

*¿Cómo rompiste todos los esquemas?  
Creí que eran sólidos,  
creí que mis muros eran de piedra.*

*Y vienes tú, me atrapas entre tus piernas  
y ya no hay nada en mí estable,  
ya no hay un solo término nervioso que no esté alterado  
por ti en este cuerpo.*

*¿Cómo trajiste esta paz?  
Llevaba tanto tiempo en silencio que me quedé sin aliento  
La primera vez que oí tu voz,  
¿cómo logras que algo tan humano sea más bello que el silencio?*

*Porque tú no corrompes.  
Y sin embargo todo en mí está corrompido.*

*Aquí me tienes,*



## Sr. JOSÉ LUIS PELLICER :entrevista

¿Qué aspecto de tu trabajo como profesor te gusta más y cual menos?

Lo que más me agrada es poder tratar un tema interesante en clase y ver que no solo me interesa a mi (lo cual sería muy triste) sino que se genera (por medios misteriosos 2 veces) un interés general.

Lo que me gusta menos es corregir exámenes. Por eso intento hacerlo de inmediato y no dejarlo para más adelante...

¿Hay algo de tu experiencia personal o profesional que sea significativo para tu experiencia como profesor actualmente?

Bueno, esa pregunta es difícil contestar. Cada año empiezas un curso nuevo, conoces a nuevas personas y vas adelante con tu tema, la Historia, un asunto que normalmente no despierta grandes entusiasmos en estos tiempos tan tecnológicamente modernos en que vivimos...

Pero comienzas y ves asombrado que funciona. Es un milagro.

¿Qué carrera estudiaste? ¿Tenías claro que querías ser profesor de historia?

Estudí la carrera de Historia. Es lo único que quería estudiar. Y tengo que decirles sinceramente que no tenía pensado ser profesor. Yo lo que quería es ser arqueólogo (a lo Indiana Jones, claro), pero bueno no me disgusta lo que hago.

¿Con que clase de alumnos empatizas mejor y con cuales no tendrías relación?

Me llevo mejor en general con alumnos que muestran curiosidad por las cosas y que son optimistas ante la vida. También valoro mucho los modales, claro. Es algo importante para mí.

Y en cuanto a la pregunta de con qué tipo de alumnos no tendría más relación, diría que intento llevarme bien con todos en general, pero me muestro menos cercano cuando veo falta de humildad, altanería o simplemente descortesía.

¿Podrías definir a tu grupo de alumnos? ¿Qué características presentan? ¿Cómo está compuesto?

Bueno, es un tanto variado. En secundaria se mueven más, se cansan más pronto y se hace evidente que has de mantener su atención en marcha cada minuto o sus mentes acabarán desplazándose vertiginosamente a cientos de kilómetros.

En cambio, en los grupos de bachillerato hay más oportunidad para el debate razonado que, a veces, aparece de forma natural (especialmente en un grupo de bachillerato artístico que tengo este año y con el que disfruto mucho); pero sin olvidar a los del Bachillerato Social y humanístico tanto en primero como en segundo; así como los simpáticos alumnos que tengo en 4º

¿Qué crees que los alumnos valoran de ti?

Es difícil de decir. Primero debería preguntarme si realmente valoran algo o si hay algo que valorar... Pero en el caso de que lo hubiera, creo que mi sentido del humor y mi optimismo innato.

¿Mantienes relación con algún familiar de estudiantes o con algún estudiante después de su graduación?

Bueno, la verdad es que si, principalmente con estudiantes que han decidido estudiar Historia (una especie en vías de extinción) o Historia del arte, que aman los libros (como yo)

¿Qué haces en el instituto en horario no lectivo?

Siempre hay un montón de cosas que hacer: preparar las clases, hacer u ordenar fotocopias, poner exámenes, asistir a reuniones. ¡Todo de lo más divertido! y cuando no tengo que hacer alguna de esas cosas (raras veces, la verdad) me gusta mucho participar en alguna conversación estimulante sobre libros con alguno de mis compañeros y si no hay nada a la vista en ese sentido siempre llevo alguna lectura interesante conmigo, por si acaso...

¿Qué haces en tu tiempo libre?

¿Mi tiempo libre? ¿Tienes de eso? Bromas aparte, creo que dedico la mayor parte de mi tiempo libre a los libros. Me gusta leer, pero también cuidarlos de algún modo. Hace años hubo un curso de encuadernación y cuando puedo (dentro de mis limitadas capacidades) intento mejorar el aspecto de algún que otro volumen envejecido o estropeado. El resultado es muy variado, algunos quedarán mejor que otros, pero es lo mínimo que puedo hacer por ellos ya que me proporcionan tantas horas de disfrute.

## TOMÁS RUBIO

¿Qué aspecto de tu trabajo como profesor te gusta más y cual menos?

Lo que más me gusta es ver que los alumnos aprenden con facilidad lo que enseño. Lo que menos, tener que calificar, porque no mide coeficientes intelectuales, sino aprovechamiento de los alumnos.

¿Hay algo de tu experiencia personal o profesional que sea significativo para tu experiencia como profesor actualmente?

Mi experiencia profesional, como Oficial de complemento de infantería, como Diplomado en Estudios avanzados en Derecho e incluso como organista, ha significado impartir las clases con absoluta seguridad.

¿Qué carrera estudiaste? ¿Tenías claro que querías ser profesor de historia?

Primero me licencié en Filosofía y Letras, especialidad Geografía e Historia y después en Derecho. Ser profesor es una ilusión que teníamos los universitarios. Sin embargo, mi paso por el ejército, como Alférez, me inclinaba a seguir como Oficial. Por casualidades de la vida empecé a dar clases como interino, aprobando las oposiciones a profesor de instituto.

¿Con que clase de alumnos empatizas mejor y con cuales no tendrías relación?

Empatizo con todos los alumnos que quieren aprender. Me relaciono con todos, sin exclusión posible. Todos los alumnos merecen que los profesores pongamos la máxima atención en ellos.

¿Podrías definir a tu grupo de alumnos? ¿Qué características presentan? ¿Cómo está compuesto?

Este curso 2015-2016 tengo buenos alumnos y estoy disfrutando al impartirles clase. En 2do de Bachillerato y en 4º de la ESO los alumnos ponen mucha atención e interés, cosa que se echa de menos en algunos alumnos de 3º de la ESO.

¿Tienes alguna anécdota graciosa, peligrosa o curiosa con algún alumno?

Anécdota peligrosa me ocurrió con un alumno de 2º de Bachillerato en un viaje a Tenerife. Subimos al Teide en funicular. Mientras el resto del grupo se quedaba cerca del funicular, este alumno, Orengo, y yo seguimos subiendo hasta el cráter, estando prohibido. Pasamos por el azufre del cráter hasta la parte más alta (creí que se hundía el suelo). Y a la bajada nos esperaba el Guarda. Nos pidió el DNI. Lo convencí diciendo que la nieve del cráter tapaba las señales de prohibición. Orengo, que había hecho fotos, estaba blanco del susto y yo me encontraba preocupado por si se arrepentía el Guarda y nos perseguía.

¿Qué crees que los alumnos valoran de ti?

Loa alumnos valoran poco a los profesores. Piensan que pueden suspender o no ser calificados como ellos quieren.

¿Mantienes relación con algún familiar de estudiantes o con algún estudiante después de su graduación?

Siempre mantengo buenas relaciones con los alumnos o su familia, aunque ya estén graduados.

¿Qué haces en el instituto en horario no lectivo?

En tiempo no lectivo aprovecho para buscar material de clase y fotocopiarlo para los alumnos.

¿Qué haces en tu tiempo libre?

En tiempo libre aprovecho para perfeccionar mis conocimientos de Abogado: en legislación, jurisprudencia y doctrina jurídica. También toco el piano en casa o el órgano en una parroquia de Valencia o mi pueblo.

## DOMINGO

¿Qué aspecto de tu trabajo como profesor te gusta más y cual menos?

Lo que más me gusta es poder comunicar y enseñar los conocimientos de las asignaturas que imparto, haciéndolo de la forma más amena posible y lo que menos el desinterés de algunos alumnos y la sensación de que no valoran el esfuerzo que haces para preparar e impartir las clases.

¿Hay algo de tu experiencia personal o profesional que sea significativo para tu experiencia como profesor actualmente?

El tener un padre artista (dorador, pintor, restaurador y pintor fallero) me facilitó el poder dedicarme al arte y posteriormente dedicarme al mundo del arte y a la docencia.

¿Qué carrera estudiaste? ¿Tenías claro que querías ser profesor de dibujo?

Estudí Bellas Artes, grabado y trabajé pintando fallas durante unos años, simultáneamente con la docencia, la pintura, hice exposiciones individuales y colectivas participando en cursos de pintura, en un principio no pensaba dedicarme a la docencia

¿Con que clase de alumnos empatizas mejor y con cuales no tendrías relación?

Me llevo bien con todos los alumnos en general, sobre todo con los alumnos que se sienten vinculados con el mundo de la creatividad.

¿Podrías definir a tu grupo de alumnos? ¿Que características presentan? ¿Cómo está compuesto?

Los alumnos de Bachillerato de artes, son los que se encuentran más cercanos a nosotros por sus inquietudes artísticas.

¿Tienes alguna anécdota graciosa, peligrosa o curiosa con algún alumno?

Muchas, pero no voy a destacar ninguna.

¿Qué crees que los alumnos valoran de ti?

Que soy muy próximo, me identifico con ellos y creo que tengo buen carácter.

¿Mantienes relación con algún familiar de estudiantes o con algún estudiante después de su graduación?

Algunos alumnos vienen a visitarnos al centro y nos comentan como les van las clases, otros te los encuentras por la calle, te reconocen y te cuentan cómo les va la vida y si trabajan.

¿Qué haces en el instituto en horario no lectivo?

Corregir, preparar las clases y cuando puedo .

¿Qué haces en tu tiempo libre?

Pintar, ver exposiciones y viajar cuando puedo.

## Entrevista a Juan Lorenzo Martínez.

Profesor de lengua castellana y literatura. En IES 26

### **¿Cual es su función aquí en la escuela?**

Doy clases de castellano y soy tutor del PDC, he sido jefe de departamento, pero este año sólo tutor.

### **¿Cómo resuelve los problemas que se le presentan?**

Dentro de lo posible intento hablar (menos con Nerea que no se puede). Si alguien se pasa mucho no es cuestión de ponerse a su altura tampoco, en fin la posición de fuerza y criterio no sirve porque siempre hay alguien mas fuerte que tu, hay que razonar.

### **¿Cuál es su influencia en la formación de adolescentes?**

Uno se basa fundamentalmente en su experiencia, lo que ha recibido cuando estudiaba y lo que le ha gustado. Procuero hacer todo lo que mis profesores hicieron por mi y me gustaba, la comprensión, el apoyo, la confianza y luego aparte de eso todo lo que hemos aprendido en los millones de cursillos que llevamos que básicamente viene a ser lo mismo otra vez, la postura de ver al alumno como enemigo natural y viceversa no es verdad yo enseño lo que sé y aprendo de los alumnos.

### **¿De qué manera motiva a sus alumnos?**

Intento motivarlos con excursiones, buscando textos que sean agradables, haciendo actividades alternativas e intentando crear un clima agradable sin desmadre. Yo no se trabajar tieso como un palo por que no estoy a gusto, me gusta tener un rato afable con mis alumnos.

### **¿Que aspecto de tu tarea de profesor te gusta más y menos?**

Seguramente lo que más me guste es el trato con gente joven que te hace ver que no eres tan mayor.

### **¿Hay algo de tu experiencia profesional o personal que tenga significado para experiencia como profesor actualmente?**

Intento transmitir aquello que aprendí de mis profesores, tanto los del instituto como los de la escuela, de ellos aprendí a ser mejor persona y a formarme en mi carrera y mi futuro. Los primeros años que estuve trabajando los compañeros que tuve en el primer instituto me ayudaron a ratificar lo que pensaba que debía ser la educación, una historia compartida entre alumnos y profesores, no es cuestión solo de unos o de otros.

**¿Qué carrera o carreras estudiaste? ¿Tenías claro que querías ser profesor?**

Estudí Filosofía y Letras sección Filología Hispánica, lengua y literatura castellana dos años de sociología en la UNED, también tengo 5º en la escuela de idiomas de inglés. (LORENZO) Yo quería dedicarme a cuidar cabras y plantar lechugas en una comuna pero, buscarse la vida después de dos años en el paro. Había que plantearse algo para poder llegar a fin de mes también estuve trabando de camarero.

**¿Podrías definir a tus grupos de alumnos?**

- ¿Vuestro grupo por ejemplo? EL vuestro es un grupo variopinto , aparte de que hay mucha gente nueva que viene de diversos sitios con diversos intereses, yo me lo paso bien con vosotros menos cuando habláis mas de la cuenta cuando no toca, si supieseis callaros a tiempo, pero me lo paso bien, me hace gracia que hayan grupos de todo desde los que se lo toman más enserio que no es mucha y los que son absolutamente frikis los viejos y los nuevos, la gente mayor que se esta contagiando y las chonis, hay mas chonis en clase aunque vayan de finas.

**¿Qué haces en el instituto en horario no lectivo?**

Hacer guardia, estar con los mas pequeños en el patio (1º de ESO), atender a padres, preparar clases y buscar cosas en internet para las clases y en casa dedico muchas horas a corregir, es un tostón.

Victoria Barco Martín y Nerea García Sanmartín.

## Entrevista a Carles, jefe de estudios del IES Misericordia 26.

*Pregunta: ¿Estás contento con el rumbo que lleva el Instituto y su alumnado?*

Respuesta: Es una pregunta compleja. No lo estoy, porque me gustaría que las cosas fueran de otra manera y eso no está a mi alcance. Pero en la situación en la que estamos y con los recursos que tenemos, no estoy descontento al ver cómo está funcionando. Aunque hay que decir que la situación se ha complicado mucho a raíz de la crisis. El aumento de horas lectivas del profesorado y el aumento de las ratios alumno/grupo nos ha complicado mucho la vida en el Instituto. Como he dicho, no estamos descontentos pero pensamos que hay muchas cosas que se pueden mejorar.

*Pregunta: ¿Cuál es tu función principal como Jefe de Estudios?*

Respuesta: El Jefe de Estudios tiene definidas sus funciones en el Reglamento Orgánico de Centros. Yo creo que la función principal es organizar el curso durante el mes de julio, a veces agosto, y las primeras semanas de septiembre. Esto quiere decir que hay que confeccionar y adaptar los planes de estudio para cada nivel, los horarios de los grupos y profesores... para que el primer día de clase funcione todo en perfectas condiciones. A veces nos complican más las cosas porque puede llegar un nuevo ministro de educación y cambiar la ley, y a volver a empezar. Con algo que se desajuste de un curso para otro, hay que volver a ajustar todo. Es como un rompecabezas. Por supuesto es importante el día a día, asegurar que todo marcha y solventar cualquier problema que haya por parte del profesores o alumnos.

*Pregunta: ¿Qué estudios cursó?*

Respuesta: Para ser profesor tienes que tener una licenciatura y haber hecho una oposición. El tener un cargo como el mío es algo casi accidental. En un momento de tu carrera aparece la posibilidad de ser cargo directivo. Como hace tiempo en Cataluña donde fui Director de un Instituto. Hace seis años se planteó aquí la renovación de cargos. Octavio y yo montamos el actual equipo y presentamos una candidatura.

*Pregunta: ¿Cursó aquí sus estudios?*

Respuesta: Estudié aquí en Valencia, en la Facultad de Ciencias. Me licencié en Ciencias Químicas.

*Pregunta: Normalmente los cargos de este tipo ejercen alguna clase aparte de tener el cargo ¿es su caso también?*

Respuesta: Si, el Equipo Directivo somos docentes. Está estipulado que, como mínimo, tenemos que dar cuatro horas de clase. Nosotros hacemos seis. A mí esto me parece bien, somos docentes como he dicho y no hemos de perder el contacto con los alumnos en clase. No obstante, a veces me gustaría poder dedicar todas las horas a la gestión ya que puede absorber mucho. En fin, pienso que es positivo eseminimo de horas de docencia.

*Pregunta: ¿Y qué asignaturas ejerce usted?*

Respuesta: Pues cada curso varía según la organización de mi Departamento. Este curso tengo una clase de Física y Química de 3º y otra en 4º, y además una clase de Atención Educativa de 2º.

*Pregunta: Imaginamos que esta profesión le gusta, pero ¿cómo llegó a ejercerla?*

Respuesta: Inicialmente, cuando acabé la carrera estuve buscando trabajo de lo que había estudiado. Lamentablemen-

te no había. Hubo una crisis mundial del petróleo que llegó aquí en esos años y la situación no era fácil. Emigré a Cataluña y acabé trabajando en la RENFE. Tenía amigos que trabajaban en la enseñanza que me convencieron para que diera el salto. Lo hice y no me arrepentí. Poco más tarde hice las oposiciones para Agregado de Bachillerato y me quedé de manera definitiva. Fue en la década de los 80.

*Pregunta: Ya ha mencionado que trabajó en otros institutos y de químico ¿pero antes, durante o después de la carrera trabajó en otra profesión concreta?*

Respuesta: He tenido muchos trabajos desde que empezó mi vida laboral. He trabajado de calgador, socorrista playero, en una fábrica de cepillos, picando en la vía y de inspector de buques de petróleo y derivados en Tarragona. Y sin olvidar mi pasado ferroviario.

*Pregunta: Y ahora una pregunta algo personal para que los alumnos le conozcan mejor. ¿A qué dedica el tiempo libre? Sus hobbies por ejemplo.*

Respuesta: Pues mira tengo dos... bueno no, tres aficiones principales. La primera, y más importante, escuchar música, la música que me gusta lógicamente, la lectura y el deporte.

*Pregunta: ¿Y qué música en particular le gusta?*

Repuesta: Pues os tendría que hacer mi relación fundamental, empezando por Beatles y Stones. Podemos continuar con Led Zeppelin, Neil Young, Clapton, por ejemplo, y la lista se alargaría muuucho (y bien). Imagino que algo habréis notado en los timbres. Ahora bien, con la edad y con los amigos he ido teniendo una visión más extensa ampliando mis gustos al jazz y, en menor medida, a la música clásica. Pero, como os digo, escucho fundamentalmente rock, y blues claro.

Hoy es un día triste. Ha muerto David Bowie, uno de los grandes, muchas de sus canciones forman parte de la banda sonora de mi vida.

Muy bien. Muchas gracias.



## ENTREVISTA A RAQUEL, VICEDIRECTORA.

Jennifer y Diana: Somos las periodistas Jennifer Gómez y Diana Ferriol y le vamos a hacer unas preguntas si es tan amable de responderlas.

Raquel Raya Chamorro: Claro que sí.

J y D: Vale, ¿Cuál es su función como vicedirectora?

R: Mi función como vicedirectora es formar parte de un equipo directivo con otros tres miembros coordinan el funcionamiento del instituto, organizan todas las actividades extraescolares, todo lo que no tiene que ver estrictamente con lo académico sino con viajes, salidas, todo lo que ocurre en las aulas que no son asignaturas, normalmente lo organizamos aquí, hacer de vínculo con la familias también con los padres y ayudar a mis compañeros en todo lo que necesiten con la disciplina, con la organización, etc.

J y D: ¿Cómo consiguió llegar a este puesto?

R: No se trata de conseguir sino se trata de que todos los profesores de la casa en un momento determinado podemos ser directores o vicedirectores es cuestión de que te interesa este cargo, los compañeros te dan el apoyo porque sin el apoyo no puede ser uno cargo directivo y uno sigue e hasta que otra persona le apetezca.

J y D: ¿Cuánto tiempo lleva en el cargo? ¿Le gustaría ser la directora de este centro?

R: Más o menos 6 años y no me gustaría ser directora porque es una función que no me interesa, lo que me gusta es la vice dirección, la dirección no me gusta para nada.

J y D: Además de cumplir con el cargo, ¿también imparte clase?, ¿cuál es su materia?

R: Si, clases de inglés en este caso a 2º de la ESO y a 2º de bachiller.

J y D: ¿Qué cambiaría de los alumnos del colegio tanto de nivel académico como nivel personalidad de actitud? ¿Y de los profesores?

R: Me gustaría que los alumnos tuvieran más respeto, en general falta un poco de educación, de civismo, de tranquilidad porque de normal están muy nerviosos y lo otro me gusta como es. Con los profesores no puedo cambiar nada, hacen su trabajo, su función, son buenas personas y amigos.

J y D: ¿Cómo es su relación con profesores y alumnos?

R: Con los profesores muy bien, somos todos compañeros de hecho ahora estoy aquí pero dentro de unos años puedo estar en la sala de profesores y aquí estar otra persona, esto es muy democrático por lo tanto no hay ningún problema con los compañeros y con los alumnos más o menos bien no he tenido ninguna hasta ahora queja o yo noto que no hay ningún problema de momento creo que los alumnos son muy sinceros y honestos y cuando algo no les gusta nos lo dicen.

J y D: ¿Ha estado siempre en este instituto o ha estado en otros? ¿Cuántos? ¿Cuáles?

R: No, he estado en Requena, en Sorolla, en el Cid campeador 14 años, aquí en el IES 27 24 años y ahora en el IES 26 des de hace 10 años más o menos

J y D: ¿Ha tenido algún problema (de cualquier tipo) en su etapa de infancia o adolescencia?

R: Que yo recuerde no, que no me haya dejado huella.

J y D: ¿Qué les aconsejarías a los estudiantes de bachiller artístico sobre el centro?

R: Le aconsejaría que sacasen el máximo partido de este centro que es muy bonito, que tiene mucha potencia, tiene mucho jardín y luz, es un centro que da para mucho y que utilicen todas las instalaciones, todo lo que hay en aire libre para hacer cosas que no se limiten al aula que exploren, eso es lo que yo les digo.

J y D: ¿Qué opina sobre el bachiller artístico?

R: Yo en este caso doy clases de inglés a 2º de bachiller artístico. Considero que es un grupo muy pintoresco, que da mucha vida al instituto dejándonos muchas obras de arte dando una nota de color al instituto solo hace falta darse una vuelta para verlo porque sin el bachiller artístico el instituto no sería lo mismo.

J y D: ¿Qué estudio?

R: Filología inglesa e hispánica y educación social. También filología catalana/valenciana aunque me faltan dos asignaturas.

J y D: ¿Cuándo estaba en nuestro curso ya sabía que profesión quería? ¿Cómo lo supo?

R: Si, me imagino que este trabajo es vocacional, es un trabajo que desde pequeña sabes que te gustan las personas aunque tener buenos profesores te dejan huellas, te animan y te orientan, entonces el tener buenos profesores me ayudaron para no querer hacer otra cosa que profesora.

J y D: ¿Has sido buena estudiante?

R: Si, he sido muy buena estudiante sobretodo en la parte humanística y física, es decir, en todas las asignaturas de educación física como teatro, danza. También se me ha dado muy bien lengua e idiomas aunque la parte de ciencias justita pero aprobaba.

J y D: ¿Qué otro trabajo le hubiese gustado ejercer?

R: Compagine con la danza, estuve muchos años dando clases de danza pero siempre he sabido que era secundario que no me iba a ganarme la vida con ello.

J y D: ¿Qué mensaje les daría a todos los adolescentes de hoy?

R: Que no pierdan el tiempo que se pierden mucho tiempo en tonterías como conectándose a las maquinas que se conecten más a la vida, que la vida ofrece muchas cosas. También que no rompan el círculo con sus padres que procuren estar siempre con los padres porque los van a necesitar y que sean sanos en general que hagan deporte que no vayan a buscar a fuera lo que ya tienen dentro que se relajen que esto es solo una etapa que pasa.

J y D: Ahora le vamos a hacer una pregunta muy comprometida si no quiere responder esta en todo su derecho.

R: Vale, diga

J y D: ¿Traerías aquí a sus hijos?

R: Si, sin ningún problema por las razones que he dado antes.

J y D: ¿Le ha gustado la entrevista?

R: Si mucho, la entrevista ha sido muy respetuoso, relajado, y habéis ido al grano preguntando cosas coherentes, en general ha sido muy correcto.

J y D: Vale, muchas gracias por su tiempo y su colaboración en esta entrevista.



¿Cuál es tu nombre completo?

Juan Octavio Sanchis Martínez

¿Por qué has elegido este trabajo?

En principio, uno siempre está con expectativas de implicarse en la resolución de los problemas de su entorno de trabajo y esencialmente en la búsqueda de soluciones a los temas del quehacer cotidiano e interesado en hacer avanzar todo lo que concierne a la organización escolar en este centro.

¿Qué es lo que más te gusta de tu trabajo?

Realmente estoy contento, porque es un trabajo que para nada es una rutina monótona, sino que implementa continuamente nuevos retos, situaciones con las que tienes que enfrentarte y tratar de dar solución. Entonces la satisfacción mía es acometer los problemas sobrevenidos, los imprevistos, los planes previstos...en fin, todo el cúmulo de circunstancias que se te interponen, con objeto de que intentes dar una respuesta y, así, ver que las cosas se van cumpliendo y consiguiendo.

¿Y lo que menos?

Los imprevistos de tipo negativo que puedan afectar, en un momento dado, a la buena marcha de los objetivos generales, de las metas a conseguir, puesto que se puede quebrar mucho trabajo hecho a causa de contratiempos negativos ajenos a la voluntad de la mayoría del personal que participa en este colectivo o en esta comunidad de tipo escolar que es el instituto.

¿Te gustaría trabajar otra cosa?

Nunca me he planteado trabajar en otra ocupación...,En un principio, cuando uno estudia en una universidad siempre se plantea unas metas muy ambiciosas, en mi caso la investigación científica, era una de ellas, pero claro, no era, digamos en ese momento, sencillo conseguir una salida por ahí. En aquel momento tuve que decidirme por una salida que contemplara poder trabajar a corto plazo. La vía más propicia que estaba era la enseñanza y la enseñanza en instituto, entonces hice unas oposiciones para ponerme a trabajar con carácter fijo y, al poco de intentarlo, las aprobé.

¿Cuánto tiempo llevas de director?

Este es el 6º año que estoy de director, llevo 5 años completos más el que estamos desarrollando.

¿Qué opina de la nueva ley?

Me parece que entra dentro de los hábitos de creación de leyes marco que debiéramos de evitar porque son leyes que responden no a un consenso amplio buscado expresamente, sino que nacen por respuestas a leyes anteriores, pero en el sentido de oscilación pendular, es decir que hay una parte del cuerpo legislador que no está de acuerdo con la anterior ley y entonces plantea otra, pero en sentido divergente y contrario a unir consensos. Creo que no es el camino, porque siempre será una ley frágil al no estar contemplada desde la perspectiva de una duración adecuada.

¿Por qué trabaja en este centro?

Cuando saqué mis oposiciones, estuve en este instituto, cuando su fundación, 86-87 y luego me fui trasladando:

dos años en Alcoy y tres años en Xirivella y finalmente, curso 92-93, al IES 27 en donde estuve ininterrumpidamente bastantes años hasta la fusión con el IES 26 en el curso 2008-2009, y así hasta el día de hoy.

¿Ha tenido trabajos anteriores a éste?

Estuve un curso como profesor de C.O.U en la privada concertada y un curso dentro de la Consellería como profesor de formación profesional singular, lo que se conocía como el programa de enseñanzas compensatorias o de carácter singular que en concreto pasé ese año en escolarización gitana.

¿Para ser director, qué has estudiado?

Hasta que salió una ley que exigía tener un curso aprobado, director podía ser cualquier profesor del claustro que reuniera unos requisitos, cómo ser profesor fijo, de la plantilla del centro, profesor con destino definitivo ahí, pero en los años 90 se aprobó una nueva ley de gobierno de los centros en la que se exigía que para ser director tenías que acreditar la capacidad de poder ser director, tener una acreditación, que consistía en hacer un curso, que yo hice en su 2ª convocatoria y luego desapareció esa obligatoriedad y el hecho de tener el curso, lo que te convalidaba era la parte teórica del nombramiento de director por concurso. Yo hice la fase práctica, pero la teórica me la convalidaron por el cursillo de acreditación.

¿Recomienda su trabajo?

Si, yo pienso que siempre se tiene que encargar alguien de ser el representante del centro ante cualquier organismo, organizarlo, llevar a cabo la organización del concierto de voluntades a la que se puede llegar a través de los órganos de gobierno y pienso que sí, que yo claro que lo recomiendo.



Alejandro López

Nele Jarisch

1º D Cultura audiovisual

# ENTREVISTA

Buenos días Joan.

+ Buenos días Marina, Sandra y Luís.

Vamos a empezar con la entrevista, si le parece bien.

+ Me parece perfecto, empecemos.

¿Por qué decidió ser profesor de filosofía?

+ Estudié filosofía y después me di cuenta que la única salida que hay al estudiar esa carrera era ser profesor de filosofía.

¿Por qué decidió estudiarla?

+ Cuando empecé a dar filosofía por primera vez comencé a cuestionarme que cosas eran normales, estaban bien vistas, y porque eran así. Ahí empezó a despertarse mi curiosidad por la filosofía. Y quería estudiarla para resolver esas preguntas que nos hacemos día a día.

¿Cuánto tiempo llevas dando clase?

+ Llevo desde el 1997, 19 años. Y la verdad es que me ha sorprendido bastante el cambio que ha habido al largo de los años en los institutos desde que empecé.

¿En qué le ha sorprendido?

+ No pensaba que el alumnado iba a cambiar tanto al largo del tiempo. No sé si es bueno o es malo, pero no me imaginaba este cambio. Antes los alumnos te respetaban más que ahora, igual que también se estudiaba más, y creo que se debe al tener tanta tecnología en nuestro entorno. Antes también los alumnos se podían dejar los estudios e ir a trabajar a la edad que quisieran y esto hacia que los alumnos que estuviesen en clase fuesen los que realmente querían estudiar y ahora, ya que no te puedes dejar los estudios antes de los 16, se les obligan a venir a clase y no sacar provecho de su futuro, aunque hay alumnos que se salvan y estudian.

¿Fue difícil la carrera para usted?

+ No, porque me gustaba y cuando una cosa te gusta lo haces por placer. Hubo varios profesores que al largo de mi carrera me marcaron mucho e hicieron que la asignatura, por muy difícil que fuera, me gustase aún más. Hoy en día, le daría gracias a todos los profesores que tuve, pero en especial a los que más me marcaron.

¿Te hubieses dedicado a otra cosa?

+ Me hubiese gustado dedicarme a la medicina, de hecho estudié bachillerato científico, pero la química

me la explicaron tan mal que no la entendí, y decidí cambiar de profesión, así que decidí estudiar filosofía, ya que siempre había despertado un gran interés en mí.

¿Crees que la filosofía es algo importante para el día a día?

- + Sí, claramente. La filosofía hace que la sociedad se replantee cosas. Mi objetivo, al dedicarme a esto, es que la gente se cuestione las cosas cotidianas, aquello que viven día a día.

¿Alguna vez te han afectado algunas cosas del ámbito profesional al personal?

- + A veces sí, me han pasado muchas cosas en clase a las que no sabes responder, y eso te afecta, aunque a lo largo de los años he aprendido a dejar en el instituto aquello que me pasa allí, y en casa preocuparme de los míos. No mezclar mi trabajo con mi vida.

¿Algún alumno te ha hecho alguna pregunta que te haya hecho pensar?

- + En clase siempre hay alumnos que te preguntan cosas que yo nunca me había cuestionado, que me han hecho que pensar.

¿Cómo ves tu vida cuando dejes de dar clase?

- + Me gustaría hacer un curso de cocina, ya que me gusta muchísimo cocinar y me gustaría muchísimo aprender más sobre ese mundo. También me gustaría muchísimo viajar, pero no tengo tanto dinero para gastar.



Esa era la última pregunta Joan, muchísimas gracias por dedicarnos un rato de tu tiempo, ha sido un placer. Hasta pronto.

- + Gracias a vosotros, ha sido un placer, adiós.

Profesor: Joan Sanblancat

Alumnado 1 bach D: Marina Tedesco

Sandra Linares

Luís de la Cruz

# COMO ES TRABAJAR EN UN MANICOMIO

Hoy vamos a saber lo que es trabajar en un manicomio ya que mi abuela Ángeles Muñoz empezó a trabajar en el psiquiátrico el 1975, fue de las primeras mujeres que trabajo en psiquiatría con hombres y nos va a contar su experiencia:



enfermería en un hospital.

- ¿Por qué decidiste trabajar en un manicomio? Porque era auxiliar de enfermería psiquiátrica y me gustaba el contacto con los enfermos.
- ¿Qué es lo que más te ha sorprendido trabajando allí? El trato con los enfermos y la evolución de la psiquiatría. Me sorprendían algunos casos de algunos enfermos en concreto y los problemas que podían llegar a tener algunos pacientes.
- ¿Cuántos años trabajaste en esa patología? Con enfermos crónicos trabajé 10 años, con agudos 3 años y luego ya pase a ser auxiliar de enfermería en un hospital.
- ¿Tuviste algún problema en tu trabajo? Tuve algún susto que otro, un enfermo de 27 años que estaba allí por asesinato y era muy agresivo, un día se reveló hacia mí, fue a pegarme y cuando me tubo en los brazos y fue a matarme se quedo mirándome fijamente y se fue, nunca más volvió a ser agresivo conmigo.
- ¿Te arrepientes de algo que hiciste en su momento? No, no me arrepiento de nada.
- ¿Dirías que esa etapa de tu vida fu feliz o triste? Fueron situaciones que hubo de todo, porque te daba mucha pena ver esas personas pero al mismo tiempo te sentías bien ayudándoles.
- ¿Alguna experiencia que te gustaría compartir? Cuando le llevabas algo a los enfermos que no era habitual que comieran los enfermos te admiraban como si fueras su madre o incluso una diosa, te sentías feliz de verlos a ellos feliz e incluso algunos enfermos hombres te cuidaban y te protegían hacia los demás.



Elena González Sánchez 1BACH D

Entrevistamos a Ramón, secretario del IES Misericordia 26. Sara Furió y Carlos Vilanova.

**Pregunta:** ¿Cuál es su función principal como secretario?

**Respuesta:** La función principal sería organizar la gestión económica del instituto. Relacionado con esto está el arreglo de desperfectos del centro, compra de suministros... junto a mí están los jefes de departamento que me ayudan bastante en este cometido. A parte está la labor de secretaria; certificados, matriculas... donde me ayudan las secretarías, por lo tanto tengo menos trabajo.

**Pregunta:** ¿Que estudios ha cursado?

**Respuesta:** Soy licenciado en químicas por la Universidad de Valencia.

**Pregunta:** ¿Está contento con su trabajo y el instituto donde se encuentra?

**Respuesta:** Sí, bueno, yo nunca pensé que iba a ser profesor de instituto. Un día me encontré en medio de esta función, sin conocer mucho un instituto, y me di cuenta que cuadraba bastante con mis aspiraciones.

Aquí puedo hacer investigación didáctica, aprender de los compañeros, los alumnos tienen un buen margen de edad, un nivel bastante adecuado donde poder desarrollar facetas de incluso nivel de universidad. Además tienes bastante autonomía y no dependes excesivamente de los demás.

**Pregunta:** Ya sabemos que usted da clases, ¿pero cuáles?

**Respuesta:** Sí, todos los cargos directivos tenemos un mínimo de 4 horas lectivas por ley. Puedes coger 5 o 6 pero, claro, tampoco te puedes exceder porque sino no darías a basto con las labores de mi cargo, aunque la función del equipo directivo no se concentra solamente en la tarea administrativa, sino que también hacemos labores de ayuda a otros profesores, como guardias.

**Pregunta:** ¿Y qué cursos da usted?

**Respuesta:** Este año tengo un grupo de 3º de la ESO y 1º de Bachillerato.

**Pregunta:** ¿Ha trabajado en alguna otra profesión o instituto?

**Respuesta:** Yo entré a la universidad, estuve 3 años, y luego he estado en cuatro institutos de bachillerato. En Castellón, Requena, Sueca y luego ya aquí en Valencia desde el año 90.

Antes cuando uno aprobaba las oposiciones, podía ir a cualquier punto de España, y se veía normal por ejemplo, vivir en Valencia y trabajar en Sueca.

**Pregunta:** ¿A que dedica su tiempo libre?

**Respuesta:** Fundamentalmente a la familia, y además juego al ajedrez. He estado en el campeonato de Valencia por equipos, e incluso he llegado a ser el campeón absoluto también de Valencia en el año 1972, pero cada vez uno le dedica menos tiempo, y ya he pasado a jugar de una manera más "amateur".

**Pregunta:** ¿Recuerda alguna anécdota graciosa a destacar?

**Respuesta:** Pues, una que me viene a la mente ocurrió hace ya años. Tenía que dar la bienvenida al curso de los niños de la ESO y a los padres que los acompañaban, pero en ese mismo momento tuve un problema con las aulas de la UNED y fui a solucionarlo justo antes del recibimiento. Cuando el problema se solucionó volví al salón

de actos y en el momento que cogí el micrófono recuerdo quedarme completamente en blanco, mi mente aun estaba en la UNED, y el simple hecho de dar una bienvenida me resultó algo costoso durante unos minutos, hasta que ya pude centrarme y dar el recibimiento con total normalidad.



## Vemos “La familia Bélier” en 1º ESO C



Un compañero de nuestra clase, **Alejandro**, es sordo, tal como os contamos en otro artículo de esta misma revista: “*En 1º ESO C aprendemos la lengua de signos*”. Durante las horas de tutoría, hemos tenido la oportunidad de conocer cómo es la vida cotidiana de alguien como él a través de una película llamada “**La familia Bélier**” (2014), comedia francesa del director **Éric Lartigau**.

Me ha parecido muy emotiva, os la recomiendo. Mi parte favorita fue cuando la hija, Paula Bélier, cantaba utilizando a la vez el lenguaje de signos, para que el mensaje que transmitía le llegara a sus padres y hermano. Gracias a ella hemos podido darnos cuenta de que a pesar de las dificultades que puedan tener, son capaces de conseguir lo que se propongan.

### Argumento:

**Paula Bélier**, de 16 años, hace de intérprete para su familia, pues sus padres y hermano son sordos. Es muy importante esta labor para el mantenimiento de la granja familiar. En el instituto, el profesor de música **M. Thomasson** descubre que tiene muy buena voz y quiere que haga unas pruebas de canto en París, para estudiar allí. Pero si aprobara, tendría que vivir lejos de su familia y no podría ayudarles con la granja. Eso preocupa a todos y sus padres no lo entienden. Mientras tanto, su padre, **Rodolphe Bélier**, quiere presentarse a alcalde, a pesar de su discapacidad.



### Actores:

Karin Viard como Gigi Bélier  
François Damiens como Rodolphe Bélier  
Éric Elmosnino como M. Thomasson  
Louane Emera como Paula Bélier  
Roxane Duran como Mathilde  
 Ilian Bergala como Gabriel  
 Luca Gelberg como Quentin Bélier  
 Mar Sodupe como Mlle Dos Santos  
 Stéphane Wojtowicz como Lapidus  
 Jérôme Kircher como Dr. Pugeot  
 Bruno Gomila como Rossigneux  
 Clémence Lassalas como Karène

### Para saber más:

Trailer oficial de la película:

<https://www.youtube.com/watch?v=xK0vmg1XIhw>

Revista “Fotogramas”:

<http://www.fotogramas.es/Peliculas/La-familia-Belier>

En la Wikipedia:

[https://es.wikipedia.org/wiki/La\\_familia\\_B%C3%A9lier](https://es.wikipedia.org/wiki/La_familia_B%C3%A9lier)

Cristina Benítez (1º ESOC)



Actividades extraescolares: Fotos alumnos 2ª Bachiller



## Actividades extraescolares: Excursión a la Ciudad de las Artes y de las Ciencias

El 29 de febrero los alumnos de Física y Química de 4º de ESO junto con sus profesores Carles Escrig y Silvia Iglesias acudieron a la Ciudad de las Artes y las Ciencias. Allí realizaron un taller en el Museo de las Ciencias y vieron una película sobre astronomía en el Hemisferic. Las dos actividades fueron muy interesantes y los alumnos disfrutaron y tuvieron un comportamiento ejemplar.



“El 23 de marzo el departamento de Física y Química organizó una charla sobre “Física de partículas y el LHC” dirigido a los alumnos de Física y Química de 4º ESO y 1º Bach y de Física de 2º Bach.

La charla fue impartida por Laura Barranco investigadora del IFIC (Instituto de Física de Partículas) perteneciente al CSIC y a la Universidad de Valencia. El contenido fue muy interesante y fue presentado de forma muy amena, mostrando los últimos descubrimientos en Física de partículas, el funcionamiento del LHC y cómo se consiguió allí el descubrimiento del Bosón de Higgs.”

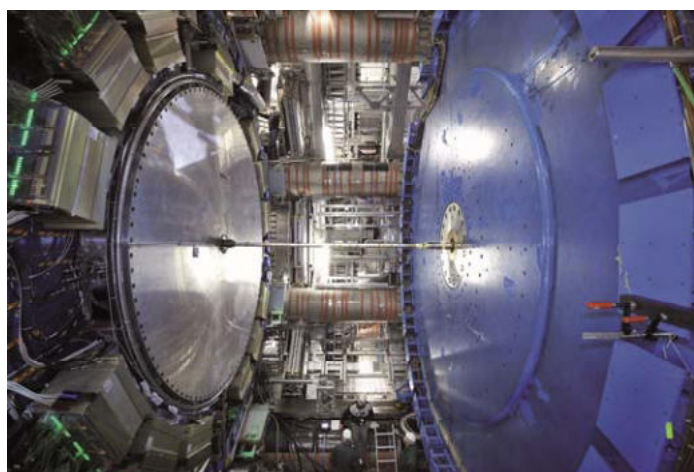
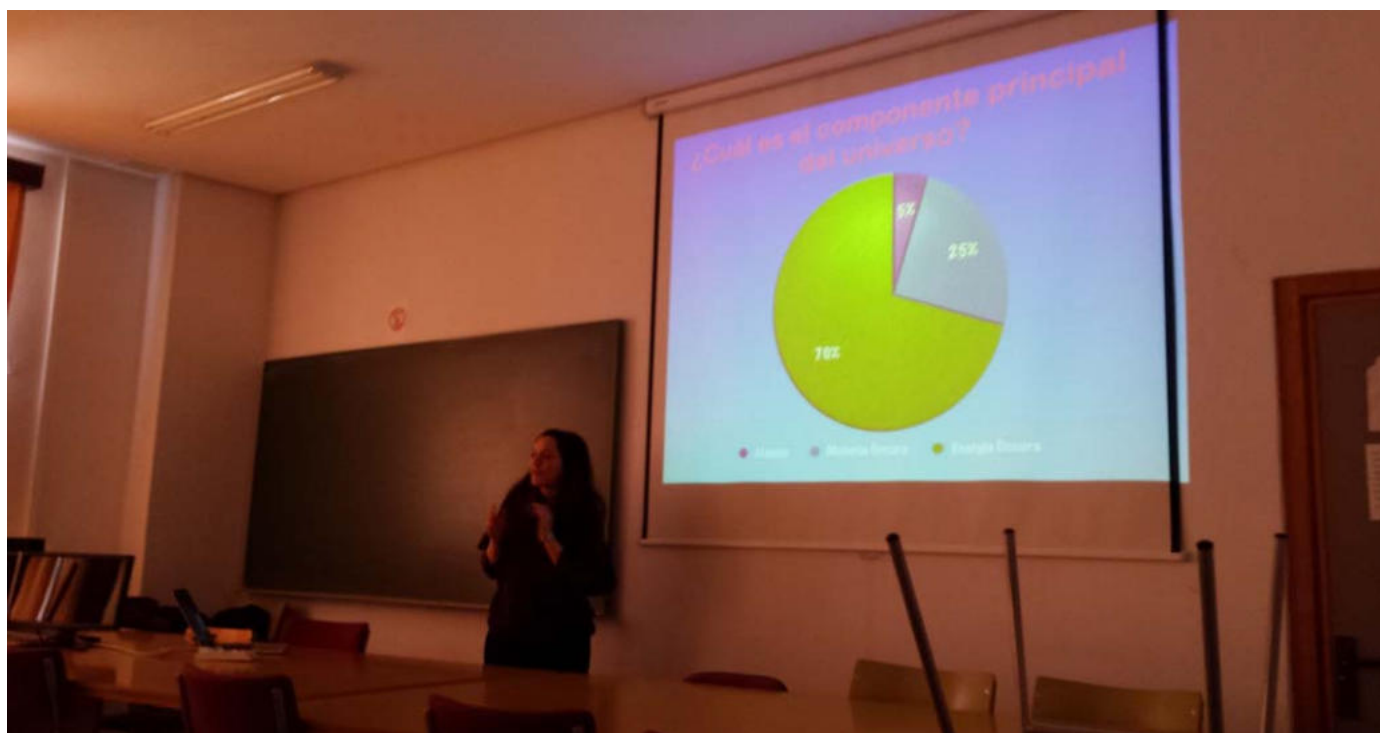

## Actividades extraescolares: Prácticas Facultad Química

Los alumnos de Química de 2º de Bachillerato acudieron durante toda la mañana del 12 de Enero a una sesión de prácticas en la Facultad de Química del campus de Burjassot. Les acompañaron las profesoras Isabel Rosado y Silvia Iglesias.

Entre otras cosas pudieron sintetizar nylon, hacer recubrimientos electrolíticos de cobre, averiguar el metal que contaminaba un agua mediante técnicas de análisis y realizar distintas experiencias con hielo seco (dióxido de carbono sólido).

Fue una sesión muy interesante en la que el aprendizaje se realizó de forma muy amena y motivante. A destacar que el comportamiento de nuestros alumnos fue ejemplar.



## Actividades extraescolares: Teatro: "Shakespeare en Chicago"

El pasado 22 de marzo nos fuimos a ver una función al teatro Talía de la compañía Face to Face , el título Shakespeare en Chicago. La obra es toda en inglés aprovechando que estamos en el 400 aniversario de la muerte de Shakespeare que coincide con la de Cervantes.

Pero como somos de inglés nos centramos en Shakespeare. Vimos diferentes partes de algunas de sus obras: Macbeth Act 1 The Witches , Romeo and Juliet Prologue ('Two households , both alike in dignity Act 2 Scene1(The balcony Scene), King Henry V Act 4,Scene 3 ('if We are marketing to did...'), Othello The Synopsis of the whole play , Hamlet Act 3, Scene 1('To be or not to be...') Act 5, Scene 2(The final Scene) .

Las profesoras que participamos en la actividad: Maribel Viguer, Lorena Ruiz y Marian Laporta así como muchos alumnos de 4 de ESO y algunos de bachiller con un total de 74 alumnos

La actuación "voluntaria"de algunos de nuestros alumnos junto con los actores en las diferentes obras y tal y como me dijo la alumna Estela Hernández de 4B "tenemos que salir más".

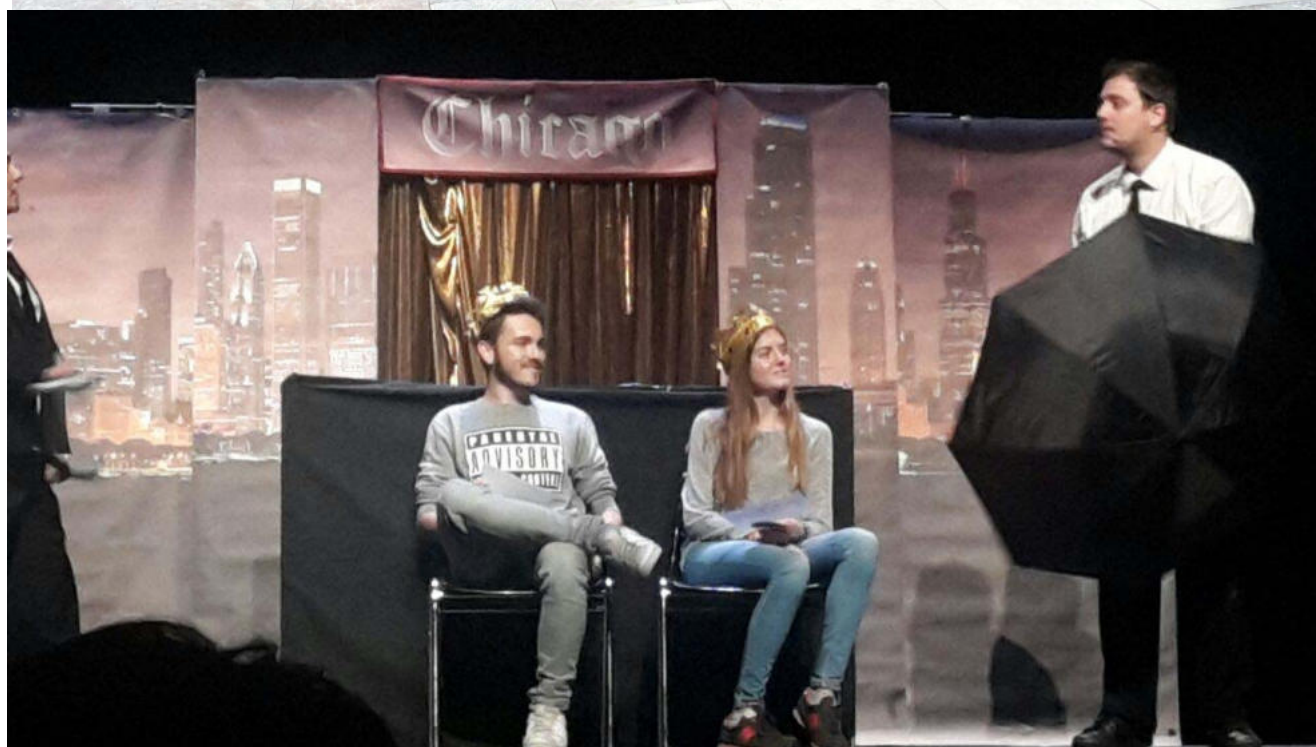



Mariam Laporta Bermejo

Actividades extraescolares: Excursión a la Ciudad de las Artes y de las Ciencias

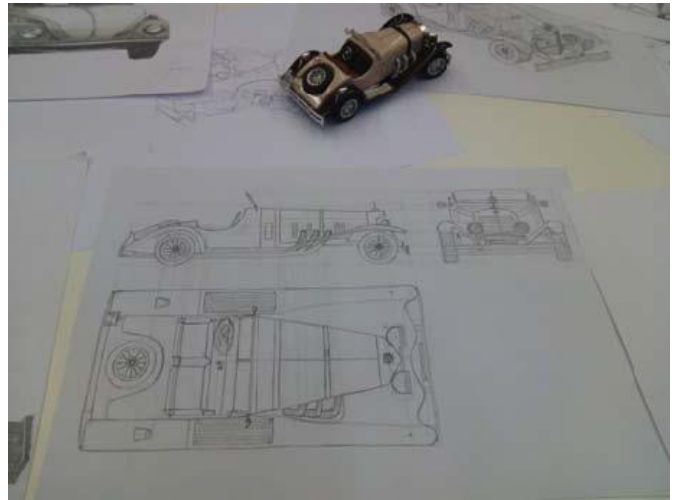

Alumnos de 2º Bachillerato D.

## IV Jornada de Animación Lectora



Durante el pasado mes de abril se celebró en el IES 26 la IV Jornada de Animación Lectora. Los actos se abrieron el día 19 con un taller sobre el cuento oral, dirigido por Rafa Palomares, en el que los participantes reflexionaron sobre el arte de contar y los recursos que debemos utilizar para hacer interesantes los relatos. El acto central tuvo lugar el miércoles 20, con la tertulia continuada de textos, en la que participaron más de 70 lectores bajo la dirección de Mara Brusel. Por último, el viernes 22 se celebró una tertulia literaria sobre *La metamorfosis*, de Franz Kafka. Profesores y alumnos, guiados por las documentadas palabras de Juan Lorenzo Martínez, charlaron durante dos horas sobre la obra y la vida del escritor checo.

En la organización de las Jornadas también participaron María Luisa Castillo, Amparo Iranzo, Raquel Raya, Jorge Roselló y Carmen Tendillo, que ya andan pensando sobre nuevos libros y actividades para el año próximo.

¡Muchas gracias a todos por vuestra participación!

## IV Jornada d'Animació Lectora.: Xerrada amb Joan Torró

Divendres 22 d'Abril, en el marc de les Jornades d'Animació Lectora, l'alumnat de 4t Eso va assistir a la Xerrada- col·loqui amb l'escriptor – i professor de Secundària- Joan Torró, autor de la novel·la “El justícia” editada per Bromera – premi Novel·la Històrica Juvenil Far de Cullera 2003.

L'escriptor ens va comentar àmpliament el context en què es desenvolupa la novel·la i va respondre a les preguntes que l'alumnat havia preparat, a les classes, sobre aquells aspectes que més curiositat els havia



## Un paseo un tanto artístico (22.03.2016)

El día amaneció lluvioso y el paseo por la Valencia gótica, renacentista y barroca podía haber sido mucho más complicado de lo que fue. Sin embargo la caprichosa suerte nos sonrió y pudimos cumplir casi todo el programa artístico que nos habíamos propuesto. Primero la catedral, paseo interior y exterior, con sus bajas bóvedas góticas, sus espléndidas pinturas del s. XV ocultas durante tanto tiempo, la puerta barroca y los misterios del ‘santo Grial’...Después Santa Catalina con su girola abierta y su célebre torre-campanario. Y para terminar, el fantástico patio renacentista del Colegio de El Patriarca, frente al edificio de la vieja Universidad. A ese último lugar corresponde precisamente la fotografía anexa al texto, donde se nos ve a todos cansados pero bastante enteros tras cuatro horas de un incesante recorrido. Los alumnos de Historia del arte (2ºB y 2ºC) siguieron con paciencia el frenético ritmo del paseo, comportándose maravillosamente. Paqui Lozano tuvo la amabilidad de unirse a la visita y aprovecho estas breves líneas para darle las gracias por ello.

José Luis Pellicer



Alumnos de 2º Bachillerato D.

**DEBATE DE LA GRAN GUERRA:**

Como es habitual en estas fechas ha tenido lugar el debate tradicional en primero de bachillerato para dilucidar quién fue el culpable de la Gran Guerra. En la optativa de Historia del mundo contemporáneo integrado por alumnos de bachillerato B y C (sólo un día más tarde que en el otro grupo D) fueron defendidas apasionadamente las razones de Alemania y Austria-Hungría, por un lado, y de los aliados por otro. La señorita Eva Francés actuó como eficaz portavoz del bando alemán, mientras el señor Arturo Hernández hizo una apasionada defensa del bloque aliado. Para terminar, como puede verse en la imagen, ambos grupos dejaron sus opuestos argumentos y se unieron para la foto final. El profesor J.L. Pellicer actuó como moderador.

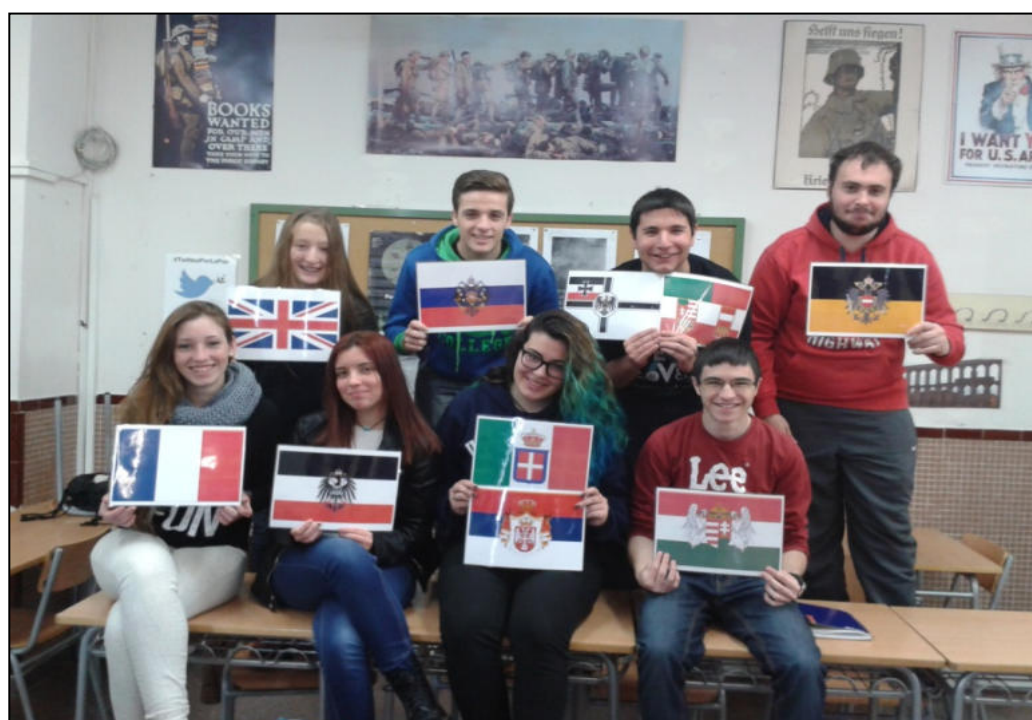

## Actividades extraescolares: Excursión al Muvim

**Visita al MUVIM y la ESCUELA DE ARTE Y SUPERIOR DE DISEÑO de Valencia.**

Organizado por el departamento de Artes Plásticas. (jueves, 10 de marzo de 2016)

Fotografía: Mavi Muñoz



Muvim

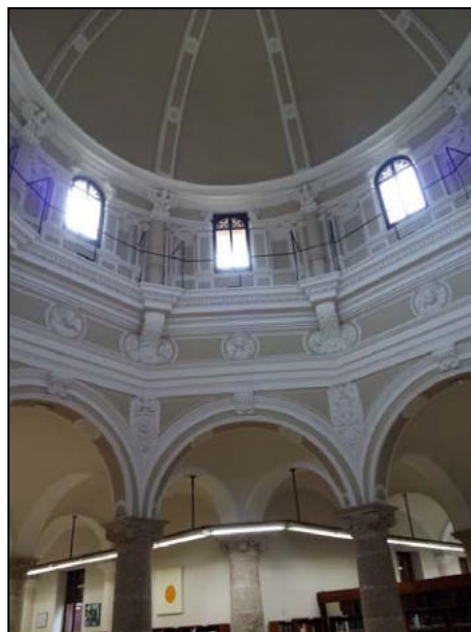

Biblioteca



Actividades Extraescolares: :: Visita a la Valencia Gótica

Visita guiada por la Valencia Gótica. Bachillerato Art



Pregunta: ¿Puedes decir el nombre del lugar, donde se tomaron estas fotos?

Actividades extraescolares: Viaje al centro de Valencia



Actividades extraescolares: Viaje al centro de Valencia



¿Sabes el nombre de esta planta, que da forma al capitel corintio?



Fotografía: Mavi Muñoz

Els alumnes d'“Economia” de 1r de Bat. van visitar la fàbrica de cervesa artesana “La Socarrada” a Xàtiva el 21 d'abril. Rafa Suñer, un dels fundadors, ens va explicar com es va crear l'empresa, així com el procés d'elaboració d'una cervesa artesana.



Actividades extraescolares: CINEMA WILD&FREE 2016 Y VISITA AL INSTITUTO VALENCIANO DE ARTE MODERNO

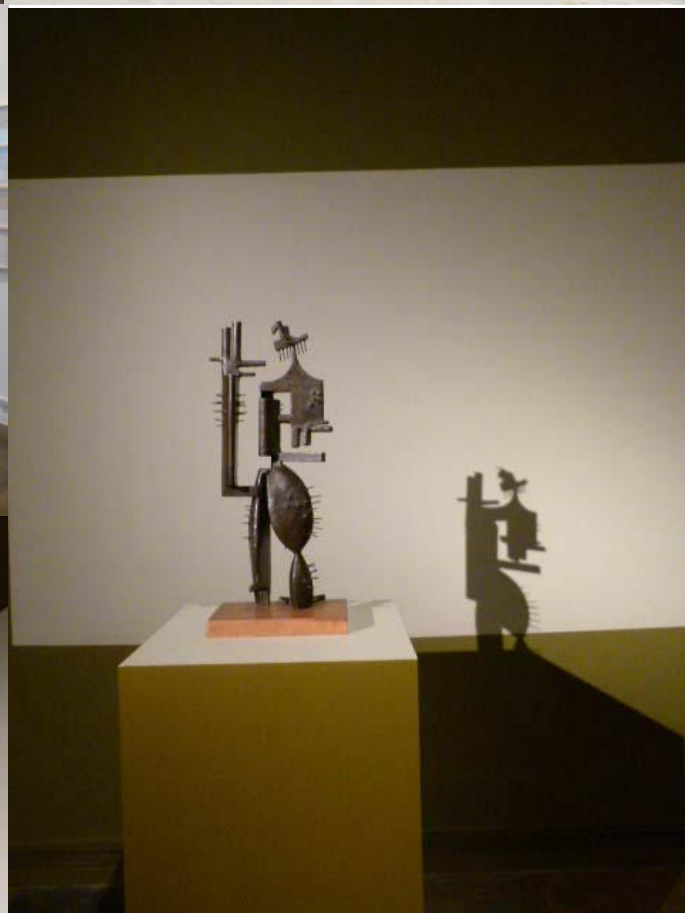

Fotografía: Mavi Muñoz

## Actividades extraescolares: Excursión al botánico

**EXCURSIÓN AL JARDÍN BOTÁNICO DE LA UNIVERSIDAD DE VALENCIA (2º ESO)**

El 30/11/2015, 2ºA, 2ºB, 2ºC y 2ºD fuimos de excursión al Jardín Botánico, después de caminar durante una hora desde el instituto por el jardín del Turia. Nos enseñaron plantas que no conocíamos y nos divertimos mucho. Vimos plantas terrestres como *Brachychiton discolor*, *Chorisia*, *Ginkgo biloba* y bambú negro y otras acuáticas como nenúfares:

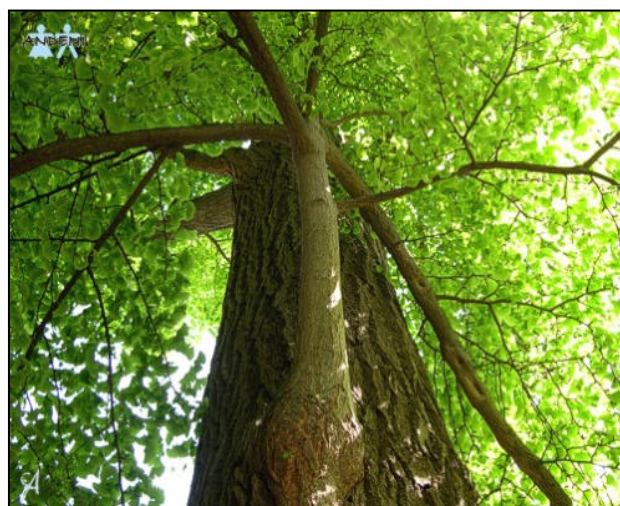
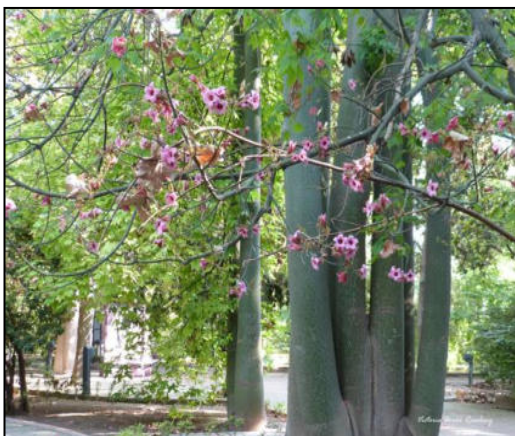

También vimos muchos tipos de plantas suculentas y nos explicaron por qué se les llaman así, como *Echinocactus grusonii* y *Aloe vera*:



Nos explicaron que las plantas insectívoras comen insectos para completar su nutrición, como las atrapamoscas.



Luego fuimos hacia los helechos y vimos varios tipos de ellos y nos explicaron que se reproducen a través de esporas .

Después nos desplazamos al sector donde se encontraban las plantas tropicales, que tienen las hojas muy grandes para captar mejor la luz del sol. También nos dijeron que hay plantas trepadoras porque la mayoría de los árboles son muy grandes y necesitan de luz. También vimos orquídeas.

Luego acudimos al laboratorio y nos explicaron cosas del ADN, a continuación hicimos un “experimento” con agua con detergente y alcohol, y una parte de un plátano para extraer su ADN.

Al final, vimos una exposición de fotografías de naturaleza al microscopio.

Alexander Jiménez García (2ºESO C)

Actividades extraescolares: Pascua



## En 1º ESO C aprendemos la lengua de signos



En nuestra clase, **1º ESO C**, hay un alumno sordo. Se llama **Alejandro Marín**, y es un compañero más. Su intérprete, **Adela**, le traduce todo lo que dicen los profesores.

Durante tres clases de tutoría, **Adela** nos ha enseñado un poco **la lengua de signos**, gracias a la cual las personas sordas pueden comunicarse con otros sordos o con cualquier persona que conozca la lengua de signos empleada.

Hemos aprendido los números, el abecedario, los meses, las estaciones del año, los días de la semana, los miembros de la familia, los co-

lores, etc. La lengua de signos no es universal, en cada país hay una diferente.

Algunos niños nacen sordos porque su padre, su madre o ambos son sordos. De pequeños se les implanta un aparato en el oído llamado **implante coclear**, o también pueden llevar un aparato externo o amplificador, llamado **audífono**.

Los padres de **Alejandro** son sordos, pero su hermano es oyente, aunque **Alejandro** sí que puede oír algo porque le operaron cuando tenía 10 años y le pusieron un implante coclear. **Alejandro** nos dice que ese aparato es muy molesto cuando haces deporte.

En sus casas pueden tener un aparato que hace parpadear una luz cuando llaman desde el patio o a la puerta de casa. También tienen un despertador luminoso y que vibra, para poder despertarse cada mañana.

Las clases de lengua de signos nos han parecido estupendas a todos los alumnos de **1º ESO C**. Nos ayudarán a entendernos mejor con **Alejandro** o con cualquier otro niño con su discapacidad, y han sido divertidísimas. Son interesantes porque es muy emocionante comunicarse con alguien que de otra manera no te entendería. Hemos sido muy afortunados al poder tener estas clases, ha sido muy útil.

Gracias, **Alejandro** y **Adela**.

**Ainhoa Adelaida Capa, Sergio Cordoníu, Sara López, Adrián Navarro**  
(1º ESO C).

Para saber más:

Confederación estatal de personas sordas (CNSE): <http://www.cnse.es/>

Federación de Personas Sordas de la Comunitat Valenciana (FESORD CV): <http://www.fesord.org/>

Lengua de signos (Wikipedia):



## Visita a la Valencia antigua, del curso 1º ESO C

(Oct. 2015)



Hace unos días, el curso de 1º ESO C hicimos una visita al centro de Valencia, con Jorge (profesor de Tecnología) y nuestra tutora Mar Alegre. Una guía del ayuntamiento nos explicaba todos los detalles. Nos pareció una visita muy interesante y útil para que nuestra generación conozca la cultura de nuestra ciudad, que tiene una historia muy larga. Valencia fue fundada por los romanos en el año 138 a. de C. Y en el año 711 fue ocupada por los musulmanes. Entre tres compañeros (David, Iván y Andrea), os contamos algo de la visita.

### Torres de Serranos

Las torres de Serranos presentan una estructura gótica, preciosa y con mucha historia, que vale la pena conocer. Fueron construidas en el S.XIV frente al "Puente de Serranos" (el que está ahora no es el auténtico, fue sustituido en el año 900).

El nombre de Serranos viene porque por aquí llegaban a Valencia los viajeros de la zona de la Serranía, llamados "los serranos".

Me fijé mucho en los arcos interiores, muy grandes. Averigüé la utilidad que tenían: si algún enemigo invadía nuestro territorio y se apoderaba de las torres, poder verlo y que no se pudiese esconder.



En la pared de las torres, las "saeteras" (unas ventanas muy estrechas y alargadas) servían para que los arqueros dispararan sin ser localizados.

Detrás de la puerta principal había una puerta de seguridad, de la que hoy en día solo quedan unas muescas. Junto al portal de entrada aparece además un agujero en la parte superior, a la altura del primer piso, desde donde se tiraba a los enemigos aceite caliente u otros líquidos hirviendo en caso de invasión.

La parte más alta de las torres está adornada por gárgolas, que servían de desagüe.

La campana que podemos ver en la parte trasera, está partida debido al impacto de una bala recibida durante el asedio de las tropas francesas en la Guerra de la Independencia (enero de 1812).

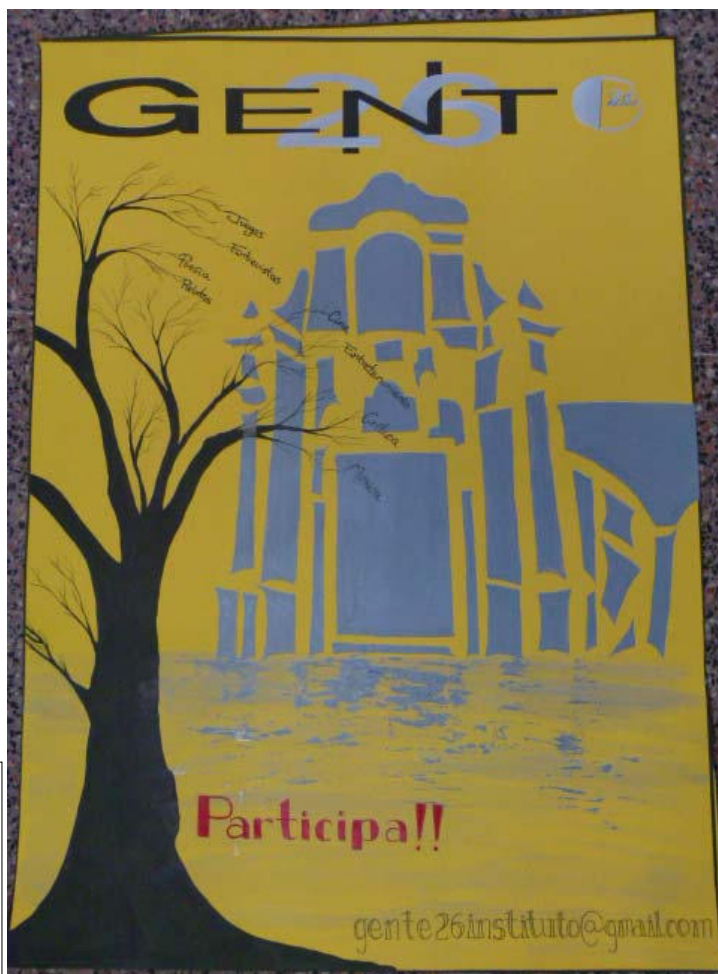



*Andrea Tuquerres*





# GENGT



IES MISERICORDIA



# GENGT



IES MISERICORDIA