

VALENCIÀ

ESPA I
MÒDUL II

Índex

Tema 1: Entre teles	3
1. Vocabulari de la roba	3
2. Gramàtica	15
2.1. Els Indefinits	15
2.1. Present d'Indicatiu verbs regulars i irregulars	16
3. Comprensió Oral	20
4. Comprensió Escrita.....	21
5. Expressió Escrita.....	23
6. Expressió Oral.....	24
7. El Valencià de la Vega Baixa: les paraules d'origen valencià.....	25
 Tema 2: La casa i el temps.....	 29
1. Vocabulari sobre la casa.....	29
1.1. Les parts generals de la casa	30
1.2. Les estances de la casa	33
1.3. El Rebedor	34
1.4. El menjador o Sala d'estar.....	36
1.5. La Cuina	38
1.6. El dormitori.....	40
1.7. El bany o lavabo	42
2. Gramàtica: les contraccions	46
3. Comprensió Oral	48
4. Comprensió Escrita.....	49
5. Expressió escrita.....	51
6. Expressió Oral.....	52
7. El valencià de la Vega Baixa: Com és i com seria	54
 Tema 3: Les botigues.....	 57
1. Vocabulari sobre les botigues	57
1.1. Tipus de botigues	57
1.2. La Fruïtes	58
1.3. Les Verdures.....	60
1.4. La Peixateria	62
1.5. La Carnisseria:	63
1.6. La Fleca:	64
1.7. La Farmàcia:.....	66
2. Gramàtica	68
2.1. Ús de res, cap, gens i ningú	68
2.2. Locucions adverbials i adverbis de lloc	68
3. Comprensió Oral.....	71
4. Comprensió Escrita.....	72
5. Expressió Escrita.....	74
6. Expressió Oral.....	75
7. Ser de la Vega Baja és la nostra forma de ser valencians	77

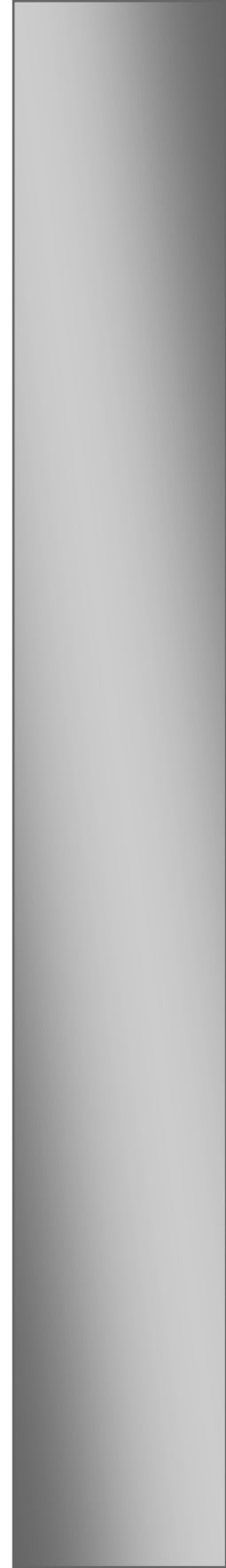

Entre teles

Tema 1: Entre teles

1. Vocabulari de la roba

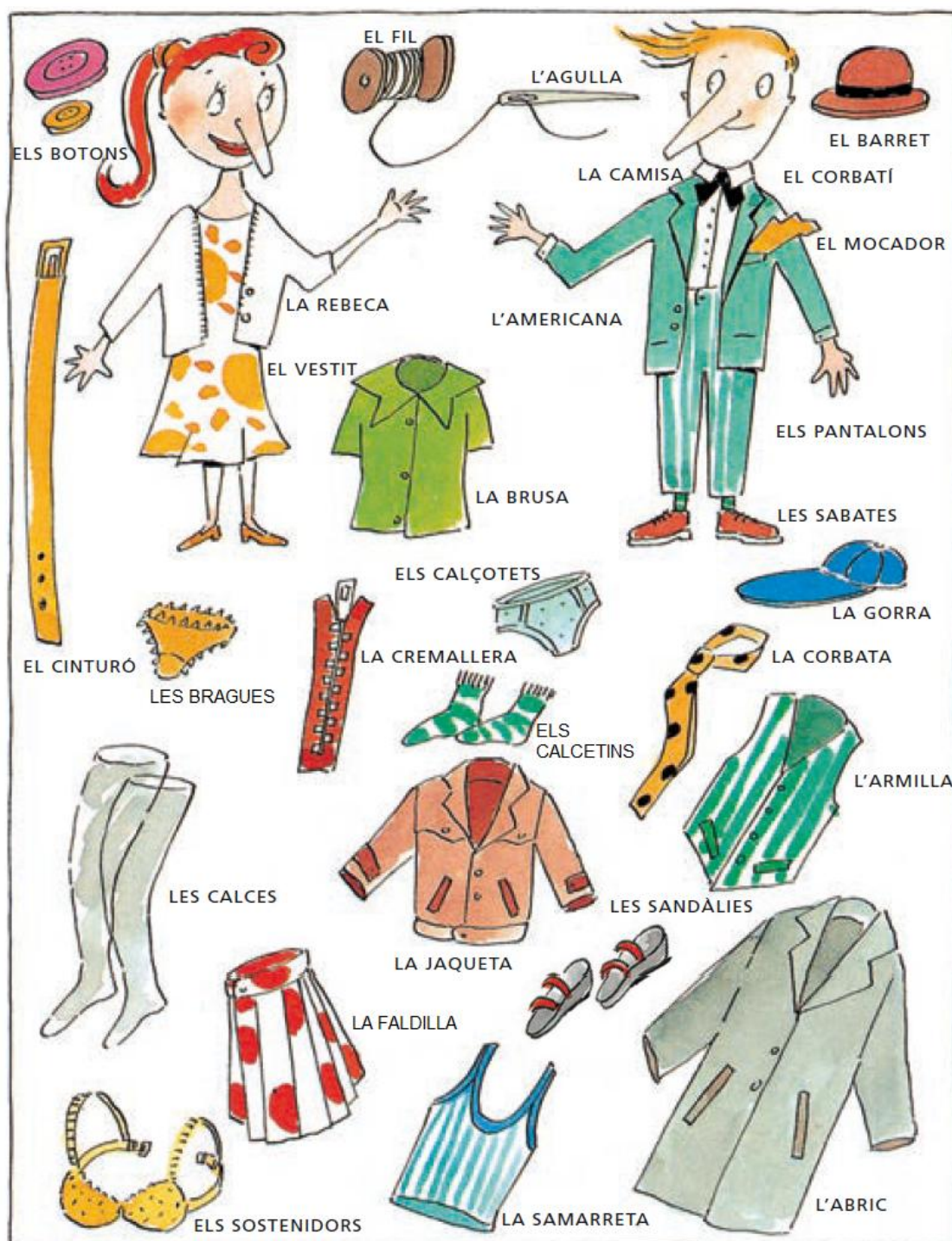

OBSERVA I RECORDA:



- | | | | |
|---------------|-------------------|-----------------------------|-------------------|
| 1. L'ANORAC | 8. EL CINTURÓ | 15. LA CAMISA | 20. ELS CALÇETINS |
| 2. LES BOTES | 9. EL JERSEI | 16. LA BRUSA | 21. ELS CALÇOTETS |
| 3. LA GORRA | 10. L'AMERICANA | 17. LA JAQUETA | 22. LA SAMARRETA |
| 4. EL BARRET | 11. L'ABRIC | 18. LA FALDILLA | 23. EL XANDALL |
| 5. ELS TEXANS | 12. ELS GUANTS | 19. LES SABATILLES D'ESPORT | |
| 6. LA CORBATA | 13. ELS PANTALONS | | |
| 7. LA BUFANDA | 14. LES SABATES | | |

1. Completa amb el número correcte:

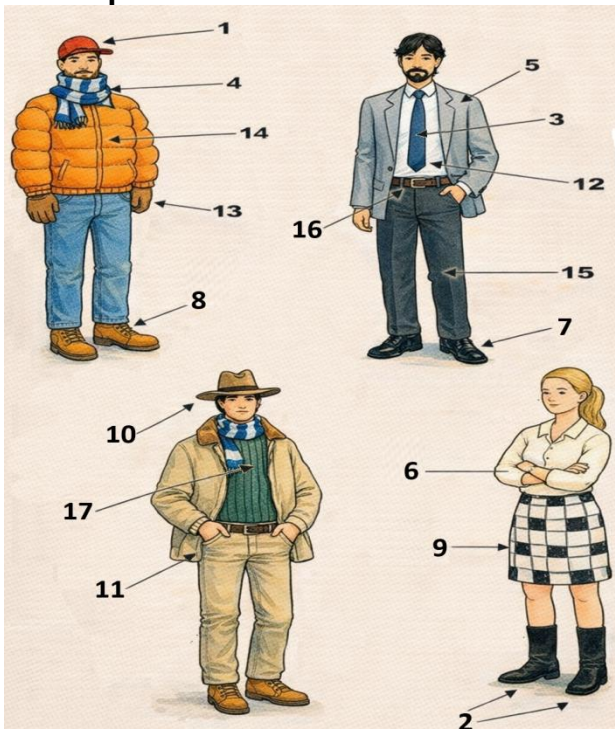

- ... BOTES
- ... BARRET
- ... GORRA
- ... CORBATA
- ... BUFANDA
- ... AMERICANA
- ... JERSEI
- ... BRUSA
- ... CAMISA
- ... GUANTS
- ... SABATES
- ... SABATILLES D'ESPORT
- ... FALDILLA
- ... ABRIC
- ... CINTURÓ
- ... PANTALONS
- ... ANORAC

Observa:

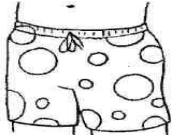

el banyador d'home



el banyador de dona



biquini



mocador de cao



la samarreta



el pijama

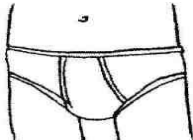

els calçotets

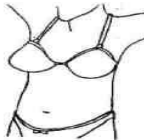

el sostenidor

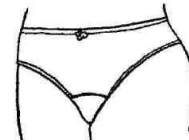

les bragues



el calcetí



la camisa de dormir

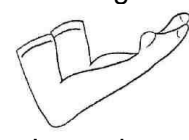

Les calces

2. Exercici d'endevinalles: Qui soc? Llegeix les endevinalles següents i escriu la paraula relacionada amb la roba que millor hi encaixe.

1. Soc una peça de roba feta de tela o fibres sintètiques que protegeix els teus peus quan portes sabates. Qui soc? _____
2. Soc un tros de tela que es lliga al voltant del coll, sovint utilitzat per donar un toc d'elegància o abrigar-se. Qui soc? _____
3. Soc una peça de roba llarga i fluïda, típicament japonesa, que es fa servir en ocasions especials. Qui soc? _____
4. Els pastors i ballarins em porten tradicionalment als peus. Soc feta de roba i corda. Qui sóc? _____
5. Em portes als peus quan vas a la platja o la piscina. Soc molt lleugera i deixe que l'aigua passe fàcilment. Qui soc? _____
6. Sóc una peça de roba gruixuda amb mànigues llargues que et protegeix del fred i sovint es fa de llana. Qui soc? _____
7. Soc un objecte que protegeix els teus ulls del sol i també puc ser un accessori de moda. Qui soc? _____
8. Sóc un tros de tela que es posa al voltant de la cintura per subjectar mitges i sóc sovint decorativa. Qui soc? _____
9. Soc una peça que es porta per sobre de la roba, especialment per no embrutar-se mentre cuines o treballes. Qui soc? _____

3. Vocabulari bàsic. Llig i relaciona (A → B). Escribeu la lletra correcta.

A	B
a) barret	___ peça per al coll quan fa fred
b) bufanda	___ calçat per a córrer o fer esport
c) guants	___ peça per a cobrir el tronc a l'hivern (gruixuda)
d) sabatilles d'esport	___ peça per a subjectar els pantalons
e) faldilla	___ peça elegant amb solapes (tipus jaqueta de vestir)
f) abric	___ peça per al cap amb ala
g) cinturó	___ peça curta que porten moltes dones i xiquetes
h) camisa	___ peça amb botons, màniga llarga o curta
i) jersei	___ calçat alt per a muntanya o pluja
j) americana	___ peça de punt per damunt de la samarreta
k) gorra	___ peça per al cap amb visera
l) botes	___ peça per a les mans quan fa fred

4. Classifica la roba. Escribeu a cada columna almenys 5 paraules.

Cos (cap/coll/tronc)	Cames/Peus	Accessoris
_____	_____	_____
_____	_____	_____
_____	_____	_____
_____	_____	_____
_____	_____	_____

5. Singular i plural. Escriu el plural correcte.

- a) la bufanda → _____ e) el pantaló → _____
b) el guant → _____ f) el mitjó/calçetí → _____
c) la bota → _____ g) l'americana → _____
d) la samarreta → _____ h) el cinturó → _____

6. Masculí o femení?

a) Completa amb el determinat: el / la / l'.

- a) ___ abric b) ___ americana c) ___ anorac d) ___ camisa
e) ___ faldilla f) ___ jersei g) ___ falda (sinònim) h) ___ ullera de sol

b) Ara passa al plural i posa els articles

- a) _____ b) _____ c) _____ d) _____
e) _____ f) _____ g) _____ h) _____

7. On la portem? Escriu 'cap', 'coll', 'tronc', 'cames', 'peus' o 'mans'.

- a) bufanda → _____ b) gorra → _____
c) camisa → _____ d) faldilla → _____
e) botes → _____ f) guants → _____

8. Estacions i roba. Relaciona la roba amb l'estació més adient (hivern, primavera, estiu, tardor).

- a) abric → _____ b) sandàlies → _____
c) impermeable/anorac → _____ d) banyador → _____
e) jersei prim → _____ f) barret de llana → _____

9. Completa segons la part del dia i el temps. (matí, migdia, vesprada, nit / fred, calor, pluja)

Exemple: "De matí, si fa fred, em pose _____ perquè fa fred/calor...."

10. Tria la paraula que no pertany al grup (envolta-la).

- a) camisa – jersei – bufanda – tomaca
- b) botes – sabatilles – sandàlies – patinet
- c) barret – gorra – cinturó – boina
- d) faldilla – pantalons – ulleres – vestit

11. Anagrames. Ordena les lletres per formar paraules de roba.

- a) RIBAC → _____
- b) SARAMRETA → _____
- c) FALDILAL → _____
- d) ROGAR → _____
- e) JIRES E → _____
- f) BUFANAD → _____

12. Família i roba. Escriu què porta cada persona de la teua família en una foto familiar (real o imaginària).

Ex.: “La meua àvia porta un vestit blau i un jersei gris.”

13. Dies i mesos. Escriu què et poses cada dia d'una setmana concreta.

Ex.: “Dilluns 3 de maig, a la nit, em pose el pijama de ratlles...”

14. Preus i quantitats. Llig les etiquetes i escriu el total en lletra.

Article	Preu unitari (€)	Quantitat	Subtotal (€)
Samarreta	9,50	2	_____
Pantalons	24,99	1	_____
Calcetins (pack 3)	4,80	1	_____
Botes	39,00	1	_____
Total: _____ €			

15. Cos i roba. Completa amb el nom correcte (cap, cara, coll, muscles, braços, mans, dits, panxa, esquena, cames, genolls, peus).

- a) Els _____ entren en els guants. b) El _____ porta barret o gorra.
 c) El jersei cobreix el _____ i els _____. d) Les sabates van als _____.
 e) Els pantalons cobreixen les _____ i arriben fins als _____.
 f) Els calcetins es posen abans de les _____. g) La bufanda es posa al _____ quan fa fred.
 h) La motxilla es du a l' _____. i) Els anells es posen als _____ de les _____.
 j) La samarreta tapa la _____ i els _____.

16. Articles. Completa amb el, la, l', els, les / un, una, uns, unes.

- a) ___ abric / ___ bufanda / ___ ulleres / ___ americana / ___ impermeable
 b) Vull comprar ___ jersei i ___ pantalons. Teniu ___ talles més grans?
 c) ___ sabates / ___ camisa / ___ jaqueta / ___ pijama / ___ mitjons
 d) M'agrada molt ___ faldilla roja, però també vull provar-me ___ vestit blau i ___ sandàlies negres.

17. Gènere i nombre amb colors. Acorda bé (negre/negra/negres; roig/roja/rojos/roges; blau/blava/blaus/blaves; verd/verda/verds/verdes; groc/groga/grocs/grogues; blanc/blanca/blancs/blanques)

- a) sabates _____ b) faldilla _____ c) jersei _____ d) camises _____
 e) gorra _____ f) botes _____ g) pantalons _____ h) vestit _____
 i) bufandes _____ j) americana _____ k) ulleres _____ l) mitjons _____

18. Possessius. Completa amb el meu/la meua/els meus/les meues... (teu/teua/seu/nostre/vostre).

a) És _____ barret, no _____ (tu). b) On són _____ botes? (jo). c) Aquestes són _____ sabates i aquelles són _____ calcetins (ella). d) Ens posem _____ samarretes noves (nosaltres). e) He oblidat _____ jaqueta a casa, però tu portes _____ (tu). f) Ell ha deixat _____ bufanda a classe i jo també he deixat _____ (jo). g) Aquest és _____ pantaló, no _____ (vosaltres). h) On està _____ vestit? (ella). i) M'agrada molt _____ americana, però encara m'agrada més _____ (nosaltres). j) Aquests són _____ guants, no _____ (tu).

19. Verbs 'posar-se' i 'portar'. Completa en present.

a) Jo _____ (posar-se) el jersei quan fa fred.
 b) Ells _____ (portar) sabates negres.
 c) Tu _____ (posar-se) la jaqueta abans d'eixir de casa.
 d) Ella _____ (portar) una gorra a l'estiu.
 e) Nosaltres _____ (posar-se) els guants quan plou i fa fred.
 f) Vosaltres _____ (portar) pantalons còmodes els dilluns.

20. Comprar roba. Completa amb el verb adequat (buscar, provar, costar, pagar, tornar, preferir). Escriu el verb en la forma correcta (present o infinitiu quan calga).

a) Al vestidor, vull _____ la falda blava.
 b) Quant _____ aquesta americana?
 c) Nosaltres _____ una talla M per al jersei.
 d) Ella _____ les sabates negres o les blanques?
 e) Jo _____ amb targeta, si és possible.
 f) Si no m'agrada, la _____ demà amb el tiquet.
 g) Podeu _____ els pantalons al provador 3.
 h) Jo _____ una bufanda de llana perquè fa fred.

21. Comparatius senzills. Completa: més/menys + adjectiu + que.

- a) Les botes són _____ còmodes _____ les sandàlies.
- b) Aquesta camisa és _____ barata _____ aquella.
- c) El jersei és _____ calent _____ la samarreta.
- d) Estos pantalons són _____ curts _____ aquells.
- e) La bufanda de llana és _____ grossa _____ la de cotó.
- f) Aquest abric és _____ car _____ aquell.

22. Quantitats. Completa: un parell de, molts/es, poc/a/es, massa, bastant/s.

He comprat _____ botes per a la muntanya.

A l'armari hi tinc _____ samarretes d'estiu.

Per a la maleta, porte _____ roba i després no tanca.

Per al grup de dansa necessitem _____ pantalons negres iguals.

A la botiga queden _____ camises talla M; potser no n'hi ha per a tothom.

23. Hores i botigues. Llig i contesta (escriu l'hora en paraules).

La botiga obri a les 9:30 i tanca a les 20:00 (dilluns–divendres). Dissabte:
10:00–14:00.

- a) A quina hora obri dilluns? _____
- b) A quina hora tanca dissabte? _____
- c) Quantes hores està oberta un dia laborable? _____

24. Diàleg a la botiga. Ompli els buits.

A: Bon dia. Busque _____ camisa talla _____ de color _____.

B: Tenim aquesta. Vols _____ (provar-se)-la? El provador és allà.

A: Sí, gràcies. Em queda bé, però la vull una mica més _____ (gran/menuda).

B: Cap problema. Aquesta val _____ euros. Vols pagar en efectiu o amb targeta?

A: _____ Gràcies!

B: Gràcies a tu!

25. Comprensió oral 1. El/la docent llegirà el text dues vegades. Marca la resposta correcta. (Mòdul 2 Tema 01 Audio 01)

- a) A quin dia va al mercat? (dissabte / diumenge / divendres)
- b) Què busca? (sabates i jersei / gorra i camisa / faldilla i cinturó)
- c) Què diu el venedor? (que tanca a les 14:00 / que obri a les 20:00 / que no hi ha rebaixes)
- d) Què compra al final? (sabatilles i bufanda / botes i jersei / gorra i camisa)
- e) Per què vol un jersei? (perquè farà fresca / perquè plou / perquè és de nit)

26. Escolta i associa roba–estació. (Mòdul 2 Tema 01 Audio 02).

Frase 1	Frase 2	Frase 3
_____	_____	_____
_____	_____	_____
_____	_____	_____
_____	_____	_____

27. Comprensió escrita 1. Llig l’anunci i contesta els números en lletra.

ANUNCI: “Botiga ‘Moda Pepa’. Rebaixes d’hivern del 5 al 30 de gener. 30% en abrics i botes.

Horari: dl–dv 10:00–14:00 i 17:00–20:30; ds 10:00–14:00.”

- a) Quin descompte hi ha en abrics i botes? _____
- b) Quan comencen les rebaixes? _____
- c) L’horari de la vesprada entre setmana? _____
- d) Obri diumenge? _____

28. Comprensió escrita 2. Llig el missatge i respon.

MISSATGE: “Hola, cosí! Em deixes la teua americana negra per a dissabte a la nit? Té la mateixa talla que la meua (L). Si pots, porta-la demà de vesprada. Gràcies!”

29. Comprensió escrita 3. Llig l’horari i completa (hores en paraules).

Horari d’hivern: dilluns a divendres, 9:30–13:30 i 17:00–20:00. Dissabte, 10:00–14:00. Diumenge, tancat.

a) A quina hora tanca al matí entre setmana? _____

b) A quina hora obri a la vesprada? _____

c) El dissabte a quina hora tanca? _____

30. Comprensió escrita 4. Tiquet de compra. Calcula i escriu el total.

Article	Preu (€)	Unitats	Subtotal (€)
Jersei	19,90	1	_____
Camisa	15,50	2	_____
Cinturó	8,00	1	_____
Mitjons (pack 2)	3,60	1	_____
TOTAL			_____

31. Text amb buits. Completa amb paraules de la roba.

(Banc de paraules — usa’n 9; hi ha més paraules de les necessàries):
 bufanda, guants, anorac, impermeable, botes, samarreta, pantalons curts,
 sandàlies, gorra, ulleres de sol, banyador, jersei, pijama, cinturó

A l’hivern porte _____ i _____ perquè tinc fred al coll i a les mans.

Quan plou, em pose un _____ per no mullar-me.

Per a caminar per la muntanya em calce unes _____.

A l'estiu, de matí, preferisc una _____ i _____;

i a la platja em pose _____ i _____ per al sol.

A la nit, quan fa fresca, em pose un _____ fi.

32. Descriu què portes hui. Escriu 6–8 frases. Inclou colors i temps (fred/calor/pluja).

33. Expressió oral (parelles). Client/a i dependent/a.

A: Necessites roba per a diferents dies de la setmana (dilluns–diumenge).

B: Proposes peces, colors, talles i preus. Practiqueu salutacions i comiats.

34. Expressió oral (joc). 'Qui sóc?'

Un/a alumne/a pensa una peça de roba. La resta fan preguntes de sí/no fins a endevinar-la.

2. Gramàtica

2.1. Els Indefinits

Determinants	Pronoms
algun, alguna, alguns, algunes He d'anar algun dia a París.	algú Algú li dirà alguna cosa, noi
altre, altra, altres No hi ha cap altra opció.	altre, altra cosa Busca 'n un altre.
cada Cada home pensa diferent.	ningú (cap persona) Ningú no va venir a classe.
cadascun, cadascuna (cada un, cada una) Vaig parlar amb cadascun dels veïns.	cadascú (cada u) Cadascú que diga la seua.
mateix, mateixa, mateixos, mateixes Van nàixer el mateix dia.	res (cap cosa) No vull res de tu.
qualsevol Qualsevol dia se'n va de casa.	qualsevol Qualsevol pot equivocar-se.
tot, tota, tots, totes Tota pedra fa paret.	
un, una, uns, unes Es una persona molt intel·ligent.	

35. Completa les oracions amb les següents paraules

una, mateix, tot, altra, alguna, mateixa, algun

- Hola, bon dia.
- Hola, puc fer _____ cosa per vostè?
- Sí, voldria veure _____ jersei amb ratlles?
- És clar, en tenim de moltes classes.
- Necessite que siga de bona qualitat.
- Si em permet, puc indicar-li _____ peça única que acabem de rebre de Barcelona; la relació preu/qualitat és immillorable.
- El preu i la qualitat són importants.
- És aquest el jersei que vostè busca.
- M'agrada, m'agrada. Però no té més jerséis de la _____ textura?
- Crec que sí, espere's un momentet i vaig al magatzem per mirar-ho. Però crec que _____ el que queda és xicotet per a vostè. De tota manera, puc mirar-ho en l' _____ botiga que tenim molt prop d'ací, en aquest _____ carrer.
- No es preocupe, ja vindré la setmana pròxima. Moltes gràcies. Adéu!
- Adéu!

2.1. Present d'Indicatiu verbs regulars i irregulars

Els verbs **regulars** es conjuguen seguint el següent model:

Present d'indicatiu			
CANTAR	PERDRE	SERVIR	DORMIR
(jo) cant -e	perd -Ø	serv-isc	dorm -Ø
(tu) -es	-s	-eixes	-s
(ell) -a	-Ø	-eix	-Ø
(nos.) -em	-em	-im	-im
(vos.) -eu	-eu	-iu	-iu
(ells) -en	-en	-eixen	-en

Exemple de verbs regulars:

Present d'indicatiu			
Vestir	Llevar	Portar	Dur
Jo vestisc / vist	lleve	porte	duc
Tu vestixes / vistes	lleves	portes	dus
Ell vestix / vist	lleva	porta	du
Nosaltres vestim	llevem	portem	duem
Vosaltres vestiu	lleveu	porteu	dueu
Els vesteixen / visten	lleven	porten	duen

36. Completeu els buits següents amb les formes verbals corresponents:

- Joana _____ (PORTAR) una camisa blava i verda molt cridanera.
- Els meus pares _____ (VESTIR) sempre de manera molt elegant.
- Jo sempre em _____ (VESTIR) molt ràpidament perquè sempre m'alce tard.
- El teu germà _____ (DUR) un pentinat que m'agrada! On s'ha tallat el cabell?
- Júlia, Pere i jo _____ (PORTAR) ara la beguda a la festa.
- Els cuiners sempre _____ (DUR) un barret per motius d'higiene.
- Nosaltres tres sempre _____ (VESTIR) de manera alegre i acolorida.
- La secretària _____ (PORTAR) un abric foradat perquè es va enganxar amb el mànec de la porta.
- Jo sempre _____ (DUR) en la bossa de mà un paquet de mocadors.
- Qui _____ (PORTAR) aquesta colònia tan agradable?
- Vosaltres us _____ (VESTIR) de pallasos tots els anys?

Tot seguit tenim alguns verbs **irregulars** (és a dir, verbs que no segueixen la norma de conjugació regular):

Creure	Voler	Viure	Saber	Traure	Eixir	Llegir
crec	vull	visc	sé	trac	isc	llig/llegisc
creus	vols	vius	saps	traus	ixes	lliges/llegeixes
creu	vol	viu	sap	trau	ix	llig/llegeix
creiem	volem	vivim	sabem	traiem	eixim	llegim
creieu	voleu	viviu	sabeu	traieu	eixiu	llegiu
creuen	volen	viuen	saben	trauen	ixen	llegen/llegeixen

37 Poseu en present d'indicatiu els verbs que hi ha entre parèntesis:

- Maria no _____ (PERMETRE) que li _____ (CRIDAR) ningú.
- Tu no _____ (TÉMER) l'hivern, però jo de seguida _____ (EMMALALTIR).
- El meu fill _____ (CREURE) que el Pare Noel _____ (EXISTIR).
- Vosaltres _____ (LLEGIR) cada nit durant mitja hora.
- Jo _____ (DORMIR) vuit hores al dia.
- Els _____ (PATIR) per qualsevol cosa.
- Jo _____ (CREURE) en la teua paraula i ells també _____ (CREURE) el que dius.
- Nosaltres no _____ (ESCURAR) mai perquè no ens agrada gens.
- Nosaltres _____ (FUGIR) de casa tots els estiu.
- Pere i Jordi _____ (SEGUIR) les normes al peu de la lletra.
- Quan el meu veí _____ (ALÇAR-SE) matí, _____ (ANAR) a comprar xurros.
- La meua dona _____ (COMENÇAR) a treballar avui.
- Pep i jo _____ (CAMINAR) molt cada dia després _____ (DESCANSAR).
- Els meus amics _____ (AVORRIR-SE) molt si es _____ (QUEDAR) a casa.
- Joan i tu us _____ (APUNTAR) a un bombardeig.
- Empar i tu us _____ (DUTXAR) junts.
- Jo _____ (TRAURE) el gos a passejar cada nit.
- Tu no _____ (SABER) res. per tant calla d'una vegada.
- Jo _____ (VIURE) molt lluny del centre de la ciutat i per això _____ (AGAFAR) el tramvia.
- Jo no _____ (EIXIR) mai de festa amb els teus amics perquè són uns destrellatats.

38. Fes cinc oracions conjugant els verbs i afegint en cada oració una prenda de roba:

SUBJECTE	VERB	COMPLEMENTS
La meua mare	portar	dilluns a la vesprada
El meu germà	comprar	a l'estiu
Nosaltres	buscar	a la botiga del centre comercial
Vosaltres	provar	a les nou del matí
Elles	pagar	per 30 euros

39. Substituiu el dibuix per la paraula corresponent en el text que teniu a continuació:

DE FESTA

Estic esperant que arribe el cap de setmana solament per una cosa: anar a



_____ . Dissabte de matí



_____ tard, cap a la

una del migdia, ja que he de



_____ molt per a aguantar gran

part de la nit despert.

La primera cosa que faig en despertar-me és _____ i, després



_____ als amics per concretar l'hora que ens hem de veure. Després



i per tal d'aprofitar el dia, em dedique a



_____ , a



i a _____ la casa, ja que entre setmana tinc poc de temps.



Cap a les tres del migdia _____ una miqueta, i em prepare un



bon arròs, que _____ ràpidament. Quan acabe de dinar, em _____



un te i _____ el periòdic.



Ja és quasi l'hora d'anar-me'n a buscar els amics, amb qui _____ molt. Espere que aquest cap de setmana siga tan divertit com l'anterior.

Tots els verbs de la 1a conjugació són regulars, excepte **anar** i **estar**.

	ANAR	ESTAR
jo	vaig	estic
tu	vas	estàs
ell/a	va	està
nos.	anem	estem
vos.	aneu	esteu
ells/es	van	estan

40. Completeu les frases següents amb les formes verbals adients, seguint el model que us oferim. Fixeu-vos ens els canvis ortogràfics.

Exemple: Per què **busqueu** (vosaltres, **BUSCAR**) el llibre? El tinc **ací**.

- 1 Em sembla que els albercocs ja _____ (COMENÇAR) a estar bons.
- 2 Carla i jo _____ (PASSEJAR) totes les vesprades.
- 3 Nosaltres sempre _____ (MENJAR) la fruita abans de dinar.
- 4 Tots els rèptils _____ (ARROSSEGAR-SE) per terra.

- 5 Els meus professors _____ (PARLAR) molt fluixet. M'agrada més com _____ (PARLAR) el teu.
- 6 Si _____ (tu, BUSCAR) problemes, els trobaràs.
- 7 No em crides, per favor. Jo no t' _____ (ALÇAR) mai la veu.
- 8 Tants xiquets parlant alhora em _____ (MAREJAR).
- 9 No sé si ma mare _____ (TORNAR) hui o demà.
- 10 Si es _____ (POSAR) malalta, cobrarà una indemnització.
- 11 Us _____ (EQUIVOCAR) amb ell. En realitat és molt intel·ligent.
- 12 Joan, s' _____ (EXPLICAR) com un llibre obert.

2a CONJUGACIÓ			
Verbs acabats en -er o -re: models <i>témer</i> i <i>batre</i>			
TÉMER		BATRE	
jo	tem -Ø	jo	bat -Ø
tu	tem -s	tu	bat -s
ell/a	tem -Ø	ell/a	bat -Ø
nosaltres	tem -em	nosaltres	bat -em
vosaltres	tem -eu	vosaltres	bat -eu
ells/es	tem -en	ells/es	bat -en

41. Ompliu els buits de les frases següents amb la forma que corresponga, seguint el model que us oferim

Exemple: Tu sempre **promets** (PROMETRE) molt i després no saps què fer.

- 1 Hui comença la campanya que _____ (COMBATRE) el càncer.
- 2 Crec que és hui quan els ministres _____ (DEBATRE) els pressupostos.
- 3 Jo no _____ (ADMETRE) que em contradigues.
- 4 Sempre em _____ (PERDRE) en aquest poble.
- 5 Nosaltres sempre _____ (BATRE) l'ou abans d'encendre el foc.
- 6 Ell sempre _____ (PERDRE) les millors oportunitats.
- 7 Aquesta professora sempre ens _____ (REMETRE) a la bibliografia.
- 8 Us _____ (PROMETRE) que no us decebré
- 9 Tu _____ (ROMPRE) les sabates molt fàcilment.
- 10 Jo sempre _____ (INTERROMPRE) la classe quan els alumnes _____ (COMENÇAR) a parlar entre ells.
- 11 Nosaltres _____ (TÉMER) que la professora s'enfade i ens castigue.

42. Escolta atentament el microrelat. Conté quatre errors en verbs del present d'indicatiu. Anota cada forma verbal que sentes incorrecta. ESCRIU MÉS AVALL LA FORMA CORRECTA. (Mòdul 2 Tema 01 Audio 03)

3. Comprensió Oral

43. Escolta l'àudio següent i contesta les preguntes de comprensió. Només una resposta és la correcta.

(Exercici 1 de l'examen d'A2 de juny de 2018: <https://jqcv.gva.es/va/nivell-a2>)

1. Per què molts joves de les ciutats no coneixen algunes fruites?

- a) Perquè les fruites exòtiques són més barates.
- b) Perquè han desaparegut les tradicions rurals i el consum és més uniforme.
- c) Perquè només mengen fruita importada.
- d) Perquè no els agrada menjar fruita.

2. Què simbolitza visitar una bona fruiteria, segons el text?

- a) Una experiència avorrida.
- b) Un viatge al voltant del món.
- c) Una tasca difícil.
- d) Un problema per trobar fruites conegudes.

3. Com arriben les fruites d'altres països a les botigues?

- a) Només per carretera.
- b) Només per mar i aire.
- c) Per mar, aire o carretera.
- d) Només en vaixells mercants.

4. Per què es poden trobar fruites de temporada en qualsevol època de l'any?

- a) Perquè es conreen a tot arreu.
- b) Per les importacions des d'altres continents.
- c) Perquè la tecnologia permet conservar-les durant anys.
- d) Perquè són fruites artificials.

5. Quin fet es considera contradictori en el text?

- a) Que la fruita siga cara.
- b) Que es mengen fruites desconegudes.
- c) Que hi haja tanta varietat i alhora falten fruites tradicionals.
- d) Que la gent preferisca la fruita local.

6. Per què algunes fruites autòctones són difícils de trobar?

- a) Perquè creixen en branques altes i són poc comercials.
- b) Perquè són massa dolces.
- c) Perquè la gent només vol menjar fruita importada.
- d) Perquè són molt barates.

7. Segons el text, què passa sovint en llegir les etiquetes de la fruita?

- a) Que són difícils d'entendre.
- b) Que indiquen un origen molt llunyà.
- c) Que no tenen informació clara.
- d) Que sempre són falses.

8. Quina fruita s'esmenta com a exemple de preu similar a la pinya de Costa Rica?

- a) Els plàtans de Canàries.
- b) Les pomes de Lleida.
- c) Les taronges de Nules.
- d) Els préssecs de València.

9. Quin és un efecte de la globalització en el consum de fruites?

- a) Que només mengem fruites de temporada.
- b) Que desapareixen les fruites tradicionals.
- c) Que les fruites locals són més populars.
- d) Que mengem menys fruita.

10. Quina afirmació resumeix millor el text?

- a) La importació de fruites és negativa.
- b) La globalització permet varietat, però posa en risc fruites tradicionals.
- c) Les fruites exòtiques són més nutritives que les locals.
- d) La gent només compra fruita barata.

4. Comprensió Escrita

44. Llig el text i contesta les preguntes de comprensió. Només hi ha una opció correcta.

(Exercici 4 de l'examen d'A2 de novembre de 2017: <https://jqcv.gva.es/va/nivell-a2>)

Agenda cultural de l'Ajuntament d'Oliva

La Festa Estellés, que se celebra a finals de l'estiu i principis de la tardor en nombroses poblacions valencianes, commemora el naixement, el 4 de setembre de 1924, del principal renovador de la poesia valenciana contemporània i el millor poeta valencià des d'Ausiàs March.

La tercera edició de la Festa Estellés, que en les dues edicions anteriors va aconseguir un èxit notable, compta amb el suport de Saforíssims Societat Literària, que participa en la selecció dels textos dels poemes d'Estellés. La Festa està oberta també a qualsevol que vulga participar en la jornada mitjançant una inscripció prèvia.

El cantautor Martí Jover posarà la nota musical a l'acte, amb la seua fusió d'estils, sobretot del folklore valencià amb músiques americanes com el blues, el country i el jazz. Després de la festa hi haurà un sopar amb aperitius, beguda i postres. Cadascú ha de dur, això sí, el seu propi entrepà.

A més dels actes en homenatge a Estellés, els divendres 23 d'octubre, 30 d'octubre i 6 de novembre hi haurà el Cicle de Teatre Infantil amb tres representacions dirigides al públic familiar. Actuaran tres companyies professionals valencianes i cadascuna treballa a una disciplina artística: teatre, titelles i dansa. Els tres espectacles seran programats a partir de les 18.00 hores, a preus populars, i s'espera que compten amb la bona acollida que anteriorment ha tingut el teatre infantil a la ciutat.

PREGUNTES DE COMPENSIÓ:

1. Quin és el motiu principal de la Festa Estellés?

- Celebrar la festivitat de Sant Vicent Ferrer
- Commemorar el naixement del poeta Vicent Andrés Estellés
- Promocionar la música folk valenciana
- Homenatjar els escriptors valencians en general

2. Qui dona suport a la Festa Estellés?

- L'Ajuntament d'Oliva en solitari
- L'Acadèmia Valenciana de la Llengua
- Saforíssims Societat Literària
- La Universitat de València



3. Com es pot participar en la Festa Estellés?

- Només per invitació de l'Ajuntament
- Inscrivint-se prèviament
- Comprant una entrada
- Mitjançant una selecció de poemes propis

4. Quina és la funció de Martí Jover en la festa?

- a) Presentar l'acte com a mestre de cerimònies
- b) Interpretar poemes d'Estellés
- c) Acompanyar musicalment l'esdeveniment
- d) Oferir una conferència sobre música tradicional

5. Quins estils musicals fusiona Martí Jover?

- a) Flamenc i òpera
- b) Rock i música clàssica
- c) Blues, country, jazz i folklore valencià
- d) Pop i reggae



titelles

6. Què cal portar per al sopar després de la Festa Estellés?

- a) Un plat preparat per compartir
- b) Un entrepà propi
- c) Res, ja que l'organització proporciona tot el menjar
- d) Només beguda

7. Quins dies es farà el Cicle de Teatre Infantil?

- a) 4 de setembre, 10 d'octubre i 1 de novembre
- b) 23 i 30 d'octubre, i 6 de novembre
- c) 15 i 29 de novembre, i 20 de desembre
- d) 5, 12 i 19 d'octubre



dansa

8. A quina hora es representaran les obres del Cicle de Teatre Infantil?

- a) A les 16.00 h
- b) A les 18.00 h
- c) A les 20.00 h
- d) A les 22.00 h

9. Quines disciplines artístiques s'inclouen en el Cicle de Teatre Infantil?

- a) Dansa, titelles i teatre
- b) Música, pintura i poesia
- c) Òpera, circ i marionetes
- d) Narració oral, cinema i escultura

10. Què s'espera del Cicle de Teatre Infantil?

- a) Que siga un esdeveniment exclusiu per a escoles
- b) Que tinga una bona acollida, com en anys anteriors
- c) Que només hi assistisquen adults
- d) Que siga gratuït per a tothom



6. Expressió Oral

46. Monòleg:

Tria un tema i parla entre 3-4 minuts:

A. Compres

- Quin tipus de botigues hi ha al lloc on vius?
- T'agrada anar a soles a comprar o prefereixes que algú t'acompanye a fer-les?
- ¿Acostumes a anar de rebaixes? Què compres en època de rebaixes?
- ¿Compres per Internet? En cas afirmatiu, quins productes?
- Com és l'última cosa que t'has comprat?
- Eres ràpid a l'hora de comprar o t'agrada passar hores per les tendes provant-te molta roba.
- Mires les ofertes a l'hora de comprar?
- Demanes la factura cada vegada que compres?
- Penses que és positiu afegir l'IVA a tots els productes que comprem. Penses que alguns productes haurien de pagar més o menys IVA?

B. Moda

- Pares atenció a la teua forma de vestir?
- Quant de temps portes per preparar-te cada matí?
- Creus que vesteixes a la moda?
- Estàs al dia de les tendències que es porten a cada temporada?
- Quina persona creus que està a la moda? Per què?
- Coneixes les principals marques de roba, calçat o accessoris?
- T'agrada comprar revistes de moda o mires programes relacionats amb aquest tema?
- T'agradaria ser un model?
- La roba influeix en l'opinió que tens d'algú? Per exemple, estaries amb una parella si no t'agradara la seva manera de vestir?

47. Diàleg:

Trieu un d'aquests diàlegs i parleu entre 3-4 minuts:

■ La Boda

PERSONA A

Et cases! Ja has decidit el lloc, la data i l'hora. La PERSONA B és família teua, i et fa molta il·lusió que assistisca al casament. Informa la PERSONA B de tots els detalls de la celebració i anima-la a anar al casament.

PERSONA B

La PERSONA A, que és de la teua família, et convida al seu casament. Tens moltes ganes d'anar a l'acte, però hi ha un inconvenient: ja tens un altre compromís programat per a la data de la boda. Explica el compromís a la PERSONA A i disculpa't per no poder assistir a la celebració

■ Vacances al nord o al sud?

PERSONA A

Tu i la teua parella esteu planificant les vacances. Una opció és visitar algun país nòrdic per a estar en contacte amb la natura. Prefereixes aquesta opció perquè t'agraden els viatges a llocs poc habitats i passar temps en contacte amb la natura. La PERSONA B no opina el mateix.

PERSONA B

Tu i la teua parella esteu planificant les vacances. Una opció és visitar algun país del sud d'Europa, un viatge que combine cultura i mar. Prefereixes aquesta opció perquè t'agrada molt visitar monuments, però també passar alguna estona relaxada a la platja. La PERSONA A no opina el mateix.

7. El Valencià de la Vega Baixa: les paraules d'origen valencià

La influència del valencià que es parlà en la comarca és abundant i ha condicionat, sens dubte, el parlar comarcal actual. Recordem el sesseig a l'estil valencià (seresa, fuersa, dose); la forma verbal *veste* per 'vete'; o l'expressió *a cal vesino* o *en cal vesino*, que equival al castellà 'a casa de' / 'en casa de'. També destaquen frases fetes o refranys com ara *haser fuchina*, *beber al gallé*, *a orri*, *a cos-cos*, *a foscas*; *Si la Candelaria plora, el invierno está fora, y, si no plora, ni dentro ni fora*.



Sabies que moltes de les paraules que s'usen a diari en la comarca són d'origen valencià?

Els valencianismes estan presents en tots els camps semàntics, especialment en els que es vinculen al vocabulari bàsic (l'agricultura, el món natural, la casa, l'alimentació, etc.), i ben sovint s'adapten al castellà.

ACTIVITATS

48. Quines paraules o expressions “de casa” heu sentit a Torrevella i pobles veïns que sonen diferents del castellà estàndard? Anota'n 3.

49. Vocabulari clau (relaciona)

sesseig,
 valencianisme,
 expressió feta,
 refrany,
 adaptar-se (una paraula).

- a) dir /s/ on altres diuen /θ/ (“serveza” per “cerveza”);
- b) frase fixa de la tradició (“Si la Candelera...”);
- c) paraula o gir propi del valencià;
- d) unitat amb sentit figurat (“a orri”, “a fosques”);
- e) canviar forma o so per encaixar en una altra llengua.

50. Comprensió global (tria el millor títol)

- A) "Com escriure accents"
- B) "Influència del valencià en el parlar comarcal"
- C) "Només refranys d'hivern"

51. V/F i corregeix si és fals

- a) El text diu que el valencià **ha condicionat** el parlar comarcal.
- b) "veste" és una forma normativament valenciana.
- c) "a cal vesino" vol dir 'a casa del veí'.
- d) Els valencianismes només són de menjar.

52. Digues quines d'aquestes formes són en valencià, en castellà i en dialecte local: vete a la farmacia, vés-te'n a la farmacia, veste a la farmacia, a ca el vesino, a cal veí, a casa del vecino.

valencià	castellà	dialecte local

2

La casa i el temps

Tema 2: La casa i el temps

1. Vocabulari sobre la casa

LA CASA

LA MAISON

THE HOUSE

LA CASA

DAS HAUS

المنزل
家

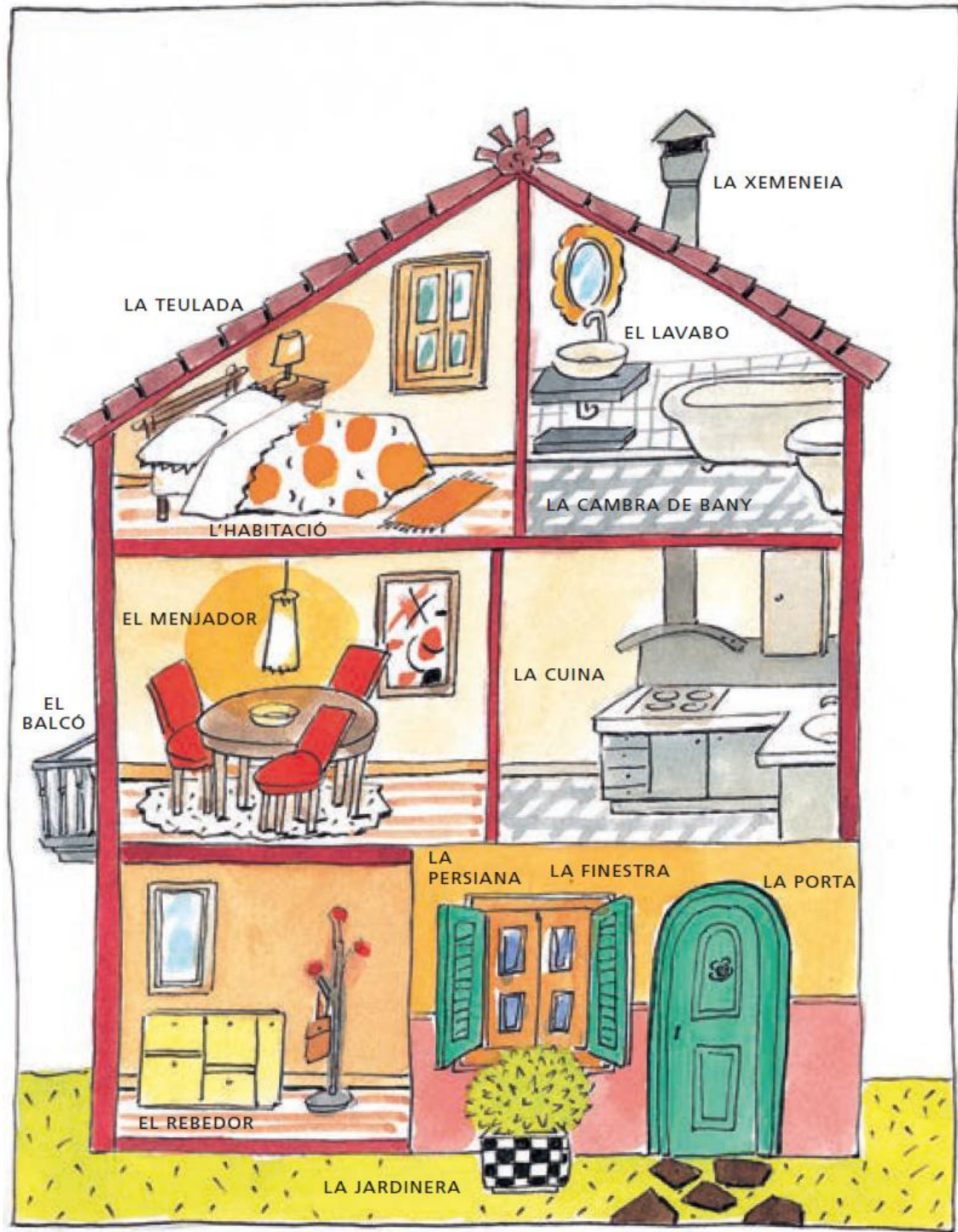

1.1. Les parts generals de la casa

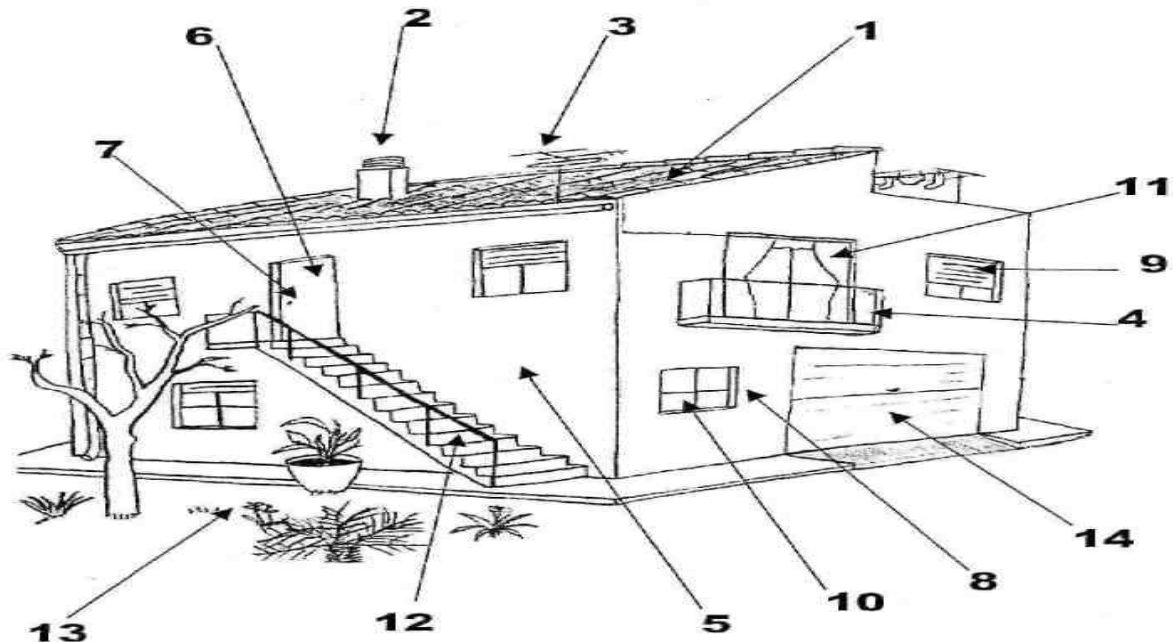

- | | | |
|--------------------------|----------------|------------------|
| 1. LA TEULADA | 5. LA PARET | 10. ELS VIDRES |
| 2. LA XEMENEIA | 6. LA PORTA | 11. LES CORTINES |
| 3. L'ANTENA DE TELEVISIÓ | 7. EL PANY | 12. L'ESCALA |
| 4. EL BALCÓ | 8. LA FINESTRA | 13. EI JARDÍ |
| | 9. LA PERSIANA | 14. EL GARATGE |

1. Mira i relaciona (definicions curtes)

Associa cada definició amb la paraula correcta del banc.

- Tanca amb clau la porta → _____
- Obertura per a entrar a casa → _____
- Part superior exterior de la casa → _____
- Lloc on aparcuem el cotxe → _____
- Material que tapa la finestra per a fer ombra → _____
- Plataforma que dona a l'exterior d'un pis amb barana de protecció → _____
- Material transparent o translúcid de la finestra → _____
- Tubs per on ix el fum → _____
- Dispositiu per a rebre canals de TV → _____
- Espai exterior de la casa amb plantes, gespa i flors → _____
- Obertura amb marc a la paret per a il·luminar i ventilar → _____
- Peça de tela que decora i tapa la finestra per dins → _____
- Construcció que separa estances o cases → _____
- Estructura per a pujar i baixar → _____
- Plantes amb colors al jardí → _____

2. Completa el text amb la paraula adequada

“Al meu pis hi ha una _____ gran amb _____ noves. A l'estiu òbric la _____ i baixe la _____. Al _____ tinc un cotxe i unes bicicletes. Al _____ ma mare rega les _____.”

3. Tria l'opció correcta (context real)

- a) Quan plou molt, la (teulada / persiana) evita que entre aigua per dalt.
- b) Per ventilar, obric la (porta / finestra) del menjador.
- c) La clau no gira bé dins del (balcó / pany).
- d) A l'hivern tanque les (cortines / antenes) a la nit.
- e) L'(escala / xemeneia) del bloc és ampla i amb llum.

4. Passa a plural o a singular segons corresponga i afegeix l'article:

- a) ___ persiana → _____
- b) ___ vidres → _____
- c) ___ balcó → _____
- d) ___ cortines → _____
- e) ___ jardí → _____
- f) ___ pany → _____

5. Masculí o femení (article correcte)

Escriu amb article: ___ teulada / ___ xemeneia / ___ antena de televisió / ___ balcó / ___ pany / ___ garatge / ___ porta / ___ finestra / ___ escala / ___ flors.

6. Completa amb el possessiu adequat (el meu, la meua, els meus, les meues, el seu, la seua...):

- a) Ma mare neteja _____ vidres els dissabtes de matí.
- b) El meu germà aparca al garatge de _____ veïna.
- c) Regue _____ flors del jardí a les 20:00 a l'estiu.
- d) Han canviat _____ pany perquè la clau no entrava.

7. Present d'indicatiu: Completa amb el verb entre parèntesis en present:

- a) Jo _____ la finestra cada matí. (obrir)
- b) Vosaltres _____ la porta amb clau. (tancar)
- c) Ma mare _____ les cortines a la nit. (córrer)
- d) Nosaltres _____ per l'escala perquè l'ascensor no funciona. (pujar)
- e) Ells _____ el cotxe al garatge. (guardar)

8. Completa amb al, del, a la, de la, a l', de l' segons corresponga:

- a) Puge _____ escala.
- b) La televisió està penjada _____ paret.
- c) La clau cau _____ terrassa i baixa _____ veí a buscar-la.
- d) La fumera ix _____ xemeneia _____ casa vella.

9. Descriu una foto imaginària de la façana: escriu 4 frases amb *Hi ha / No hi ha* i números.

Ex.: "Hi ha **dues** finestres amb **cortines** blanques. No hi ha **antena**."

10. Joc de rols A/B: agent immobiliari – client/a

- **A (agent):** descriu una casa: teulada, xemeneia, nombre de finestres, si té garatge/jardí, orientació i soroll. Proposa dia i hora per visitar-la.
- **B (client/a):** fa preguntes (pany segur? persianes? balcó amb flors?), confirma o canvia dia/hora. Tanca l'acord.
Objectiu: practicar vocabulari de la casa, números, dies/hores i presents.

11. Relaciona cada nom amb el seu dibuix:

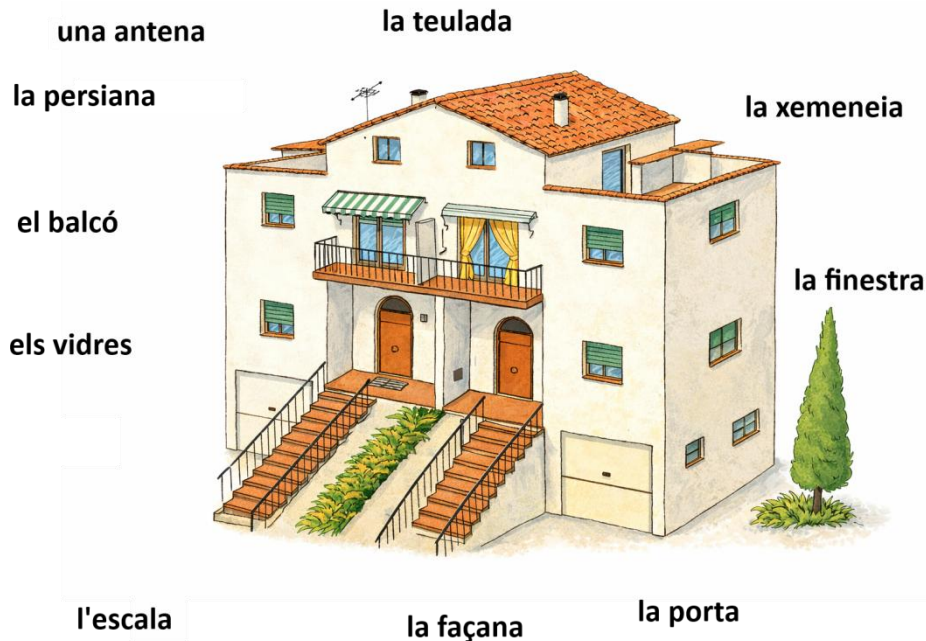

12. Completa:

finestres - porta - flors - escala - garatge - teulada - jardí

- La casa on jo visc té la roja.
- La llum del sol entra per les
- Tenim un amb moltes
- Per entrar a la casa s'ha de pujar una
- Entrem i eixim de la casa per la
- Guardem el cotxe al

13. Relaciona i copia:

	teulada		perquè entre la llum
El	finestra		per protegir de la pluja
L'	porta		per veure la televisió
	escala	serveix	perquè isca el fum
La	antena		per entrar i eixir
	xemeneia		per pujar al pis de dalt
			per tenir flors

13. Comprensió escrita. Llig aquest diàleg i contesta.

Joan: —Quin dia netegem els vidres, dilluns o dimecres?

Pere: —Dimecres de vesprada, a les sis.

Joan: —Perfecte. I el jardí?

Pere: —El dissabte al matí, si no plou.

Joan: —D'acord, jo puge l'escala amb compte perquè em fa mal el genoll."

- Tria: Quan netegen els vidres? (dilluns 18:00 / dimecres 18:00 / dissabte 10:00)
- Subratlla l'excusa que posa un del dos relacionada amb el cos humà.
- Escriu una alternativa si plou dissabte: "Si plou, _____ el jardí diumenge a les _____."

1.2. Les estances de la casa:



14. Relaciona cada definició amb la paraula correcta.

- a) Espai on deixem abrics i claus en entrar a casa → _____
- b) Lloc llarg i estret que connecta habitacions → _____
- c) Estança on dinem i sopem amb la família → _____
- d) Estança on cuinem i guardem els aliments → _____
- e) Estança per a dutxar-se o rentar-se → _____
- f) Estança per a dormir i descansar → _____
- g) Estança tranquil·la per a llegir, estudiar o treballar → _____
- h) Espai per a rentar roba (rentadora, sabó, estenedor) → _____
- i) Espai per a aparcar el cotxe o guardar bicicletes → _____
- j) Zona exterior amb plantes i gespa → _____
- k) Espai exterior xicotet en un pis, amb barana → _____
- l) Espai exterior gran, sovint amb taula i cadires → _____
- m) Estança/espai per a guardar coses que no usem cada dia → _____

1.3. El Rebedor:

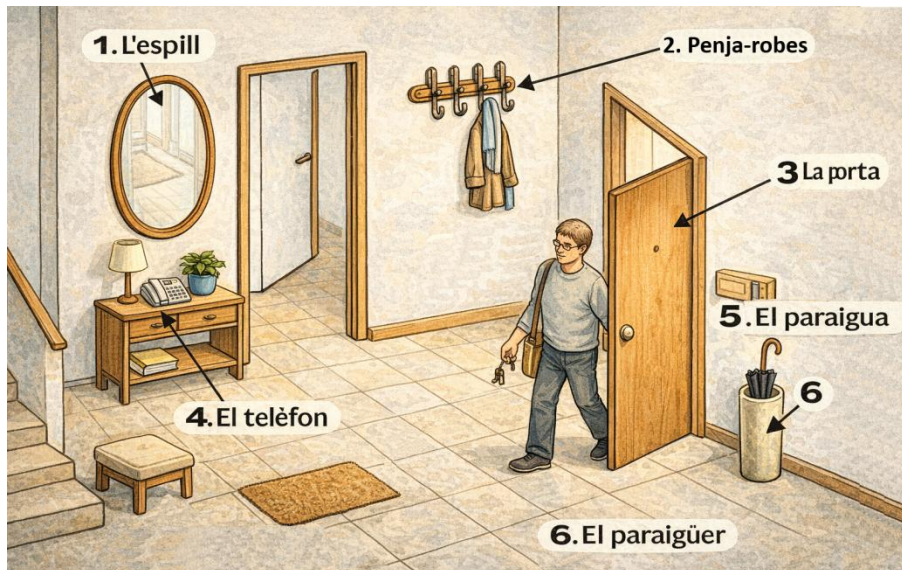

15. Observa la imatge del rebedor i fes les activitats següents.

A) Vertader o fals

Escriu **V** (vertader) o **F** (fals).

- 1. Hi ha un espill gran al rebedor. ____
- 2. El penja-robes està a la paret. ____
- 3. No hi ha telèfon al rebedor. ____
- 4. Els paraigües estan dins d'un paraigüer. ____
- 5. La porta està tancada. ____

B) Resposta curta

Contesta amb una frase breu.

1. On deixen els paraigües? _____
2. Què hi ha damunt del moble del rebedor? _____
3. Què fa l'home que entra a casa? _____

C) Vocabulari del rebedor

Relaciona cada paraula amb l'objecte correcte de la imatge.

Paraula en singular	Paraula en plural	Número	Paraula en singular	Paraula en plural	Número
L'espill			El telèfon		
El penja-robes			El paraigua		
La porta			El paraigüer		

16. Completa amb el possessiu adequat (el meu, la meua, els meus, les seues...) i conjuga el verb en present.

- a) **(jo)** Deixe _____ paraigua al rebedor i **(penjar)** _____ la jaqueta al penja-robes.
- b) **(nosaltres)** Telefonem _____ avis els **diumenges** a les **11:30**.
- c) **(ella)** Mira _____ imatge a l'espill i **(tancar)** _____ la porta amb clau.
- d) **(ells)** (Baixar) _____ per l'**escala** perquè _____ **garatge** està ple.

17. Sent el àudio i contesta. (Mòdul 2 Tema 02 Audio 01)

a) Digues si és vertader o fals:

- Hi ha un espill gran. _____
- No hi ha penja-robes. _____
- El pany és nou. _____

b) Resposta curta: On deixen els paraigües? _____

Què es veu per la finestra? _____

1.4. El menjador o Sala d'estar:

LA SALLE À MANGER
THE DINING-ROOM
EL COMEDOR

LA SALA DA PRANZO
DAS ESSZIMMER

المطعم
 飯廳



1.5. La Cuina:

LA COCINA
LA CUISINE
THE KITCHEN

LA CUCINA
DIE KÜCHE

المطبخ
廚房



LA CUINA

1. El poal del fem
2. La nevera
3. La campana extractora
4. Els armaris
5. La cuina
6. El forn
7. La pica
8. L'aixeta

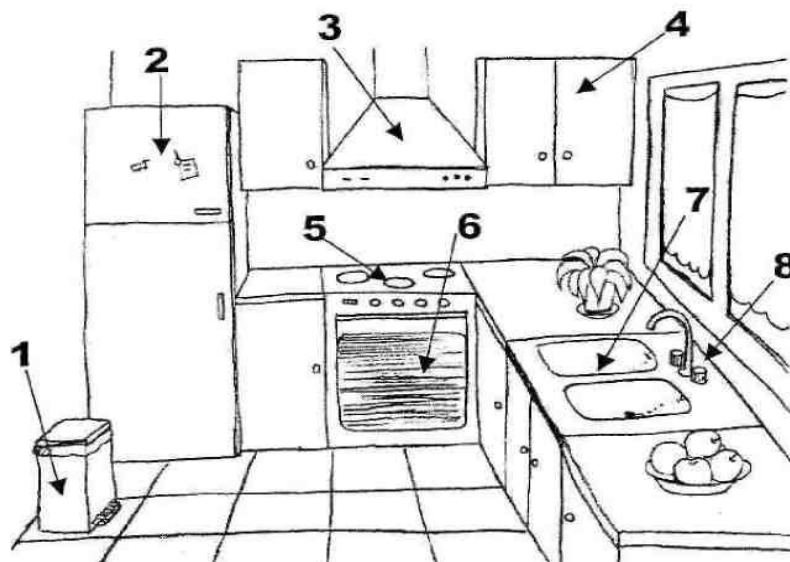

21) Associa definicions i paraules de la cuina.

- a) Aparell per a mantindre el menjar fred → _____
- b) Recipient per a fregir, ample i pla → _____
- c) Aparell per a coure altes temperatures, amb porta → _____

- d) Recipient gran i alt per a bullir → _____
- e) Aparell que escalfa ràpidament amb ones → _____
- f) On rentes plats i verdures → _____
- g) Peça per on ix l'aigua → _____
- h) Superfície per a tallar i preparar → _____
- i) Aparell que renta els plats automàticament → _____
- j) Superfície de foc o calor per a cuinar → _____

22. Escriu amb article correcte i transforma segons s'indique.

- a) ___ paella → (plural) _____
- b) ___ plat → (plural) _____
- c) ___ gots → (singular) _____
- d) ___ armari → (plural) _____
- e) ___ cullera → (plural) _____
- f) ___ fogons → (singular) _____

23. Completa amb un possessiu i conjuga en present el verb entre parèntesis.

- a) **(jo)** A les **20:30** pose _____ **taula** i **(tallar)** _____ el pa al **taulell**.
- b) **(nosaltres)** A l'**hivern** _____ (tancar) la **persiana** i _____ (encendre) _____ **forn**.
- c) **(ella)** Ordena _____ **calaixos** i _____ (rentar) els plats a la **pica**.
- d) **(ells)** _____ (bullir) l'aigua a _____ **olla** i _____ (posar) la pasta.

24 Comprensió escrita

“La nostra cuina és xicoteta però lluminosa. Al **matí** obrim les **cortines** i la **finestra**. A l'**estiu**, baixem la **persiana** a les **13:00**. Al **prestatge** hi ha **sis** tasses i **quatre** gots. Al **taulell** deixem el **telèfon** i un **drap** net. Damunt dels **fogons** hi ha una **paella**, i al costat del **forn** trobem el **microones**. Des de la cuina es veu el **garatge** i una part del **jardí**.”

Preguntes:

1. Quan baixen la persiana i per què? _____
2. Quantes tasses i gots hi ha? _____
3. Què deixen al taulell? _____
4. On està el microones? _____
5. Què es veu des de la cuina? _____

1.6. El dormitori:

EL DORMITORIO
LA CHAMBRE À COUCHER
THE BEDROOM

LA CAMERA DA LETTO
DAS SCHLAFZIMMER

غرفة النوم
房間

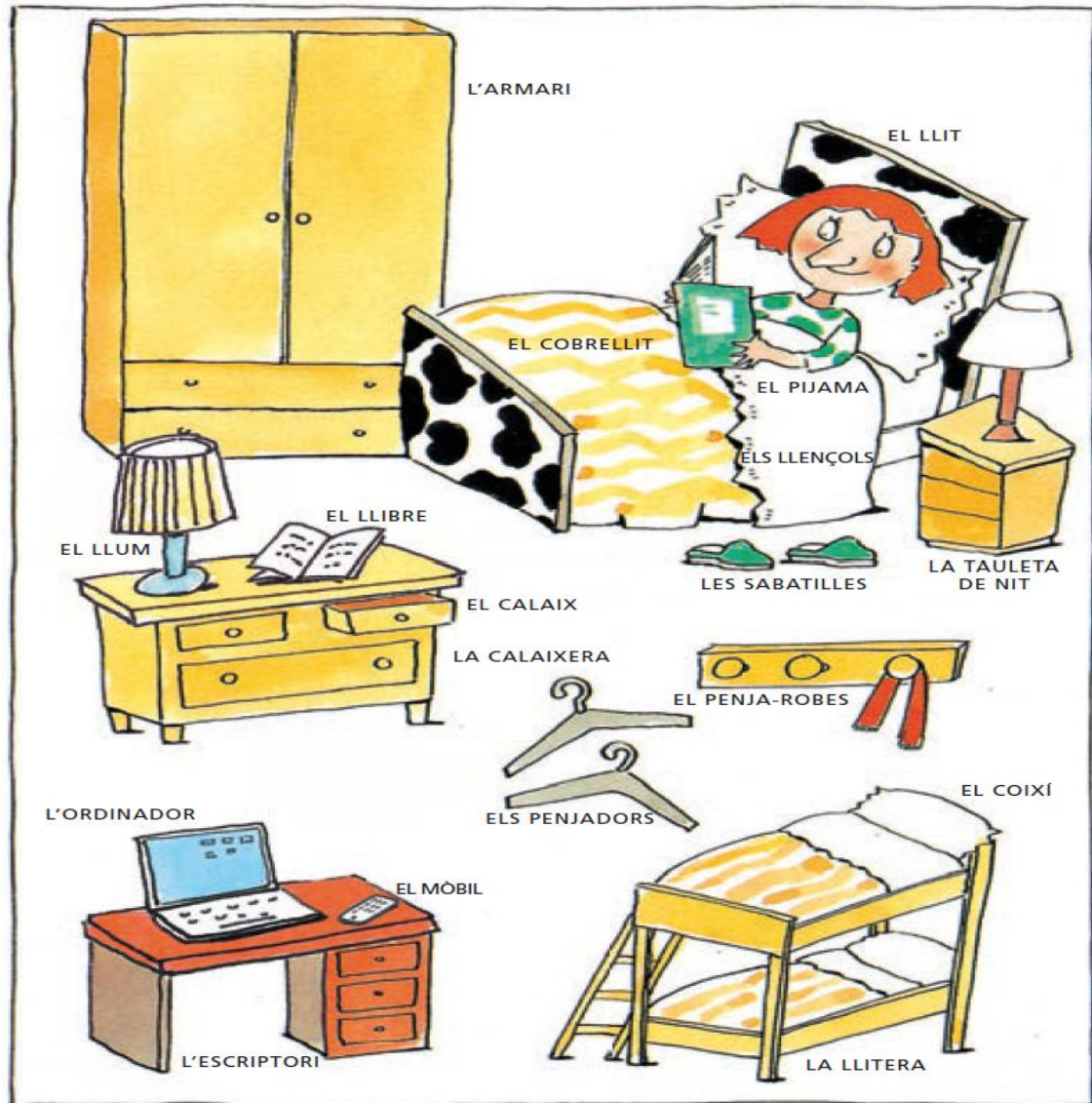

25. Ompli els buits amb paraules del banc (pots adaptar singular/plural si cal).

llit, coixí, llençol, manta, tauleta de nit, despertador, radiador, armari, calaix, finestra, persiana, espill.

“Al meu dormitori hi ha un _____ gran amb _____ i _____
 Damunt de la _____ pose el _____ a les 6:45. Quan fa fred encenc
 el _____. A l’_____ garde les camises i, als _____ els
 mitjons. Abans de dormir tanque la _____ i baixe la _____. Davant
 de la **paret** hi ha un _____ per a pentinar-me.

EL DORMITORI O L'HABITACIÓ

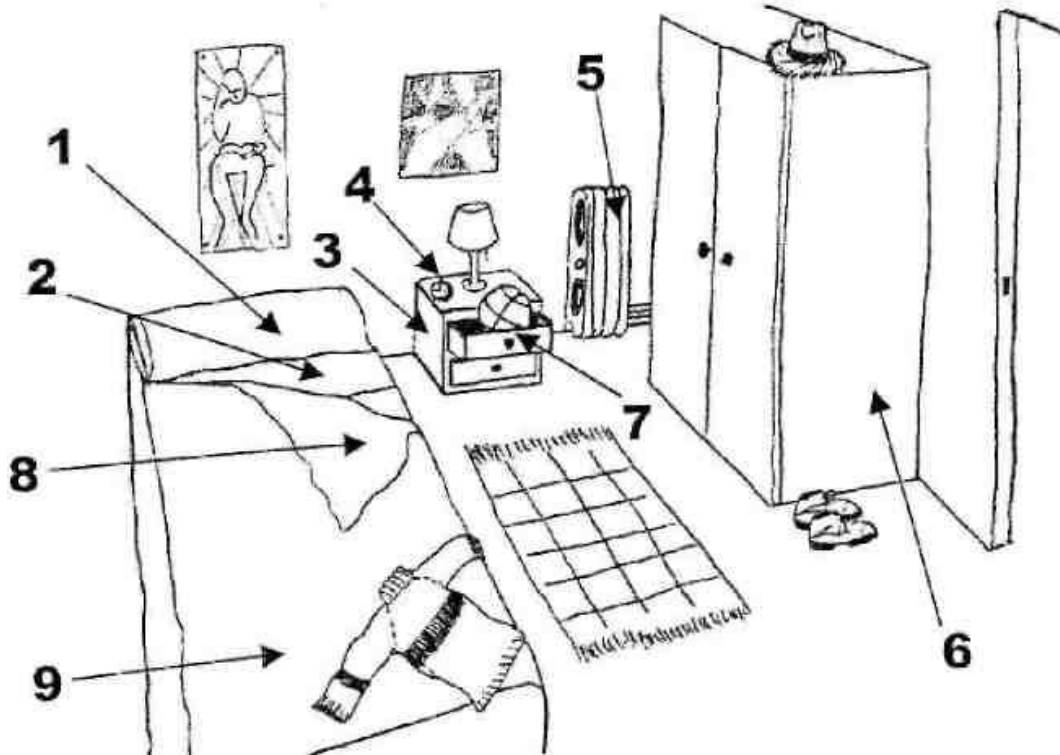

1. El coixí 2. El llençol 3. La tauleta de nit 4. El despertador
5. El radiador 6. L'armari 7. El calaix 8. La manta 9. El llit

26. Completa amb un possessiu (el meu, la meua, els nostres, etc.) i conjuga el verb en present.

- a) (jo) A les 22:30 (fer) _____ el llit i pose _____ manta al damunt.
b) (nosaltres) Els dilluns (tancar) _____ la persiana i (apagar) _____ despertador.
c) (ella) (guardar) _____ la roba en _____ armari i (ordenar) _____ calaixos.
d) (ells) A l'hivern (encendre) _____ radiador i (baixar) _____ cortines.

1.7. El bany o lavabo:

EL BAÑO
LE BAIN
THE BATHROOM

IL BAGNO
DAS BAD

الحمام
浴室



EL BANY O LAVABO

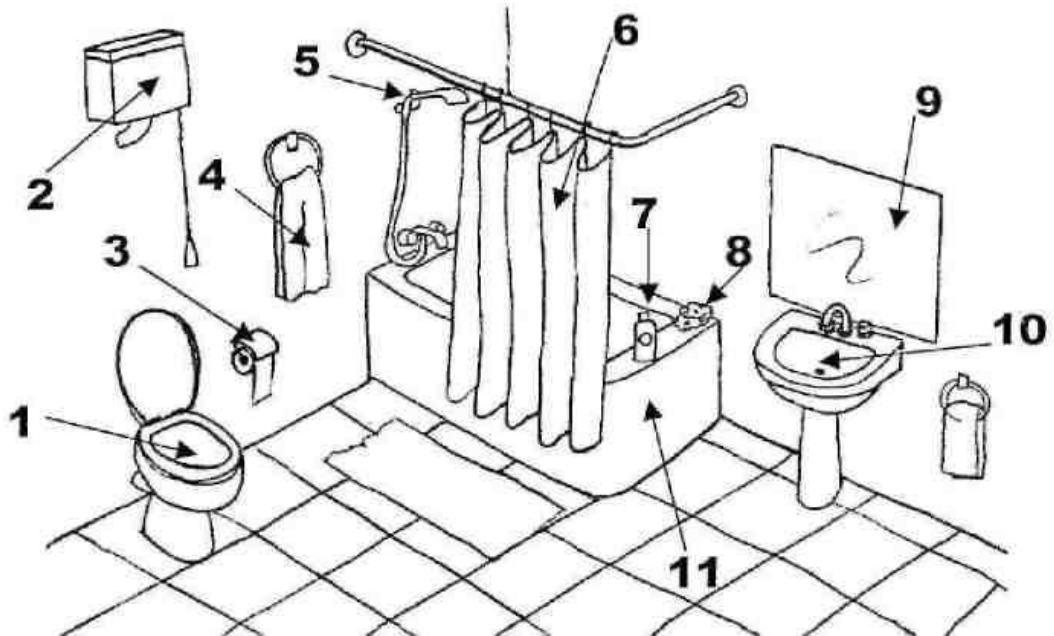

- | | | | |
|----------------------|-----------------|--------------|----------------|
| 1. El vàter | 4. La tovallola | 7. El sabó | 10. El lavabo |
| 2. La cisterna | 5. La dutxa | 8. L'esponja | 11. La banyera |
| 3. El paper de vàter | 6. La cortina | 9. L'espill | |

27. Escriu amb **article** correcte i transforma com s'indique.

- a) ___ tovallola → (plural) _____
- b) ___ esponja → (plural) _____
- c) ___ paper de vàter → (plural) _____
- d) ___ vàter → (singular) _____
- e) ___ cortina → (plural) _____
- f) ___ espill → (singular) _____

28. Classifica les paraules següents entre les coses que trobem al dormitori, al menjador, al bany i a la cuina:

- | | | | |
|-------------|--------------|------------|-------------------|
| el llit | la televisió | el sofà | la taula |
| la pica | la banyera | l'armari | el despertador |
| la catifa | l'espill | el lavabo | la tauleta de nit |
| la dutxa | el llençol | la cortina | la tovallola |
| el radiador | el forn | la nevera | la cadira |

29. Completa amb les parts de la casa:

Dormim al _____

Mengem al _____

Cuinem a la _____

Ens rentem al _____

Guardem el cotxe al _____

Prenem el sol a _____

Mirem la televisió _____

La porta d'entrada a la casa és al _____

30. Escriu el contrari:

- | | | |
|-------------------------|----|------------------------|
| casa gran | -▶ | casa xicoteta / petita |
| menjador gran | -▶ | _____ |
| cuina xicoteta / petita | -▶ | _____ |
| dormitoris menuts | -▶ | _____ |
| garatge net | -▶ | _____ |
| corredor brut | -▶ | _____ |
| cuina neta | -▶ | _____ |
| vidres nets | -▶ | _____ |
| terrassa bruta | -▶ | _____ |
| escales netes | -▶ | _____ |

31. Llegeix el text següent i completa les paraules:

persiana - finestra - cortina

Cada dia al matí òbric la _____ del meu dormitori i alce la _____ . Hui la _____ s'ha trencat. El pare l'ha arreglada, però s'ha tornat a fer malbé. Això no pot passar a la _____ de la cuina perquè no té _____. La mare hi ha posat una _____ de color blanc amb flors. Al menjador, també tenim una _____ blanca.

2. Gramàtica: les contraccions

Quan les preposicions **a**, **de**, **per** i la partícula **ca** (reducció de *casa de*) es troben davant dels articles **el**, **els** es produeixen les contraccions següents:

Preposició + article	Contracció	Quan s'apostrofa l'article no es fa la contracció
a + el	al: <i>Vaig al mercat</i>	<i>Viu a l'Eixample</i>
de + el	del: <i>Vinc del mercat</i>	<i>Vinc de l'hospital</i>
per + el	pel: <i>Passe pel passadís</i>	<i>Passe per l'institut</i>
ca + el	cal: <i>Vaig a cal dentista</i>	<i>Visc a ca l'amic</i>
a + els	als: <i>Telefona als companys</i>	No s'apostrofa
de + els	dels: <i>Casa dels oncles</i>	
per + els	pels: <i>Pels estadis</i>	
ca + els	Cals: <i>Aniré a cals cosins</i>	

➤ LA CONTRACCIÓ EXPLICADA EN CASTELLANO

El artículo masculino, singular y plural, **el**, **els**, cuando va precedido de las preposiciones *a*, *de*, *per* (por), se contrae en **al**, **del**, **pel**, **als**, **dels**, **pels**, respectivamente. Así mismo, se contraen con la palabra **ca** (forma apocopada de *casa*):

- Vaig al camp* (Voy al campo)
- Ves als parcs* (Ve a los parques)
- Vinc del poble* (Vengo del pueblo)
- Mira el vol dels ocells* (Mira el vuelo de los pájaros)
- Passeja pel carrer* (Pasea por la calle)
- Busca'l pels voltants* (Búscalo por los alrededores)
- Anem a cal metge* (Vamos a casa del medico)
- Està a cals iaies* (Està en casa de los abuelos)

Pero si el artículo se ha de apostrofar con el sustantivo que le sigue, no se contrae:

- | | | |
|--------------------------------------|------|---|
| <i>al cinema</i> (al cine) | Pero | <i>a l'estadi</i> (al estadio) |
| <i>del camí</i> (del camino) | pero | <i>de l'hort</i> (del huerto) |
| <i>pel juliol</i> (en julio) | pero | <i>per l'abril</i> (en abril) |
| <i>cal notari</i> (casa del notario) | pero | <i>ca l'herbolari</i> (casa del herbolario) |

A c t i v i t a t s

20. Completeu les frases següents amb la preposició i l'article corresponents. Fixeu-vos si s'han de contraure o no, i si s'han d'apostrofar: Exemple: Van a banyar-se al riu.

- | | |
|--|--------------------------------------|
| b) Puja _____ arbre. | h) La processó passa _____ carrers |
| c) La casa _____ meu oncle és molt gran. | més amples. |
| d) La festa es farà _____ institut. | i) L'estiu passat vam |
| e) El llibre és _____ meu amic. | anar _____ Alps. |
| f) S'ha perdut el | j) Sentim el cant _____ ocells. |
| gat _____ americana. | k) Deixa-ho dins _____ armari. |
| g) No conduïsqes _____ mig de la | l) Ha baixat el preu _____ gasolina. |
| carretera. | m) Ho preguntaré _____ amic. |

21. Completeu les frases següents amb la preposició i l'article corresponents. Fixeu-vos si s'han de contraure o no, i si s'han d'apostrofar:

- 1 Van ___al___ despatx.
- 2 Baixa _____ habitació perquè tens una visita.
- 3 El cotxe _____ meu germà és nou.
- 4 La nostra neboda es casarà _____ hotel.
- 5 La nina és _____ xiqueta.
- 6 Àngels té cita amb la perruquera _____ una i quart.
- 7 Ha passat la vesprada a _____ amiga d'Àngela.
- 8 No begues _____ bota de vi.
- 9 La cercavila passa _____ avinguda d'Holanda.
- 10 La meua amiga se'n va _____ Pirineus.
- 11 Anna pastura la vaca _____ prat.
- 12 La festa la farem a _____ advocat.
- 13 Escriu una queixa _____ arquitecte.
- 14 He quedat amb Àssun _____ estació de tren.
- 15 Ho compraré _____ Mercat Central,

22. Ompliu els buits amb l'article determinat, la preposició o la preposició i l'article o la contracció corresponents:

No sé ben bé si _____ temps ha canviat _____ temps. Tant se val. Aquest home conserva encara, dins _____ cos que l'envolta, _____ rebel·lia _____ inconformista, _____ inquietud _____ professor desficiós i _____ imaginació _____ home ple d'efervescències creadores. Es un intel·lectual compromés amb _____ llibertat _____ seu poble i amb _____ història _____ seu país, que ha incidit en _____ vida social, sobretot després _____ aparició _____ seu llibre.

Precisament un _____ seus trets característics és _____ perenne reflexió sobre tres temes fonamentals: _____ cultura, _____ ecologia i _____ sexe. És a dir, el comportament _____ individus davant _____ aquests tres conceptes.

23. Ompliu els buits amb l'article determinat, preposició, preposició i article o contracció corresponents:

- 1 _____ organisme humà és un bon conductor _____ electricitat.
- 2 Ha lluitat sempre _____ alliberament de la dona.
- 3 _____ humitat _____ terreny és indispensable tot _____ any.
- 4 El protagonista _____ pel·lícula es caracteritza _____ imaginació, _____ humor i _____ espontaneïtat.
- 5 Hem _____ anar _____ teatre la setmana vinent.
- 6 _____ infermera li ha posat _____ injecció amb _____ ajuda de tots.
- 7 A _____ una de la matinada, _____ Úrsula s'ha menjat _____ únic plàtan que quedava.
- 8 _____ història de _____ home aquell era _____ única divertida.
- 9 _____ aigua _____ got és _____ font _____ ací dalt.
- 10 Creua el carrer _____ pas de vianants amb _____ ajuda del gos.
- 11 _____ Índia és un país _____ Àsia.
- 12 Hem anat _____ hort _____ amic _____ meu germà.
- 13 _____ home primitiu no va ser _____ únic poblador d'aquell territori.

3. Comprensió Oral

41. Escolta el diàleg i marca l'opció correcta. Només hi ha una resposta correcta per a cada pregunta.

(Exercici 2 de l'examen d'A2 de juny de 2018: <https://jqcv.gva.es/va/nivell-a2>)

1. Quin va ser el resultat del partit del fill de Maria?.

- a) 1-0
- b) 2-1
- c) 3-2
- d) 0-2
- e) 1-1

2. Per què Maria no estava del tot satisfeta amb el resultat?

- a) Perquè volia guanyar per més gols
- b) Perquè el seu fill no va jugar bé
- c) Perquè amb aquest resultat no es van classificar directament per a la final
- d) Perquè l'àrbitre va anul·lar un gol
- e) Perquè l'equip rival va fer trampes

3. Per què l'equip de Maria no va jugar al seu millor nivell?

- a) Perquè no s'havien entrenat prou
- b) Perquè feia molta calor aquell dia
- c) Perquè molts jugadors es van lesionar durant el partit
- d) Perquè la majoria dels jugadors titulars van tenir mal de ventre
- e) Perquè l'àrbitre els va perjudicar

4. Quin aliment va provocar que els jugadors es possessin malalts?

- a) Gelat
- b) Pizza
- c) Pastís
- d) Suc de taronja
- e) Entrepà

5. Per què el fill de Maria no es va posar malalt?

- a) Perquè no va anar a la festa
- b) Perquè va prendre una medicina abans del partit
- c) Perquè no li agrada el xocolate i no va menjar pastís
- d) Perquè va menjar molt poc
- e) Perquè ja havia tingut mal de panxa abans

6. Què passarà ara amb la classificació de l'equip de Maria?

- a) Ja estan classificats per a la final
- b) Han quedat eliminats del campionat
- c) Han d'esperar el resultat del pròxim partit
- d) Han de jugar un partit extra
- e) Depenen d'un sorteig

7. Quina posició juga el fill de Maria en l'equip?

- a) Defensa
- b) Porter
- c) Migcampista
- d) Davanter
- e) Entrenador

8. Com era l'equip rival?

- a) Un dels millors del campionat
- b) Un equip amb molts aficionats al futbol
- c) Un equip molt fort físicament
- d) Un equip amb jugadors no molt bons
- e) Un equip professional

9. Com se sent Maria respecte al pròxim partit?

- a) Preocupada perquè encara tenen jugadors malalts
- b) Segura que guanyaran la final
- c) Optimista perquè els seus companys ja estan recuperats
- d) Desil·lusionada perquè no jugaran més
- e) Indiferent perquè el resultat no és important

10. Què li diu Joan a Maria al final de la conversa?

- a) Que el seu equip no té possibilitats de guanyar
- b) Que no val la pena jugar el pròxim partit
- c) Que està convençut que les coses milloraran
- d) Que han de canviar d'entrenador
- e) Que haurien d'entrenar més hores

4. Comprensió Escrita

41. Llig la previsió de l'oratge i respon a les preguntes que es formulen a continuació . Només hi ha una opció correcta.

(Exercici 5 de l'examen d'A2 de novembre de 2017: <https://jqcv.gva.es/va/nivell-a2>)

L'oratge

Hui, dimecres, hem començat el dia amb la presència de núvols baixos que han deixat el cel gris en bona part de les comarques litorals i prelitorals, però, de moment, sense precipitacions. Dijous de matí veurem també núvols a la costa, tot i que pensem que es desfaran més prompte que hui. Les temperatures mínimes es mantindran igual, mentre que les màximes tendiran a pujar.

Divendres també iniciarem el dia amb núvols, vents fluixos i la mar bastant tranquil·la, especialment vora la costa, tot i que una miqueta més alterada fora de la protecció d'aquesta. Dissabte arranca el cap de setmana amb condicions òptimes, sense núvols de matí. Però, atenció, perquè cap a última hora del dia l'oratge pot ser un poc més inestable i començaran a registrar-se les primeres precipitacions a les comarques de l'interior. Les temperatures no sofriran canvis.

Diumenge, si es compleixen les previsions, ens espera un dia gris i passat per aigua, especialment a les comarques més centrals de València i en les zones més pròximes al litoral. Els vents de llevant deixaran la mar més alterada i les temperatures tendiran a baixar. Dilluns començarem la setmana amb pluges més probables al centre i al sud del país, ratxes més fortes de llevant al litoral i precipitacions, en principi de caràcter molt dèbil, a la província de Castelló. Per tant, a dia de hui ens esperen entre vint-i-quatre i quaranta-huit hores d'anticicló amb canvis en la segona part del cap de setmana.

1. Quin tipus de núvols hi havia dimecres al matí?

- a) Cúmul
- b) Cirrus
- c) Núvols baixos
- d) Altocúmul
- e) Estratocúmul

2. Com seran les temperatures mínimes dijous?

- a) Més altes que dimecres
- b) Més baixes que dimecres
- c) Es mantindran igual
- d) No es menciona
- e) Oscil·laran molt

3. Què passarà amb les temperatures màximes dijous?

- a) Es mantindran igual
- b) Baixaran lleugerament
- c) Pujaran
- d) No es veuran afectades

e) Baixaran dràsticament

4. Com estarà la mar divendres a prop de la costa?

- a) Amb ones molt altes
- b) Molt alterada
- c) Bastant tranquil·la
- d) Amb fortes tempestes
- e) Completament en calma

5. Quan començarà el cap de setmana sense núvols?

- a) Divendres de vesprada
- b) Dissabte de matí
- c) Dissabte de vesprada
- d) Diumenge de matí
- e) Diumenge de vesprada

6. On començaran les primeres precipitacions dissabte a la nit?

- a) A la costa nord
- b) A la província de Castelló
- c) A les comarques de l'interior
- d) A les Illes Balears
- e) A les comarques litorals

7. Quin dia s'espera un temps més inestable amb pluja generalitzada?

- a) Dissabte de matí
- b) Diumenge
- c) Divendres
- d) Dilluns de vesprada
- e) Dijous

8. Què faran les temperatures diumenge?

- a) Es mantindran igual
- b) Pujaran molt
- c) Baixaran
- d) No es menciona
- e) Seran extremes

9. On seran més probables les pluges dilluns?

- a) A la costa nord
- b) Al centre i sud del país
- c) A les Illes Balears
- d) A les muntanyes de l'interior
- e) No hi haurà pluges

10. Què es preveu per al cap de setmana segons el text?

- a) Estabilitat total
- b) Anticicló sense canvis
- c) Canvis en la segona part del cap de setmana
- d) Temporal de pluja i vent tots els dies
- e) Un augment sobtat de les temperatures

6. Expressió Oral

(Exercici 7 i 8 de l'examen d'A2 de maig de 2017: <https://jqcv.gva.es/va/nivell-a2>)

6.1. Monòleg:

Tria un tema i parla entre 3-4 minuts:

A. Menjar i beure

- Menges de tot: fruites, verdures, carn, peix, etc?
- Quin és el teu aliment preferit?
- Hi ha algun aliment o plat que t'agrada molt?
- T'agrada més menjar a casa o fora de casa? Per què?
- Quin és el teu plat preferit? Com es prepara?
- Tens molt de compte amb el que menges?
- Creus que hauries de menjar de manera més saludable?
- T'importa més que el menjar siga saborós o que siga saludable?
- Com descriuries una dieta saludable?
- Pices entre hores? Quines piques?
- Creus que les dietes funcionen?
- Per què creus que la gent vol estar sana?
- Prefereixes portar una vida saludable i viure més temps o portar una vida d'excessos i morir més aviat?
- Quina creus que són les causes de l'obesitat?
- Què són els anomenats trastorns alimentaris?

B. Els anuncis

- Com definiries un anunci?
- Pares atenció als anuncis?
- Què opines sobre la publicitat?
- Penses que la publicitat és molesta o necessària?
- Creus que al nostre dia a dia hi ha massa anuncis?
- Quins són els aspectes positius i negatius de la publicitat?
- Creus que som fàcils d'influir a través de la publicitat?
- Quin és l'anunci més bonic que has vist a la teva vida?
- Quin és el pitjor anunci que recordes?
- I el més divertit?
- Quin tipus d'anuncis t'atreuen?
- Creus que la publicitat amb famosos és més efectiva?
- Creus que els anuncis menteixen?

6.2. Diàleg:

Trieu un d'aquests diàlegs i parleu entre 3-4 minuts:

■ Què fem aquesta nit

PERSONA A

Tu i el teu company de pis (que és la PERSONA B) heu de decidir què feu aquesta nit. Tu prefereixes quedar-te a casa, preparar alguna cosa per a sopar a casa o demanar per internet el sopar, veure una pel·lícula o jugar a algun joc casolà.

PERSONA B

Tu i el teu company de pis (que és la PERSONA A) heu de decidir què feu aquesta nit. Tu prefereixes eixir de casa, anar a sopar a un restaurant i després anar al cinema o a la bolera.

■ Entrevista de treball

PERSONA A

Treballes en un restaurant i eres la persona encarregada de contractar el personal. Una cambrera ha agafat la baixa per maternitat i has de buscar una persona per a substituir-la durant l'estiu. Explica les característiques del treball a la PERSONA B i fes-li preguntes per a assegurar-te que té les característiques adequades per al lloc de treball.

PERSONA B

Estudies en la universitat i busques un treball per a l'estiu. No has treballat mai en un restaurant, però sí en alguns bars, i saps que pots fer bé el treball. Interessa't per les condicions de treball i demostra a la PERSONA A que tens les aptituds necessàries per a ser un bon cambrer o una bona cambrera.

7. El valencià de la Vega Baixa: Com és i com seria

Pobles de la Vega Baixa que encara parlen valencià

Al Baix Segura actualment només hi ha dos nuclis de població valencianoparlants: Guardamar, l'únic que no es va veure afectat per



l'avanç del castellà riu avall cap a llevant, i el llogaret oriolà de Barbaroja, situat geogràficament a les Valls del Vinalopó, en el corredor natural que formen la serra de Crevillent i la de l'Algaiat.

El parlar dels dos pobles, però especialment el de Guardamar, presenta característiques pròpies dels parlars fronterers: castellanismes, sobretot procedents del murcià veí, arcaïsmes i localismes.

A Guardamar del Segura els sobtava molt que als pobles del sud es parlara en castellà i per això solien dir que: *Les xiques de Torrevella al gresol diuen «candil»; a la finestra, «ventana»; i al julivert, «perejil».*

Com seria el valencià que es parlava al Baix Segura o Vega Baja

El valencià que es parlà en la comarca, conegut com a antic oriolà, degué ser molt semblant al de Guardamar en l'actualitat (i també al de Crevillent).

La documentació ho demostra:

Hui, a cosa de les set hores del maití, poc més o menys

Senyor Vicent Ferrando, no veu com es ven pa en aquella esquina, casa de Mariana Ferrandes, sens ser panadera?

Què fan aquí? No saben que es ma faena i este forment i civada és meu?

I envií a dir... Ahir pastí per a donar recapte a mos parroquians

(Brauli Montoya, 2018: "Aproximació a la cronologia de la substitució lingüística a Oriola durant el segle XVII", eHumanista/IVITRA 14, pp. 526-543).

43. Respon a les següents preguntes:

- Quins són els pobles de la Vega Baja que encara parlen valencià?
- Quin refrany o dita deien a Guardamar sobre el parlar de Torrevella? Per què?
- Com seria el valencià que es parlava al Baix Segura?

44. Relaciona:

- | | |
|------------------|---|
| llogaret | a) paraula antiga que hui quasi no s'usa |
| corredor natural | b) variant pròpia d'una zona; |
| castellanisme | c) xicotet nucli de població; |
| arcaisme | d) influència del castellà en una paraula o expressió |
| localisme | e) pas entre serres. |

Solució: llogaret–c; corredor natural–e; castellanisme–d; arcaisme–a; localisme–b.

45. Comprensió global (tria el millor títol)

- A) "Per què a tots els pobles es parla valencià"
- B) "Guardamar i Barbaroja: parlars fronterers"
- C) "Com fer pa i civada"

46. Digues si són vertades o falses V/F les afirmacions i corregeix si és fals

- a) Al Baix Segura només hi ha **dos** nuclis valencianoparlants.
- b) Barbaroja és al litoral.
- c) El parlar de Guardamar mostra castellanismes, arcaïsmes i localismes.
- d) L'"antic oriolà" no s'assemblava al de Guardamar actual.

47. Normalitza al valencià estàndard (reescriu)

- a) "Hui, a cosa de les set hores del **maití**" → _____
- b) "**sens** ser panadera" → _____
- c) "**es** ven **pa** en aquella **esquina**" → _____
- d) "és **ma** faena... és **meu**" → _____
- e) "**mos** parroquians" → _____

3

Les botigues

Tema 3: Les botigues

1. Vocabulari sobre les botigues

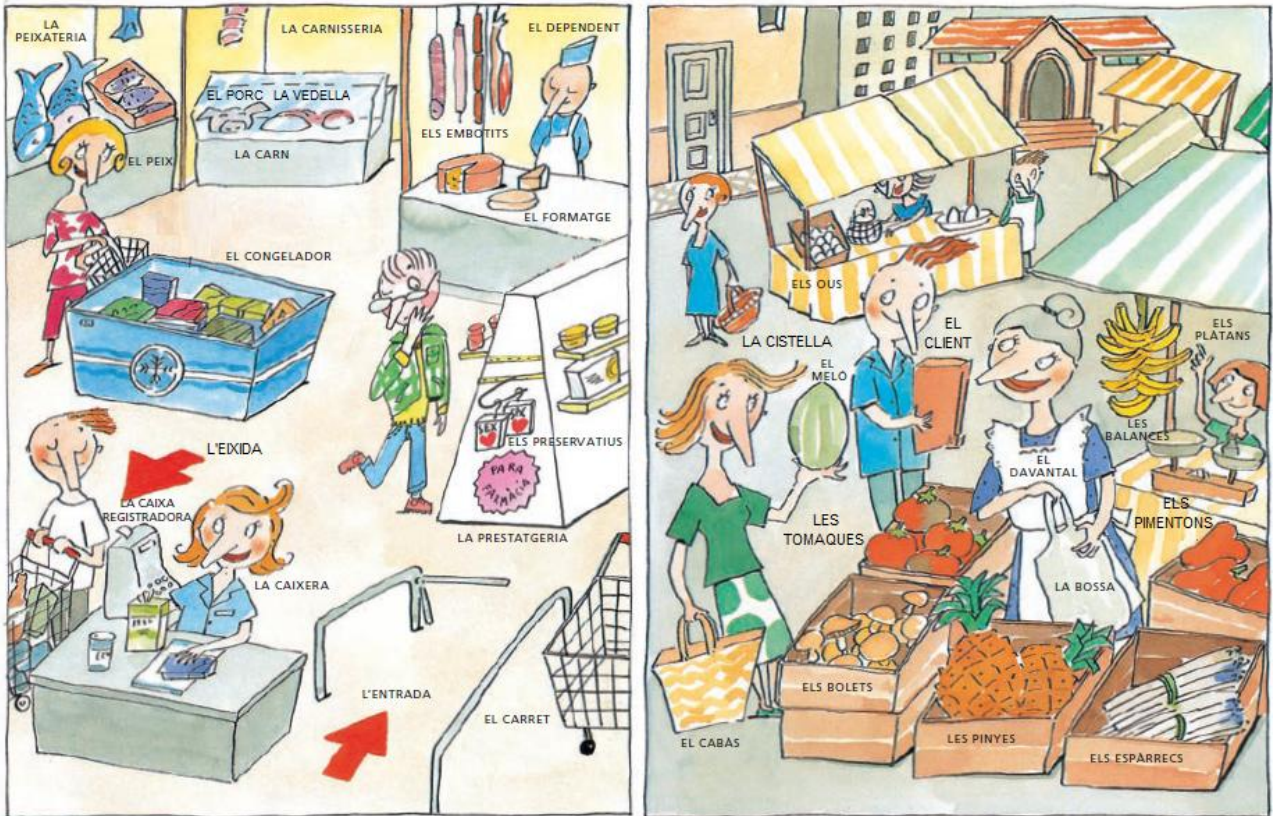

1.1. Tipus de botigues



LA FRUITERIA-
VERDULERIA

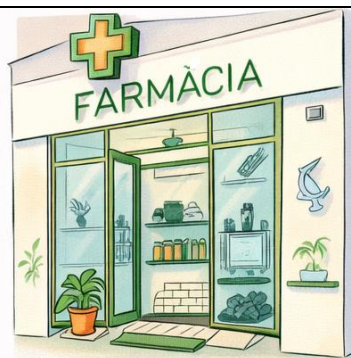

LA FARMÀCIA



LA FLECA -
EL FORN DE PA



LA PEIXATERIA



LA CARNISSERIA



LA BOTIGA D'ESPORTS

1. Uneix amb fletxes:

- A) Lloc on venen pa i pastes.
- B) Lloc on venen peix i marisc.
- C) Lloc gran on venen de tot.
- D) Parades al carrer o cobert per comprar fresc.
- E) Lloc on venen carn.
- F) Lloc on venen fruita i verdura.
- G) Lloc on venen medicaments.
- H) Lloc on venen llibres, llibretes, bolígrafs.

- fleca
- fruiteria
- carnisseria
- peixateria
- farmàcia
- supermercat
- papereria
- mercat

2. Completa amb el tipus de botiga

Exemple: «La llet la compre al **supermercat**».

- a) El pa el compre a la _____.
- b) Les pomes les compre a la _____.
- c) Els antibiòtics, només a la _____.
- d) El lluç i les sardines, a la _____.
- e) Els bistecs, a la _____.
- f) Els quaderns, a la _____.

1.2. La Fruites

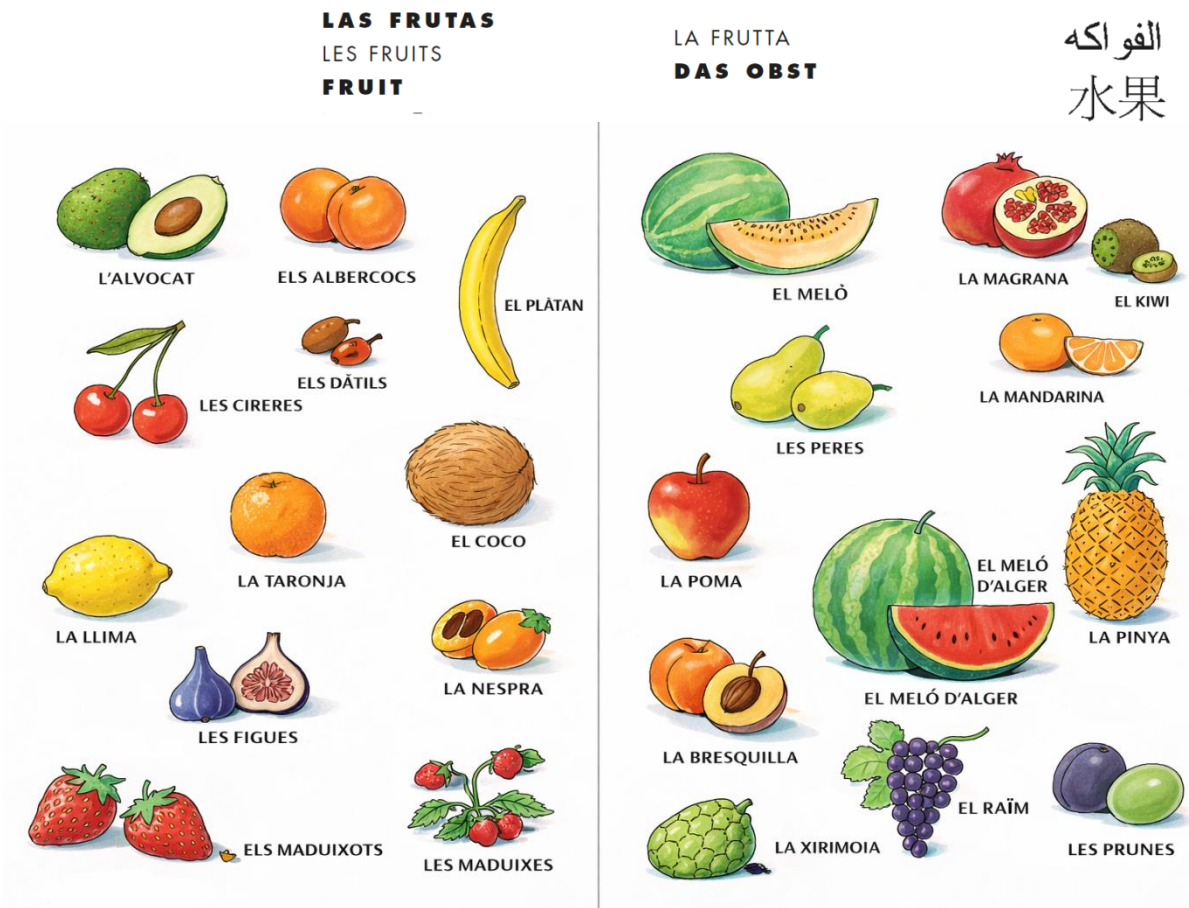

3. Busqueu el nom de 13 fruites que hi ha definides a continuació i després trobeu-les en la sopa de lletres:

- Fruita comestible, semblant a la taronja però més menuda, de corfa prima i fàcil de pelar i d'un gust més suau:_____.
- Fruita de forma redona i de color roig intens. En els pastissos i els gelats s'usen d'adorn:_____
- Fruita redona, de pell roja, verda o groga i de gust dolç o àcid. Blancaneu se'n va menjar una enverinada:_____.
- Fruita comestible de forma esfèrica, coberta de pell gruixuda i rugosa, i amb la polpa sucosa i dividida en gallons. Sovint es pren en forma de sucs:_____.
- Fruita de la vinya i de la qual es fa el vi:_____.
- Fruita de color roig fosc i amb les llavors en l'exterior. És molt habitual prendre-la amb nata:_____
- Fruita pròpia de les Canàries, de forma allargada i corba, amb una pell de color verd que es fa groga quan madura:_____.

- Fruita tropical comestible, de forma arrodonida. Ananàs:_____.
- Cítric de forma ovalada, pell rugosa i groga, i amb polpa, també groga, de gust àcid. Hi ha gent que en posa en la paella per donar-hi més gust:_____.

1.3. Les Verdures

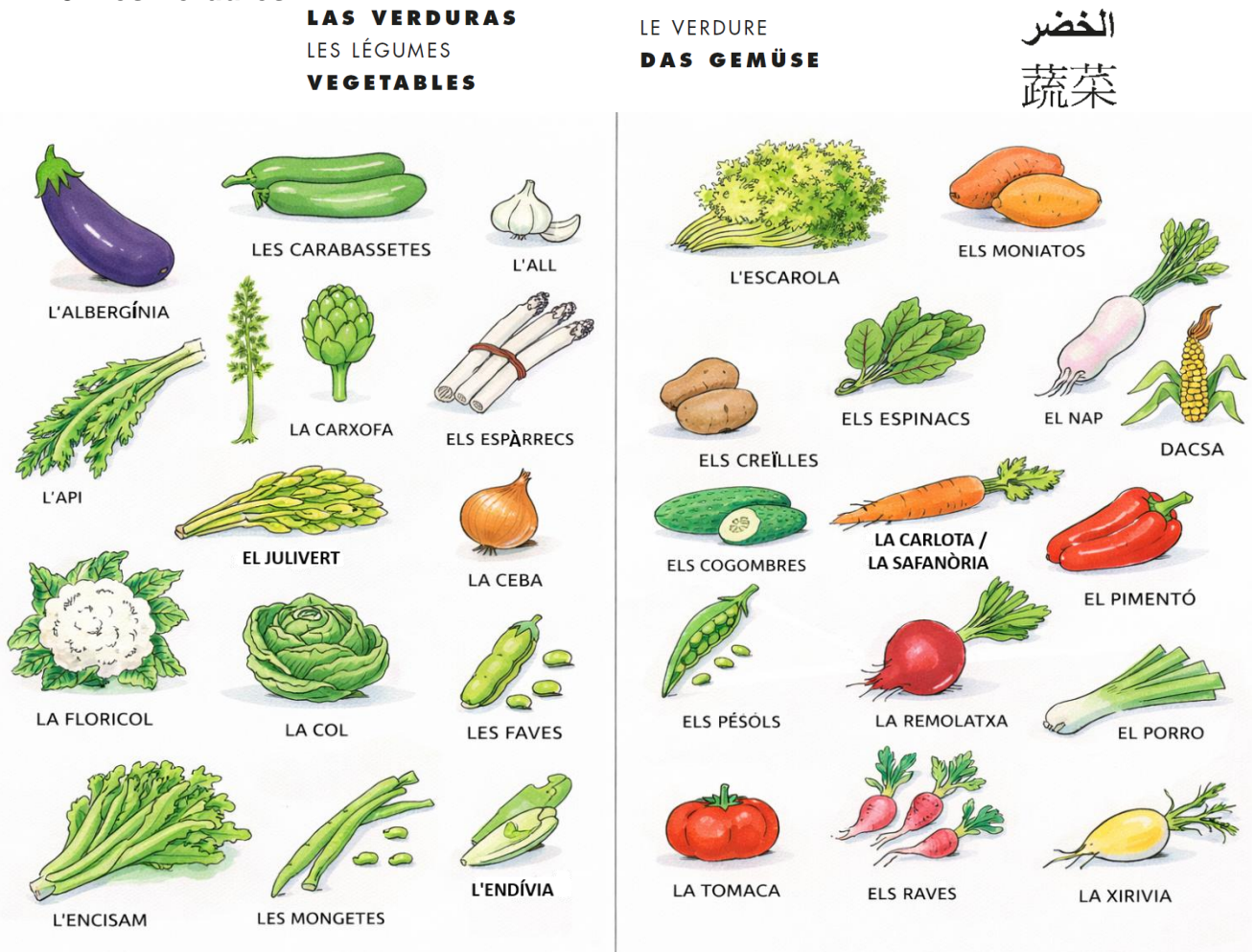

4. Classifica aliments:

iogurt, poma, taronja, pernil dolç, arròs, carabasseta, carlota, pa, lluç, enciam, meló, pasta, gambes, plàtan, oli, tomaca, bresquilla, ceba, sardina, formatge, vinagre, pollastre, vedella, sucre, llet.

Fruita: _____

Verdura: _____

Carn/embotit: _____

Peix/marisc: _____

Làctics: _____

Cereals/altres: _____

5. Llig els preus i escriu: «Quant costa...?» i «Costa...».

A) Pa: 1,20 €: _____

B) Llet (1 L): 0,95 €: _____

C) 1 kg de pomes: 2,30 €: _____

D) 250 g de formatge: 3,50 €: _____

6. Transforma al plural o al singular segons convinga:

a) una bresquilla madura → _____.

b) dos _____ (tomaca) madures.

c) una barra de pa → _____.

d) _____ (sardina) a la planxa.

7. Completa amb l'article i el nom correctes:

a) _____ iogurt / _____ iogurts.

b) _____ llet / — (plural no comptable habitual).

c) _____ tomaca / _____ tomaques.

d) _____ formatge / _____ formatges.

8. Reescriu amb possessius: «La llista de la compra de jo» → «La meua llista...».

a) El carro de **tu** → _____.

b) Les bosses de **vosaltres** → _____.

c) El tiquet de **ella** → _____.

d) La targeta de **nosaltres** → _____.

9. Ompli els buits amb: un quilo de, mig quilo de, un litre de, una dotzena d', una barra de, un paquet d'.

a) _____ arròs

b) _____ llet

c) _____ ous

d) _____ pa

e) _____ pomes

f) _____ pasta

1.4. La Peixateria

LA PESCADERÍA
LA POISSONNERIE
THE FISHMONGER

LA PESCHERIA
DAS FISCHGESCHÄFT

دكان بيع السمك
魚店



10. Completa:

SINGULAR	PLURAL	SINGULAR	PLURAL
lluç	polp
.....	calamars	llagostes
.....	gambes	ostra
sardina	cranc
.....	raps	congre
tonyina	sèpia

1.5. La Carnisseria:

LA CARNICERÍA
LA BOUCHERIE
THE BUTCHER'S SHOP

LA MACELLERIA
DIE METZGEREI

المجزرة
肉店

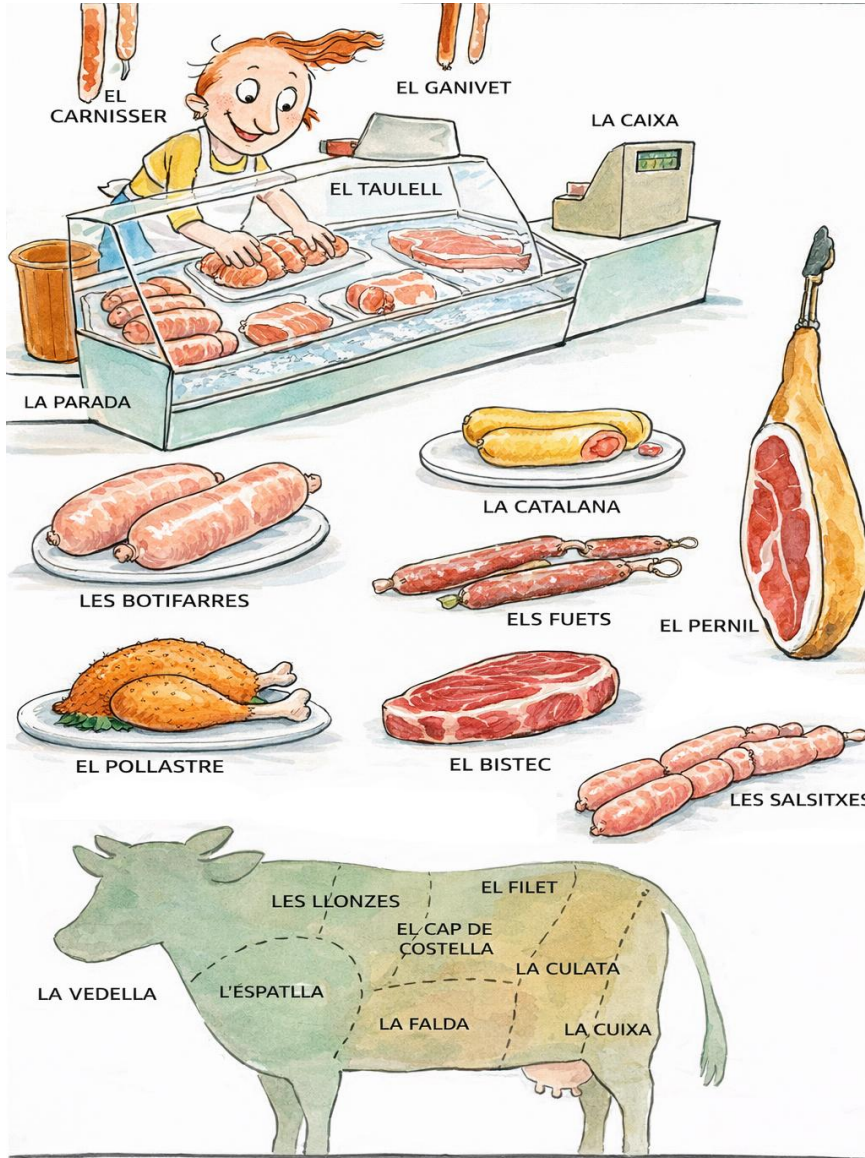

11. Escriu l'article corresponent el / la / l':

___ botifarra, ___ pollastre, ___ costella de corder, ___ bistec, ___ conill,
___ hamburguesa, ___ vedella, ___ pernil, ___ botifarra, ___ carnisser

12. Escriu tres frases amb paraules de l'exercici anterior:

.....
.....
.....

1.6. La Fleca:

LA PANADERÍA
LA BOULANGERIE
THE BAKER'S SHOP

IL PANIFICIO
DIE BÄCKEREI

المخبزة
麵包店



13. Sent l'àudio i contesta (Mòdul 2 Tema 03 Audio 01):

- 1) Què compra?
- 2) Quant paga?
- 3) Vol bossa?

14. Llig el text i contesta a les preguntes de comprensió

El dissabte de matí, la meua família i jo anem al mercat central. Arribem a les 9:00 perquè a eixa hora hi ha menys gent. El pare compra sardines i lluç a la peixateria perquè diu que el peix està molt fresc. La mare tria taronjes, pomes i enciam a la fruiteria; sempre busca producte de temporada. Jo faig cua a la fleca per a comprar dues barres de pa i després entre un moment al

supermercat per una llet i un iogurt. També comprem arròs per a cuinar el diumenge. En total, la compra costa 18,50 €; paguem amb un bitllet de 20 € i ens tornen el canvi. Tornem a casa a les 10:15. A les 14:00, dinem junts: peix a la planxa amb amanida d'enciam, tomaca i ceba, i de postres, una taronja dolça. A la vesprada, revisem la llista per a la setmana i apuntem què falta.

1. A quina hora arriben al mercat?
A) 9:00 · B) 11:30 · C) 8:00
2. Què compra el pare?
A) Carn de vedella · B) Sardines i lluç · C) Llibres
3. On compra la llet l'estudiant?
A) A la fleca · B) A la papereria · C) Al supermercat
4. Quant canvi reben si paguen amb 20 € i la compra costa 18,50 €?
A) 1,50 € · B) 2,00 € · C) 0,50 €
5. Què mengen de guarnició en el dinar?
A) Sopa de verdures · B) Amanida d'enciam, tomaca i ceba · C) Arròs al forn

15. Escriu quatre frases amb coses que podem trobar a la fleca:

.....

.....

.....

.....

16. Classifica:

lluç - pa redó - botifarra - poma - gamba - bistec
 croissant - encisam - col - barra de pa - sardina
 costelles de corder - rap - meló - calamars - pollastre
 poma - coca - tonyina - galeta - cirera

PEIXATERIA	CARNISSERIA	FLECA	FRUITERIA	VERDULERIA

1.7. La Farmàcia:

LA FARMACIA
LA PHARMACIE
THE CHEMIST'S

LA FARMACIA
DIE APOTHEKE

الصيدلية
藥房

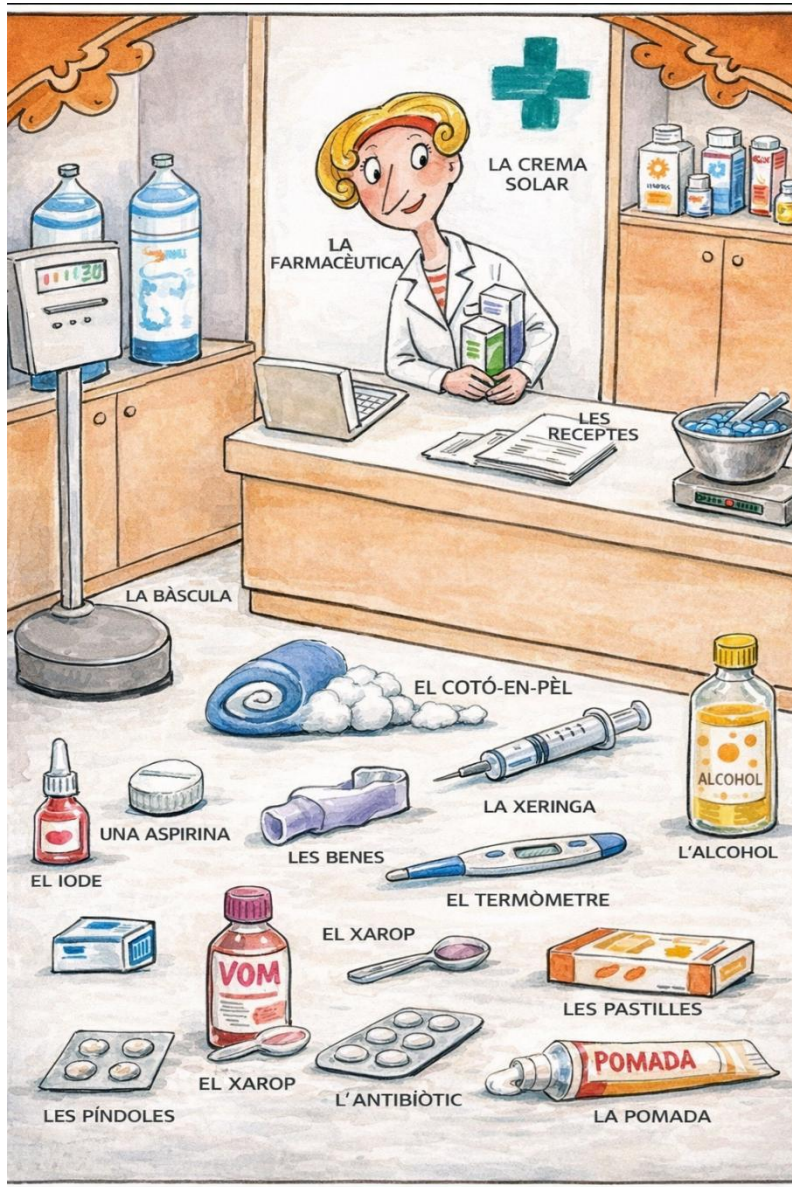

17. Separa les frases, copia-les correctament i tradueix-les:

• Quan / tinc / mal / de / cap / prenc / una / aspirina.

• Quan tinc

• El metge em va receptar un xarop per l'atòs.

• _____

• Em vaig tallar i em vaig posar un atireta.

• _____

• Em vaig posar el termòmetre per mirar si tenia febre.

• _____

- Ja't haspreslespastillesperalmaldecoll?

• _____

18. Troba set noms de coses que podem comprar a la farmàcia:



19. Encercla les paraules correctes:

esprina aspirina pemda pomada tirret triret
 tireta cotó flux encimanb enmacin encisam
 patertorr pertd creïlla paniet pa redó cotesrlaxei
 costelles de corder coterf de xxia bistec bistefr col
 colp carlota carleta pimientó pimentó rap
 sardina sertana xeropi xarop all alloi cebollt ceba
 biutiferetx botifarra coca peixateria perixeteria
 terrometro farmàcia gallertax fleca fren pera
 termòmetre calamar ganbert pessal lluç fesols
 conillort carnessarik pollastre conill frotuiria pastís
 corissant peirtillas fruiteria pertis carnisseria tromaquer
 partesri cariceria pera cirera plàtan merdiuxca
 terronja bresquilla freyturia ferna di peruy

2. Gramàtica

2.1. Ús de res, cap, gens i ningú

RES és sinònim de 'cap cosa', és un pronom indefinit i, per tant, no acompanya cap substantiu. Va referit a coses.

NINGÚ és sinònim de 'cap persona', és un pronom indefinit i, per tant, no acompanya cap substantiu. Va referit a persones.

CAP és un determinant (acompanya un substantiu que pot estar elidit) que indica negació. L'usem en quantitats comptables (paraula: cap paraula, una paraula, dues paraules, tres paraules, etc.)

GENS és un determinant que usem per a referir-nos a quantitats no comptables (fam/gens de fam > *una fam, dues fams, tres fams, etc.)

20. Ompliu els espais buits amb *no...res, no...gens de... o no..cap...:*

- a) Darrere de la botella / Dins de la botella _____ hi ha _____.
- b) Dins de la botella _____ hi ha _____ vi.
- c) Al costat de la botella _____ hi ha _____ bresquilla.
- d) _____ hi ha _____ llibre al costat de l'ordinador.
- e) La pipa de Joan _____ trau _____ fum.
- f) Davall la taula _____ hi ha _____ .
- g) En el gerro _____ hi ha _____ flor
- h) Les finestres estan tancades perquè _____ fa _____ calor.
- i) Damunt el piano _____ hi ha _____ .
- j) En la taula _____ hi ha _____ porró.

2.2. Locucions adverbials i adverbis de lloc



Prop	Baix	Al centre / Al mig / enmig
Lluny	Davant	Al principi
Damunt	Darrere	Al final
Davall / sota	Al costat	Al voltant de / a l'entorn de
Amunt	A la dreta / A mà dreta	Ací / Aquí
Avall	A l'esquerra / A mà l'esquerra	Allí / Allà
Dalt	Al fons	





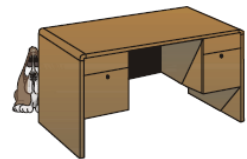

21. Completa amb la locució adequada:

- Revitalitza el comerç del centre del teu poble i ves a comprar _____ de ta casa
- Arribaran al _____ de les nou.
- El teatre es troba dos carrers més _____ .
- _____ de la lletra *b* sempre s'escriu la lletra *m*.
- Per a trobar la biblioteca primer has de girar a la _____ i després girar a l' _____
- El crit dels aficionats del València Club de futbol és: _____ València!
- La casa del teu avi està molt _____ .
- Les parts d'un text narratiu són: el plantejament que apareix al _____, el nus que apareix al _____ i el desenllaç que apareix al _____ .
- La seua alçada és d'1,50m: és un home _____ .
- Cada vegada que mirava cap arrere la veia, ella venia _____ de mi.
- El plat està _____ de la taula.
- _____ a Espanya no plou mai, en canvi _____ a Noruega plou més.
- Jo visc en el número 1 del carrer i Pere viu al número 3. Vivim al _____.
- Després del terratrèmol tinguérem por de dormir a casa i haguérem de passar la nit _____ d'un pont
- L'alpinista va arribar al cim de la muntanya, és a dir, a la part de _____ de la muntanya.

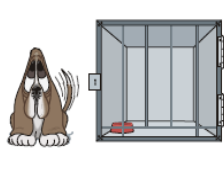
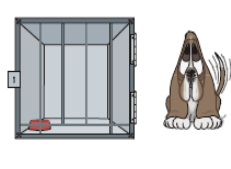

22. Us presentem el nostre amic Fluixi: Digueu en quina situació es troba respecte dels altres elements del dibuix. Només podeu usar els situacionals següents: a la dreta, a l'esquerra, dalt, baix, davant, darrere, dins, fora, entre, al mig, damunt i davall (sota).

			
Fluixi està _____	Fluixi està _____	Fluixi està _____	Fluixi està _____

de la taula.	de la taula.	de la taula.	de la taula.
			
Fluixi està _____ de la gàbia.	Fluixi està _____ de la gàbia.	Fluixi està _____ de la gàbia.	Fluixi està _____ de la gàbia.
			
Fluixi està _____ de la taula i la gàbia.	Fluixi està a la part de _____ del quadre.	Fluixi està a la part de _____ del quadre.	Fluixi està a la part de _____ del quadre.

23. Tria entre: prop / lluny / damunt / davall (sota) / dalt / baix / davant / darrere / al costat / al fons / al centre (al mig / enmig).

1. El llapis està _____ de la llibreta.
2. La motxilla està _____ de la taula, quasi tocant-la.
3. El gat dorm _____ del sofà; no es veu.
4. El rellotge està _____ de la paret, a mitja alçada.
5. L'ascensor està _____ i l'escala està _____.
6. La pissarra està _____ de la classe i la porta està _____.
7. Poseu la cadira _____ de la finestra.
8. La paperera està _____ de la taula del professor.

24. Completa amb dalt/baix/damunt/davall (sota) si és situació i amb amunt/avall si és moviment.

1. El llibre està _____ de l'estanteria.
2. Pugeu _____, si us plau! (la professora crida des del pati)
3. La capsa és _____ de la taula; no la veig.
4. Baixeu _____, que comença l'assemblea!
5. El quadre penja _____ de la porta.
6. La pilota roda _____ per l'escala.

3. Comprensió Oral

25. Escolta l'àudio següent i contesta si les afirmacions són verdaderes (V) o falses (F). I després contesta les preguntes de c Abans llig les preguntes.

	V	F
1. La iniciativa "Un barri més viu" es va crear l'any 2017.		
2. La primera acció del projecte va ser preguntar a la gent que viu en els barris.		
3. La gent major del barri té unes necessitats que s'han de tindre en compte.		
4. Entre les propostes que ha fet la població està construir un mercat.		
5. Esta iniciativa no busca atraure veïnat nou, sinó que ningú se'n vaja.		

1. Quan va començar la iniciativa "Un barri més viu"?

- a) En 2015
- b) En 2016
- c) En 2017
- d) En 2018
- e) En 2019

2. Quina ciutat ha posat en marxa la iniciativa?

- a) Alacant
- b) Castelló
- c) València
- d) Elx
- e) Barx

3. Qui participa en la presa de decisions del projecte?

- a) Només els polítics
- b) Només els comerciants
- c) El veïnat i els treballadors
- d) Només els propietaris de negocis
- e) Només els estudiants

4. Quin és l'objectiu principal de "Un barri més viu"?

- a) Fer promoció turística de la ciutat
- b) Augmentar la seguretat als barris
- c) Millorar la vida als barris de la ciutat
- d) Construir més edificis d'oficines
- e) Organitzar esdeveniments musicals

5. Segons el convidat, per on es comença per a millorar un barri?

- a) Per aplegar diners de l'Ajuntament
- b) Per a construir més vivendes
- c) Per a escoltar el veïnat i saber què necessita
- d) Per a augmentar la presència policial
- e) Per a promocionar el barri a la televisió

6. Per què és important la gent jove en el projecte?

- a) Perquè tenen idees creatives
- b) Perquè poden invertir diners
- c) Perquè són el futur i tenen necessitats específiques
- d) Perquè coneixen millor la ciutat
- e) Perquè poden treballar de voluntaris

7. Quina de les següents opcions és una proposta rebuda en la iniciativa?

- a) Augmentar el trànsit de vehicles
- b) Crear més centres comercials
- c) Construir una escola infantil
- d) Eliminar zones verdes
- e) Fer més oficines per a empreses

8. Què es vol aconseguir amb la millora dels barris?

- a) Que la gent se'n vaja a viure a altres ciutats
- b) Que la gent tinga més espais per a treballar
- c) Que els barris siguen més atractius i ningú vulga anar-se'n
- d) Que només els turistes es beneficien de les millores
- e) Que es reduïska la població de la ciutat

9. Què és el que NO s'ha mencionat com a possible millora en el barri?

- a) Un poliesportiu
- b) Un auditori a l'aire lliure
- c) Un centre comercial gran
- d) Un mercat amb productes locals
- e) Zones esportives

10. Com es mostra la presentadora respecte al projecte?

- a) Indiferent
- b) Crítica
- c) Molt interessada i positiva
- d) Escèptica
- e) Preocupada

(Exercici 1 de l'examen d'A2 de octubre de 2023: <https://jqcv.gva.es/va/nivell-a2>)

4. Comprensió Escrita

25. Llig aquests textos sobre hàbits saludables. Relaciona cada text amb un dels titulars que et proposem més avall. Has de tindre en compte que hi ha dos textos que no es corresponen amb cap enunciat.

(Exercici 3 de l'examen d'A2 de juny de 2018: <https://jqcv.gva.es/va/nivell-a2>)

- a) Evita el consum de refrescos i sucs comercials perquè tenen molt de sucre; quan tens set, l'aigua fresca és la millor beguda.
- b) Dedica temps a l'oci saludable i variat; aprofita per a fer amics, practicar esport, escoltar música, pintar, participar en activitats culturals, etc.
- c) Practica exercici físic regularment: com a mínim, cinc dies a la setmana, almenys trenta minuts. Pots nadar, caminar de pressa, ballar, etc.
- d) Combina l'activitat més intensa amb moments de més calma per a evitar el cansament, les situacions d'estrés, l'esgotament laboral, etc.
- e) Segueix les recomanacions del calendari de vacunacions, sobretot si viatges a països amb malalties que aconsellen una vacunació prèvia.
- f) Modera el consum d'alcohol si has de conduir, estàs embarassada, fas alguna activitat professional de risc o tens problemes de salut i prens medicaments.
- g) Menja d'una manera diversa (tant pel que respecta als aliments com a les formes de preparació) i en la quantitat necessària per a evitar l'excés de calories, i fes 4-5 menjades repartides al llarg del dia.
- h) És fonamental per prevenir malalties i promoure una vida saludable. Mantenir una higiene adequada ajuda amb la prevenció de determinades malalties infeccioses causades per la propagació de gèrmens i bacteris. Dutxar-se regularment i rentar-se la cara també pot prevenir problemes de la pell. Finalment, la higiene bucal és crucial per a prevenir malalties de la genives, càries i altres problemes dentals. En resum, adoptar hàbits d'higiene adequats en la rutina diària pot tenir un impacte significatiu en la salut i la qualitat de vida a llarg termini.
- i) Les revisions mèdiques periòdiques són indispensables per a prevenir i realitzar un diagnòstic avançat de moltes malalties. Ajuden a detectar problemes de salut en etapes inicials i a descobrir "malalties silencioses".

	LLETRA
1. Alimentació variada.	
2. Temps lliure beneficiós.	
3. Mantín una bona higiene per evitar problemes de salut	
4. Consum responsable de begudes alcohòliques.	
5. Prevenció de malalties.	
6. Activitat esportiva tots els dies.	
7. Realitza't revisions mèdiques de manera periòdica	

Preguntes de comprensió:

1. Quins tipus d'exercicis físics suggereix el text?

- a) Només córrer
- b) Només anar al gimnàs
- c) Nadar, caminar de pressa i ballar
- d) Només esports d'equip
- e) Només ioga

2. Què podem fer per evitar l'excés de calories?

- a) Menjar només una vegada al dia
- b) Menjar la quantitat necessària
- c) No menjar res
- d) Menjar només fruita
- e) Menjar sense control

3. Per a què serveix la higiene bucal segons el text?

- a) Només per tindre bon alé
- b) Per prevenir càries i problemes de genives
- c) Només per tindre les dents blanques
- d) Per menjar millor
- e) Per parlar millor

4. Què poden ajudar a descobrir les revisions mèdiques?

- a) El futur
- b) Les malalties silencioses
- c) La felicitat
- d) Els problemes familiars
- e) Els problemes econòmics

5. Com han de ser les activitats culturals?

- a) Sempre individuals
- b) Només en grup
- c) Variades i saludables
- d) Només de pagament
- e) Només gratuïtes

6. Quan es recomana la vacunació segons el text?

- a) Mai
- b) Només en estiu
- c) Segons el calendari de vacunacions i abans de viatjar a certs països
- d) Només quan estem malalts
- e) Només en hivern

7. Què es recomana fer amb els sucres comercials?

- a) Beure'n molts
- b) Beure'n només els caps de setmana
- c) Evitar el seu consum
- d) Barrejar-los amb aigua
- e) Prendre'n només els matins

8. Per què és important dutxar-se regularment?

- a) Només per l'olor
- b) Per prevenir problemes de la pell
- c) Només per refrescar-se
- d) Per gastar aigua
- e) Per perdre pes

9. Què es necessita per a tindre una bona qualitat de vida?

- a) Només fer esport
- b) Només menjar bé
- c) Adoptar hàbits d'higiene adequats
- d) Només dormir molt
- e) Només treballar

6. Expressió Oral

6.1. Monòleg:

27. Tria un tema i parla entre 3-4 minuts:

A. La música

- Quin tipus de música t'agrada més escoltar?
- On aconseguixes la música que escoltes?
- T'agrada escoltar música a casa? I pel carrer?
- T'agraden els concerts en directe? ¿A quins concerts has anat?
- Quina és la teua cançó preferida? Per què?
- Quina opinió tens dels nous estils musicals com el Reggeton
- Quina opinió tens del estils musicals clàssics.

B. MEDI AMBIENT

- Creus que fem prou per tenir cura del medi ambient?
- Què creus que caldria fer per prevenir la contaminació?
- De quines maneres creus que es pot reduir la contaminació?
- Qui creus que té més responsabilitat en relació amb la contaminació: les persones o el govern?
- Creus que el desenvolupament econòmic es duu a terme a costa del deteriorament mediambiental?
- Penses que el trànsit a les ciutats hauria de ser controlat d'alguna manera?
- Creus que reciclem prou?
- Quines coses són reciclables?
- Creus que tu recicles prou?

6.2. Diàleg:

28. Trieu un d'aquests diàlegs i parleu entre 3-4 minuts:

■ Vacances:

PERSONA A

Tens uns dies de vacances i vols fer un viatge amb un amic (que és la PERSONA B). Tu prefereixes fer un creuer i anar de port en port visitant ciutats

PERSONA B

Tens uns dies de vacances i vols fer un viatge amb un amic (que és la PERSONA A). Tu prefereixes fer anar a un lloc i llogar un cotxe per poder manejar-te pel país lliurement.

■ Qüestions de parella

PERSONA A

Vius a Vistabella, un poble de muntanya situat a 1.400 metres per damunt del nivell del mar, on els estius són frescos i els hiverns són molt freds. T'agrada la vida al poble i practicar esports de neu, i no suportes la calor. Ara que ha arribat el moment de buscar una casa amb la PERSONA B, que és la teua parella, intenta convèncer-la de traslladar-se a Vistabella.

PERSONA B

Vius a la ciutat d'Alacant, que té un clima suau tot l'any i estius calorosos. Així, pots aprofitar les coses que més t'agraden d'una ciutat costanera: prendre el sol a la platja, els esports aquàtics, la pesca... I no patir mai fred! Ara que has decidit convida amb la PERSONA A, que és la teua parella, intenta convèncer-la de traslladar-se a Alacant.

7. Ser de la Vega Baja és la nostra forma de ser valencians

Com has pogut comprovar al llarg d'este curs el parlar del Baix Segura té moltes característiques del valencià. I tenim moltes altres coses en comú tots els valencians. A continuació exposem alguns aspectes que ens uneixen a la major part de valencians:

L'horta del Baix Segura i la de València són molt semblants: els tarongers i les llimeres, el sistema de regadiu, amb assarbs i séquies (tot i que al Baix Segura hi ha un sistema propi de xarxa doble de reg) i un riu que les travessa (ací, el Segura; allà, el Xúquer o el Túria).

Les edificacions tradicionals dels llauradors de les dos zones, i també les del delta de l'Ebre, eren les barraques.

A més, podem destacar vincles existents entre Callosa de Segura i Callosa d'en Sarrià, no només pel nom del poble, que té el mateix origen —del llatí (villa) callosa—, sinó també pel fet que els dos pobles han fet tradicionalment espardenyes, i el cànem que utilitzaven els callosins de més al nord el compraven a Callosa de Segura.

Qüestions culinàries: sabies que menjar-se la mona amb ou per Pasqua, el relleno (o pelotas), l'arroz y costra i la passió per les bandes de música són tradicions compartides amb la resta de valencians?

Ser de la Vega Baja és la nostra forma de ser valencià i valenciana.

Has comprovat que la teua comarca té molts elements comuns amb la resta dels valencians i les valencianes. Fins i tot la llengua i les tradicions hi estan més prop del que potser pensaves: els topònims i els cognoms, els menjars, l'arquitectura i els costums. La història ens ensenya a ser tolerants i oberts amb la diferència, perquè ens la fa comprendre.

És cert que la majoria de la gent del Baix Segura no té moltes ocasions de familiaritzar-se amb el valencià (només els veïns de Guardamar i Barba-roja, ho recordes?), encara que durant segles ha sigut la llengua de relació entre els habitants de la comarca.

La Constitució espanyola (article 3.3) diu que la riquesa de les llengües d'Espanya és un patrimoni cultural que ha de ser especialment respectat i protegit.

Nosaltres en tenim dos, i això ens enriqueix com a poble. L'accés al valencià ens permet teixir llaços més forts entre nosaltres i ens obri moltes portes: a una literatura potent, una música fascinant, programes de televisió de qualitat, obres de teatre atractives i articles interessants. També oferix l'oportunitat de participar d'una de les deu llengües més actives en el món en internet. Segur que no ho sabies! I, a més, un idioma que s'estudia en més de 160 universitats de 28 països.

29. Contesta:

a) Quines coses compartim amb altres comarques valencianes? (horta, música, menjar, arquitectura...). Anota 6 idees

b) El text diu que “ser de la Vega Baja és la nostra forma de ser valencians”, què penses que significa?

30. Tria el millor títol:

- A) “Només menjar del Baix Segura”
- B) “Vincles culturals amb la resta de valencians”
- C) “Com construir una barraca”

31. Digues si les afirmacions són vertaderes o falses V/F i corregeix si és fals

- a) L’horta del Baix Segura i la de València **són semblants**. (V)
- b) Les **barraques** només existien al Baix Segura. (F → també a l’Horta de València i al delta de l’Ebre)
- c) Callosa de Segura i Callosa d’en Sarrià **no comparteixen res**. (F → nom d’origen llatí i tradició espadenyera; cànem del nord es comprava a Callosa de Segura)
- d) L’article 3.3 CE diu que les llengües són patrimoni a **protegir**. (V)

32. Rius i territoris (relaciona)

Segura	Ribera Alta i Ribera Baixa
Túria	ciutat/Horta de València
Xúquer	Vega Baixa