



Guia per a les famílies curs 2024-2025

ESO, Batxillerat i Cicles Formatius



1.	Dades del centre i horari d'atenció	3
2.	Organigrama del centre	3
3.	Equip directiu	4
4.	Departament d'Orientació	4
5.	Associació de Famílies d'Alumnes (AFA)	4
6.	Horari d'entrada i eixida de l'alumnat	4
7.	Informació sobre el progrés de l'alumnat	6
8.	Resposta a la inclusió de l'alumnat	7
9.	Servei de Mediació Escolar (SEMISF)	7
10.	Pla de foment lector	7
11.	Oferta formativa del centre	8
12.	Preguntes freqüents	8
12.1.	Es pot portar el mòbil a l'institut?	8
12.2.	Com es justifiquen les faltes d'assistència?	9
12.3.	Quan es pot fer ús del banys?	9
12.4.	Cal signar una autorització per a totes les activitats i eixides? .	9
12.5.	Com contacte amb el tutor/a del meu fill/a?	9
12.6.	L'alumnat pot portar bicicleta, patinet i pilotes a l'institut?	10
12.7.	L'alumnat pot participar en una vaga?	10
13.	Informació curs 2024-2025	11
13.1.	Tutors i tutores grups	11
13.2.	Calendari escolar 24_25	12
13.3.	Horari atenció a pares/mares	13
13.4.	Plànol aules i entrades 24_25	16
13.5.	Correus professorat	17



Benvinguts i benvingudes a l'IES Sivera Font, un centre públic i integrador, que té com a objectiu la formació de persones solidàries, respectuoses i lliures. El nostre compromís és oferir una educació de qualitat, basada en la millora contínua i l'atenció individualitzada de tot l'alumnat, perquè cadascú pugua desenvolupar-se plenament tant acadèmicament com a nivell personal.

1. Dades del centre i horari d'atenció

IES SIVERA FONT: Av. Jaume I S/N, Canals, 46650.

Telèfon: 962249055

Fax: 962249056

Web: <https://portal.edu.gva.es/46020480/>

Correu electrònic: 46020480@edu.gva.es

Instagram: [@ies_siverafont](https://www.instagram.com/ies_siverafont)

Horari d'atenció al públic de secretaria-administració: De 9:00 h a 13:30 h

2. Organigrama del centre

ORGANIGRAMA IES SIVERA FONT



3. Equip directiu

L'equip directiu del Sivera Font s'ocupa de l'organització i gestió de recursos, així com de garantir l'aplicació del projecte educatiu, vetllant perquè en totes les actuacions del centre es consideren els nostres valors identitaris de solidaritat, respecte i llibertat.

A més, considerem prioritari assegurar una comunicació fluida entre el centre, l'alumnat i les seues famílies, informant sobre el progrés acadèmic, oferint suport i atenció personalitzada, escoltant les seves necessitats o suggeriments i promovent la seva implicació en la vida escolar.

Les famílies podeu contactar telefònicament o personalment amb qualsevol membre de l'equip directiu, en horari de 8:00 h a 14:00 h, no obstant, és preferible sol·licitar una cita prèvia per a poder preparar la reunió convenientment.

4. Departament d'Orientació

El departament realitza les tasques d'orientació acadèmica personal, escolar i professional per a l'alumnat i els pares. Pel que fa al professorat, efectua tasques d'assessorament psicopedagògic, entre d'altres.

Orientadora: María Ramírez

Professorat de Pedagogia Terapèutica: Jèssica Gómez, Ismael Pla i Amparo López

Horari d'atenció a pares i mares: Dimecres de 9:00 h a 10:00 h*

**Cal que confirmeu l'entrevista a través del tutor o tutora o directament per telèfon al Departament d'Orientació.*

5. Associació de Famílies d'Alumnes (AFA)

L'AFA naix amb el propòsit de contribuir, juntament amb la resta de la Comunitat Educativa, a què cada alumne/a reba una educació de qualitat, integral i inclusiva. Els dos representants actuals de la Junta de l'AFA del Sivera Font són: Jaume Martínez i Núria Sisternes. Podeu contactar amb l'AFA en [Facebook](#).

6. Horari d'entrada i eixida de l'alumnat

L'horari del centre és de 8:00 h a 15:05 h, amb 7 sessions de 55 minuts de duració i dos esplais. No obstant, depenent dels estudis que realitza, aquest horari pot variar:

1r ESO 2n ESO CFB_Informàtica CFM_Sist. Informàtics CFM_Confecció CFS_Vestuari CFS_Vestuari	3r ESO 4t ESO 1r Batxillerat 2n Batxillerat	1r CFS_Patronatge	2n CFS_Patronatge
De dilluns a divendres: 8:00-14:00 h	Dilluns- dimecres i divendres: 8:00-14:00 h Dimarts i dijous: 8:00- 15:05 h	Dilluns, dimarts, dijous i divendres: 8:00- 15:05 h Dimecres: 8:00-14:00 h	De dilluns a divendres: 8:00-15:05 h

ENTRADA AL CENTRE:

El centre s'obrirà 10 minuts abans de l'inici de la jornada escolar, a les **7:50 h**. Amb caràcter general, i a fi d'evitar l'absentisme escolar i de preservar la defensa de l'interés superior dels menors, es permetrà l'accés de l'alumnat al centre **durant tota la jornada escolar**, no obstant, segons la nostra autonomia, s'ha establert un protocol d'entrada a l'aula.

A primera hora del matí només es permetran **retards d'un màxim de 5 minuts**. Superat este temps, el professorat consignarà el retard i decidirà si l'alumne pot incorporar-se a l'aula o romandre a la sala de guàrdia fins la següent sessió.

A les 8.15 es tancaran les portes. A partir d'aquest moment, l'alumnat que arribe al centre es registrarà a consergeria i seguirà les indicacions dels conserges que l'acompanyaran **a la sala de guàrdia, on s'esperarà fins la següent hora**. En cas de dir-ho expressament, hi haurà professors que preferiran **comptabilitzar la falta i deixar entrar l'alumne a classe**.

Si hi ha alguna activitat de centre programada o examen, l'alumnat haurà de presentar un certificat oficial de l'activitat que li ha ocasionat el retard o falta o vindrà acompanyat dels pares. Haurà de lliurar aquest certificat al tutor/a per tal que li justifique la falta o el retard.

EIXIDA DEL CENTRE:

L'assistència de l'alumnat a classe **és obligatòria**. **L'alumnat ha de romandre al centre durant tot l'horari lectiu**. Si un alumne/a ha d'eixir del centre en el seu horari lectiu cal que **els pares o responsables legals el vinguen a buscar i signen en el Full d'Eixides de consergeria**. **Els majors de 18 anys podran eixir del centre presentant el DNI**.

Excepcionalment, l'alumnat de batxillerat o cicles formatius podrà abandonar el centre a última hora **del seu horari lectiu** si falta el professor/a de l'assignatura corresponent. **De cap manera un professor pot avançar l'hora de classe en ESO.**

Per tal d'evitar aglomeració de l'alumnat a l'hora de l'entrada, s'ha establert diferents portes d'entrada per als diferents nivells, tal i com s'especifica en la següent imatge.

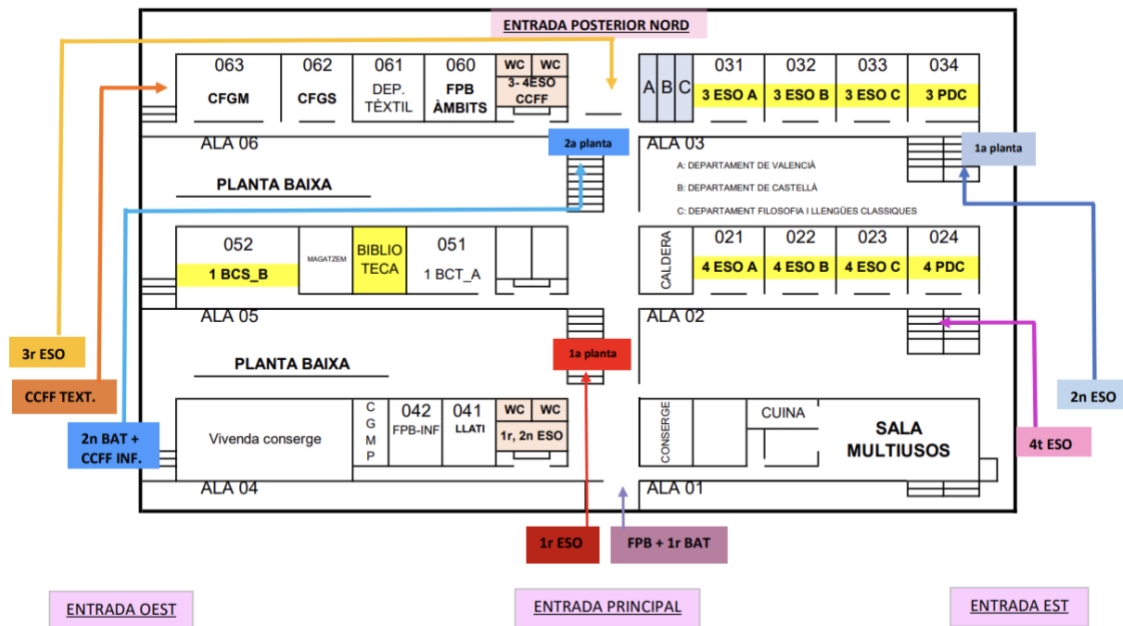

7. Informació sobre el progrés de l'alumnat

Al nostre centre, considerem fonamental mantenir una comunicació clara i constant amb l'alumnat i les seves famílies sobre el seu progrés acadèmic. Amb l'objectiu d'afavorir la implicació i la presa de consciència del propi procés d'aprenentatge, utilitzem diverses eines de seguiment. A les classes, **fomentem l'autoavaluació** per tal que els alumnes reflexionen sobre el seu rendiment. A més, en 1r i 2n d'ESO, realitzem **informes de preavaluació** que proporcionen una visió preliminar del seu progrés abans de les avaluacions trimestrals.

En finalitzar cada trimestre, les famílies rebran via **Web Família** el butlletí amb les qualificacions numèriques i les observacions de cadascuna de les assignatures cursades. *(Excepcionalment es lliurarà en format paper si així ho requereix la família).*

L'alumnat i les seues famílies tenen dret a les explicacions i aclariments necessaris respecte a les qualificacions per part del professorat corresponent i/o el tutor/a.

En cas de no conformitat amb una qualificació en l'avaluació final ordinària i extraordinària,

es podrà reclamar (en un termini de tres dies) per escrit a la Direcció del Centre, que convocarà una comissió (amb el tutor i dos professors del departament corresponent) per resoldre la reclamació. El departament informarà el director de la resolució i aquest informarà per escrit l'alumnat, que si no està d'acord pot fer una reclamació a la Inspecció Educativa. L'inspector informarà la Direcció del Centre de la resolució de l'expedient i aquesta se li notificarà a l'alumnat.

8. Resposta a la inclusió de l'alumnat

Les mesures de resposta per a la inclusió asseguren que tots els estudiants tinguen l'oportunitat de desenvolupar-se acadèmica i personalment. El Sivera Font es defineix com un centre integrador, i entre les accions que apliquem per a aconseguir-ho podem destacar:

- Creació de grups flexibles (agrupaments de colors) en 1r 2n d'ESO, la qual cosa permet reduir significativament la ràtio d'alumnes per curs i proporcionar una atenció més individualitzada.
- Presència de personal de suport (PT i AL) a l'aula ordinària per ajudar als alumnes amb necessitats educatives a seguir el ritme de les classes i garantir la seva participació activa.
- Aules de suport, amb grups reduïts i espais específics on els alumnes amb dificultats reben atenció més individualitzada.
- Programes de convivència i resolució de conflictes, com el SEMISF.
- Adaptacions del currículum
- Programes de diversificació curricular i d'FP bàsica

9. Servei de Mediació Escolar (SEMISF)

La mediació és un procediment per a la prevenció i la resolució pacífica dels conflictes que es puguen produir en el marc educatiu, per mitjà del qual es dóna suport a les parts en conflicte perquè puguen arribar per sí mateixes a un acord satisfactori mitjançant el diàleg.

El procés de mediació pot utilitzar-se com a estratègia preventiva en la gestió pacífica de conflictes entre membres de la comunitat educativa, encara que no estiguen tipificats com a conductes contràries o greument perjudicials per a la convivència en el centre.

10. Pla de foment lector

Tots els dies i en tots els nivells, exceptuant els cicles formatius de grau mitjà i superior, l'alumnat dedicarà quinze minuts a la lectura (10:30 - 10:45h) a l'aula amb el professorat. Una lectura en silenci i organitzada. És imprescindible, per tant, que l'alumnat porte sempre algun llibre de lectura a la motxilla.

11. Oferta formativa del centre

<p>Educació Secundària Obligatoria (ESO)</p>	<p>Batxillerat Ciències i Tecnologia, Humanitats i C.Socials General</p>	<p>Formació Professional Bàsica (FPB)</p>	<p>Cicles Formatius CFGM CFGS</p>
<p>Distribució horària de les assignatures de cada curs:</p> <p>1r curs de l'ESO 2n curs de l'ESO 3r curs de l'ESO 4t curs de l'ESO</p> <p>Currículum per matèries</p>	<p>Distribució horària de les assignatures de cada curs:</p> <p>1r BATXILLER 2n BATXILLER</p> <p>Currículum de les assignatures</p>	<p>T.P.B. Informàtica i comunicacions</p>	<p>Tècnic Superior en Patronatge i Moda Tècnic Confecció i Moda Tècnic Superior Vestuari a Mida i d'Espectacles T. Sistemes Microinformàtics i Xarxes</p>

Podeu fer click en cadascun dels vincles per a consultar més informació.

12. Preguntes freqüents

12.1. **Es pot portar el mòbil a l'institut?**

Segons indica la RESOLUCIÓ de 17 d'abril de 2024, sobre determinats aspectes per a la regulació de l'ús de dispositius mòbils en centres educatius no universitaris sostinguts amb fons públics de la Comunitat Valenciana:

L'alumnat no pot fer ús del telèfon mòbil en tot el recinte i horari escolar (classes lectives, guàrdies, esplais i activitats extraescolars). Mantindre operatius estos dispositius s'entendrà com a ús, per tant, el mòbil ha d'estar apagat, no obstant, la recomanació que fem des del Sivera Font és que l'alumnat no porte el telèfon mòbil al centre.

L'ús de dispositius mòbils només estarà permés dins de les següents excepcionalitats:

- El professor-a el requerisca en una activitat (per tant, haurà de constar en la programació d'aula corresponent)
- La direcció del centre autoritze l'ús del dispositiu mòbil per raons individuals específiques de salut o altres degudament justificades

La normativa aplicable al nostre centre en cas d'ús del telèfon mòbil és la següent:

- 1a vegada: Cridada a l'ordre i reflexió
- 2a vegada: Conducta tipificada a l'article 25 del NOF com a conducta contrària a les normes de convivència del Centre, que contempla l'amonestació per escrit per part del professor/a, la retirada del telèfon mòbil i lliurament a un membre de l'equip directiu (el mòbil haurà d'estar apagat). L'alumne/a, en finalitzar la jornada lectiva, podrà arrebregar el seu mòbil.
- 3a vegada i següents: Conducta tipificada a l'article 28 del NOF com a conducta greument perjudicial per a la convivència. Amonestació per escrit per part del professor/a, retirada del telèfon mòbil i lliurament a un membre de l'equip directiu (el mòbil haurà d'estar apagat). Serà el pare/mare o tutor/a legal de l'alumne qui, en finalitzar la jornada del dia següent, arrebregue el telèfon del seu fill/a.

12.2. **Com es justifiquen les faltes d'assistència?**

L'absència de l'alumnat s'ha de justificar mitjançant la **Web Família**. En cas que el professorat ho sol·licite, se li lliurarà un document acreditatiu de l'organisme que haja requerit la presència de l'alumne. Esta justificació la mostrarà l'alumnat a tot el professorat de les classes a les quals haja faltat, i després la lliurarà al seu tutor o tutora.

12.3. **Quan es pot fer ús del banys?**

L'alumnat pot utilitzar els banys durant tota la jornada escolar i és molt important que col·labore en el seu bon manteniment. Cada nivell té assignat uns banys diferenciats per al seu ús durant els patis. En l'horari de classes tots els banys estaran tancats. En aquest cas, l'alumnat haurà de demanar permís al professorat i anar a consergeria on se'ls lliurarà la clau (sols dels banys de la planta baixa) i se'ls apuntarà en una llista. Per a evitar problemes, aquest permís sols es donarà a criteri del professor responsable i mai en els primers o últims 10 minuts de classe.

12.4. **Cal signar una autorització per a totes les activitats i eixides?**

En el moment de formalitzar la matrícula es demana autorització per a totes les eixides que es fan dins la localitat de Canals i no impliquen cap despesa econòmica. Quan l'eixida es faça fora del municipi de Canals o implique despesa econòmica, es lliurarà una altra autorització específica per a l'activitat.

12.5. **Com contacte amb el tutor/a del meu fill/a?**

La primera reunió de les famílies amb el tutor/a es fa a començament de curs, durant el mes d'octubre. Si es creu necessari, abans es pot demanar una entrevista amb el tutor/a. La sol·licitud es pot fer a través de la web família, d'una trucada telefònica o mitjançant una nota a l'agenda de l'alumne/a.

12.6. **L'alumnat pot portar bicicleta, patinet i pilotes a l'institut?**

Sí, hi ha una zona habilitada per a les bicicletes i els patinets. També hi poden portar balons per jugar a l'esplai, si bé hi ha un horari d'ús de les pistes per grups.

12.7. **L'alumnat pot participar en una vaga?**

L'article 34 del Decret 39/2008 del Consell (Govern Valencià) és el que regula les **decisions col·lectives d'inassistència a classe** (vaga):

COM S'HA DE CONVOCAR LA VAGA? Primer ha d'haver una convocatòria legal de vaga (generalment del Sindicat d'Estudiants). Si l'alumnat vol adherir-se, cal comunicar-ho al Cap d'Estudis cinc dies naturals abans de la data de vaga ([ací teniu el document per a fer-ho](#)), amb la signatura dels delegats/es de les classes.

QUI POT FER VAGA? Tot l'alumnat a partir de 3r d'ESO, Batxillerat, CCFF i FPB. Els alumnes de 1r i 2n d'ESO NO PODEN FER VAGA. En qualsevol cas, es farà classe per a l'alumnat que assistisca al centre i es controlarà l'assistència de la mateixa manera que qualsevol altre dia normal de docència del centre.

L'autorització del pare, mare, tutor o tutora de l'alumne/a per a no assistir a classe, implicarà l'exoneració de qualsevol responsabilitat del centre derivada de la seua actuació, tant amb la resta de l'alumnat com respecte a terceres persones i haurà de formalitzar-se conforme al [model adjunt](#).

12.8. **És possible convalidar assignatures?**

Els alumnes que estan cursant ensenyaments professionals de música o dansa, o són esportistes d'elit, poden convalidar-los per l'optativa o l'assignatura de música o Educació Física, tant en l'ESO com en Batxillerat. Per a més informació, podeu preguntar a secretaria i consultar la [web de Conselleria](#)

12.9. **Tinc un problema. A qui demane ajuda?**

Assumpte	Pot resoldre'l
Tràmits oficials, matrícules, certificats	Personal de secretaria
Reclamacions, queixes, suggeriments	Delegats i representants de classe. Tutor/a
Activitats extraescolars	Professor/a responsable de l'activitat. Vicedirectora
Assessorament personal i sobre eixides professionals i acadèmiques	Tutor/a. Cap departament d'orientació
Problemes de convivència	Tutor/a. Cap d'Estudis. Servei de Mediació (SEMISF)
Organització de grups/optatives	Cap d'estudis
Reclamacions qualificacions	Professorat implicat. Director

13. Informació curs 2024-2025

13.1. Tutors i tutores grups

1 ESO A	VANESSA FUSTER / IRENE VALLS
1 ESO B	LOURDES BOLINCHES
1 ESO C	J. MANUEL SISTERNES

2 ESO BLAU	RAFA ALBI
2 ESO VERD	ÓSCAR PALOP
2 ESO ROIG	VICENT MOLINA
PAC GROC	BEGONYA SORO

3 ESO A	MACARENA GARCIA
3 ESO B	JUANI SUCH
3 ESO C / PDC	GLORIA MEDINA / MARIA OLCINA

4 ESO A / PDC	PATRICIA SALES / ESTHER CLIMENT
4 ESO B	VICENT ÚBEDA
4 ESO C	ANA GARRIDO

1 BC_A	OFELIA BLASCO
1 BCS_B	MIQUEL LLOFRIU
1 BHSG_C	AMPARO BELLVÍS

2 BC_A	MARTA TALENS
2 BC_B	EMILI LÓPEZ
2 BS_C	MARIAN RUBIO
2 BHSG_D	M.^a JESÚS CASTELLS

1r FPB INF	M.^a CARMEN CERDÁ
2n FPB INF	AITANA MOLINA
1r CFM_SIS.INF	JOAN CARDONA
1r CFGM_CONF	RAQUEL NAVARRO
2n CFGM_CONF	ESTHER ALBIÑANA
1r CFGS_PAT	RAQUEL JIMÉNEZ
2n CFGS_PAT	AMANDA SÁNCIS
1r CFGS_VEST	P TEX
2n CFGS_VEST	LINA CONCA

13.2. Calendari escolar 24 25

SET 24						
DI	Dt	Dc	Dj	Dv	Ds	Dg
						1
2	3	4	5	6	7	8
9	10	11	12	13	14	15
16	17	18	19	20	21	22
23	24	25	26	27	28	29
30						

OCT 24						
DI	Dt	Dc	Dj	Dv	Ds	Dg
	1	2	3	4	5	6
	Av INI	Av INI	Av INI			
7	8	9	10	11	12	13
14	15	16	17	18	19	20
	R. Fam.					
21	22	23	24	25	26	27
28	29	30	31			

NOV 24						
DI	Dt	Dc	Dj	Dv	Ds	Dg
					1	2
					3	
4	5	6	7	8	9	10
11	12	13	14	15	16	17
18	19	20	21	22	23	24
25	26	27	28	29	30	

DES 24						
DI	Dt	Dc	Dj	Dv	Ds	Dg
						1
2	3	4	5	6	7	8
1AVA 2B						
9	10	11	12	13	14	15
1a AVA	1a AVA	1a AVA				
16	17	18	19	20	21	22
		R. Fam.				
23	24	25	26	27	28	29
30	31					

GEN 25						
DI	Dt	Dc	Dj	Dv	Ds	Dg
		1	2	3	4	5
6	7	8	9	10	11	12
13	14	15	16	17	18	19
20	21	22	23	24	25	26
27	28	29	30	31		

FEB 25						
DI	Dt	Dc	Dj	Dv	Ds	Dg
					1	2
3	4	5	6	7	8	9
10	11	12	13	14	15	16
17	18	19	20	21	22	23
24	25	26	27	28		

MAR 25						
DI	Dt	Dc	Dj	Dv	Ds	Dg
					1	2
3	4	5	6	7	8	9
2AVA 2B						
10	11	12	13	14	15	16
2a AVA	2a AVA	2a AVA	R. Fam.			
17	18	19	20	21	22	23
24	25	26	27	28	29	30
31						

ABR 25						
DI	Dt	Dc	Dj	Dv	Ds	Dg
	1	2	3	4	5	6
7	8	9	10	11	12	13
14	15	16	17	18	19	20
21	22	23	24	25	26	27
28	29	30				

MAI 25						
DI	Dt	Dc	Dj	Dv	Ds	Dg
			1	2	3	4
5	6	7	8	9	10	11
12	13	14	15	16	17	18
19	20	21	22	23	24	25
	2AVA 2B					
26	27	28	29	30	31	

JUN 25						
DI	Dt	Dc	Dj	Dv	Ds	Dg
						1
2	3	4	5	6	7	8
9	10	11	12	13	14	15
EE 2BT	EE 2BT	AE	3a AVA			
16	17	18	19	20	21	22
3a AVA	3a AVA	notes				
23	24	25	26	27	28	29
E EXT		E EXT	AVA EX			

JUL 25						
DI	Dt	Dc	Dj	Dv	Ds	Dg
1	2	3	4	5	6	7
8	9	10	11	12	13	14
15	16	17	18	19	20	21
22	23	24	25	26	27	28
29	30	31				

- Inici / final de Curs
- Vacances escolars
- Festius
- Festes locals i No lectius
- Sessions d'Avaluació
- Setmana d'exàmens 2n BAT
- Reunió Famílies

13.3. Horari atenció a pares/mares

COGNOMS	NOM	DEPARTAMENT	DIA	HORA	TUTOR/A - CARREC
ALBÍ DURÁ	RAFAEL	CIÈNCIES SOCIALS	DIMARTS	11:15	TUTOR 2 ESO
ALBIÑANA GARCIA	ESTHER	TÈXTIL	DIJOURS	11:15	
ANDUIX ALCARAZ	XAVIER	BIOLOGIA	DIVENDRES	08:50	
ARACIL SIRVENT	OLGA	TECNOLOGIA	DIMARTS	09:40	VICEDIRECTORA
BALDRÉS PÉREZ	EMPAR	VALENCIÀ	DIJOURS	09:40	
BELLVÍS GINER	AMPARO	GH	DILLUNS	12:10	TUTORA 1 BHGS
BLASCO GARCÍA	OFELIA	VALENCIÀ	DIMARTS	08:50	
BOLINCHES LÓPEZ	LOURDES	ANGLÉS	DIJOURS	08:50	COO. XARXA/TUTORA 1 ESOB
CALATAYUD OLMO	JUAN MANUEL	CIÈNCIES SOCIALS	DIMECRES	08:50	
CARDONA MASIP	JOAN	CCFF INF	DIVENDRES	11:15	
CASTELLS HERNANDO	M ^a JESUS	ECONOMIA	DILLUNS	09:40	TUTORA 2 BHS_C
CERDÀ ALBIÑANA	M ^a CARMEN	BIOLOGIA	DILLUNS	09:40	TUTORA 1FPB INF
CERDÀ LARROSA	MANOLO	MATEMÀTIQUES	DIMARTS	09:40	
CIGES LÓPEZ	LOLES	EPV	DIJOURS	08:50	
CLIMENT MARTÍNEZ	ESTHER	TECNOLOGIA	DILLUNS	11:15	TUTORA 4 PDC
CLIMENT PASCUAL	RAFAEL	INF	DIJOURS	08:50	
CONCA BIOSCA	LINA MARÍA	TÈXTIL	DIMARTS	09:40	
FERNÁNDEZ JUAN	MIGUEL ÀNGEL	MATEMÀTIQUES	DIJOURS	09:40	COORD. TIC
FERNÁNDE LÓPEZ	BERNARDO	INFORMÀTICA	DIVENDRES	08:50	TUTORA 1 ESO A
ZÁLVEZ MORENO	ARANTXA	CASTELLÀ	DILLUNS	11:15	
FERRI SOLER	SARA	ECONOMIA	DIMECRES	11:15	
FUSTER MARTÍ/ VALLS	VANESSA/IRENE	BIOLOGIA	DIJOURS	09.40	TUTORA 1ESO A
GALIANA VILA	MAITE	FQ	DIVENDRES	08:50	
GARCÍA BALLESTER	MANUEL	MATEMÀTIQUES	DIMECRES	11:15	DIRECTOR
GARCÍA CARSÍ	M ^a LORENA	TÈXTIL	DILLUNS	11:15	
GARCIA CATALA	JORDI	TÈXTIL	DIJOURS	12:10	
GARCIA MORA	MACARENA	ANGLES	DIJOURS	09:40	COO FORMACIÓ / TUT 3 ESO A
GARRIDO GARRIDO	ANA	CASTELLÀ	DIJOURS	09:40	TUTORA 4 ESO C
GÓMEZ CASTELLS	JESSICA	PED.TERAPÈUTICA	DIVENDRES	11:15	
GUTIERREZ TORMO	ROMAN	TECNOLOGIA	DIVENDRES	12:10	
JIMENEZ SAIZ	RAQUEL	TÈXTIL	DIVENDRES	09:40	

LAFONT SALVADO	JACINT	TECNOLOGIA	DIMARTS	09:40	
LÓPEZ	AMPARO	AUDICIÓ I LLENGUATGE			
LÓPEZ PIQUÉ	EMILI	VALENCIÀ	DIMECRES	09:40	TUTOR 2 BC_B
LLOBELL MOMPÓ	JAVIER	FOL	DIVENDRES	11:15	
LLOFRIU TERRASA	MIQUEL	FILOSOFIA	DIVENDRES	12:10	COO CONVIV/ TUTOR 1 BCS_B
MARTÍNEZ DUET	ANA M ^a	CASTELLA	DIMARTS	09:40	
MARTÍNEZ PENALBA	PERE PAU	VALENCIÀ	DILLUNS	09.40	
MEDINA ORTIZ	GLORIA	VALENCIÀ	DIJOURS	08:50	TUTORA 3 ESO C
MEZQUITA FAYOS	JOSÉ	PTEC INF	DIMECRES	09:40	
MICÓ MATEU	Fco. JAVIER	EDUCACIÓ FÍSICA	DILLUNS	08:50	
MIRALLES MONCHO	CRISTINA ISABEL	RELIGIÓ	DIMARTS	13:05	
MOLINA BALLESTER	VICENT	MATEMÀTIQUES	DIJOURS	08:50	TUTOR 2 ESO
MOLINA FRANCÉS	AITANA	CASTELLÀ	DILLUNS	08:50	TUTORA 2 FPB
MOLLÀ PAVIA	J. LUIS	MATEMÀTIQUES	DIMARTS	11:15	
MOMPÓ SARRIÓ	MARIA	TECNOLOGIA	DIMECRES	11:15	COORD. SECUN
MONTAGUD MARRAHÍ	NEUS	ANGLÉS	DIMECRES	08:50	
MOSCARDO LLOPIS	REBECA	TÈXTIL	DIMECRES	12:10	
NAVARRO RAMÍREZ	RAQUEL	TÈXTIL	DIJOURS	11:15	
OLCINA GIULLEM	MARÍA	FQ	DIVENDRES	08:50	C. ABSENTE /TUTORA 3 PDC
OLIVER PÉREZ	CRISTINA	MATEMÀTIQUES	DIMECRES	09:40	
OLTRA SANGENARO	ALEJANDRO	LLATÍ	DIMECRES	08:50	
PALOP DOCEDA	ÓSCAR	FQ	DIJOURS	08:50	TUTOR 2 ESO
PÉREZ GONZÁLEZ	IGNACIO	EPV	DIMECRES	08:50	ORIENTADORA
PLA MARTÍNEZ	JOSE ISMAEL	PED.TERAPÈUTICA	DILLUNS	08:50	
RAMIREZ CUEVAS	MARIA	ORIENTADORA	DIMECRES	08:50	
REIG MATEU	NOEMÍ	INFORMÀTICA	DIMECRES	12:10	SECRETARIA
REIG SILVESTRE	MÓNICA	ANGLÉS	DIMECRES	08:50	
RIOJA IBÁÑEZ	MARIA	CASTELLÀ	DILLUNS	12:10	
RUBIO DÍAZ	M ^a ANGELES	CIÈNCIES SOCIALS	DIMECRES	08:50	TUTORA 2 BHSG_D
SALES CHORDÁ	PATRICIA	ANGLÉS	DIMARTS	11:15	TUTORA 4 ESO A
SÁNCHEZ PINA	CRISTIAN	TÈXTIL	DILLUNS	08:50	
SÁNCHEZ COLOMER	VIOLETA	ANGLÉS	DIJOURS	08:50	
SÁNCHEZ PÉREZ	AMANDA	TÈXTIL	DIMARTS	08:50	
SANCHO JUAN	M ^a ANGELES	TÈXTIL	DIMARTS	12:10	COORDINADORA FP
SANJUAN PÉREZ	JOSE	EDUCACIÓ FÍSICA	DIMECRES	12:10	CAP ESTUDIS

PS4					
SISTERNES ALACOT	JOSE MANUEL	CIÈNCIES SOCIALS	DIJOURS	11:15	TUTORA 1 ESO C
SORO CARRASCO	BEGOÑA	MATEMÀTIQUES	DIJOURS	08:50	TUTORA 2 ESO A G
SUCH GRAU	JUANI	FÍSICA I QUÍMICA	DILLUNS	08:50	TUTORA 3 ESO B
TALENS TORMO	MARTA	FILOSOFIA	DILLUNS	09:40	TUTORA 2 BC_A
TORRES CLIMENT	CLARA	FOL	DIMECRES	09:40	
ÚBEDA PASTOR	VICENT	EDUCACIÓ FÍSICA	DIMECRES	08:50	TUTOR 4 ESO B
VILA MARTÍNEZ	VALERINA	MÚSICA	DIMECRES	11:15	

13.4. Plànol aules i entrades 24 25

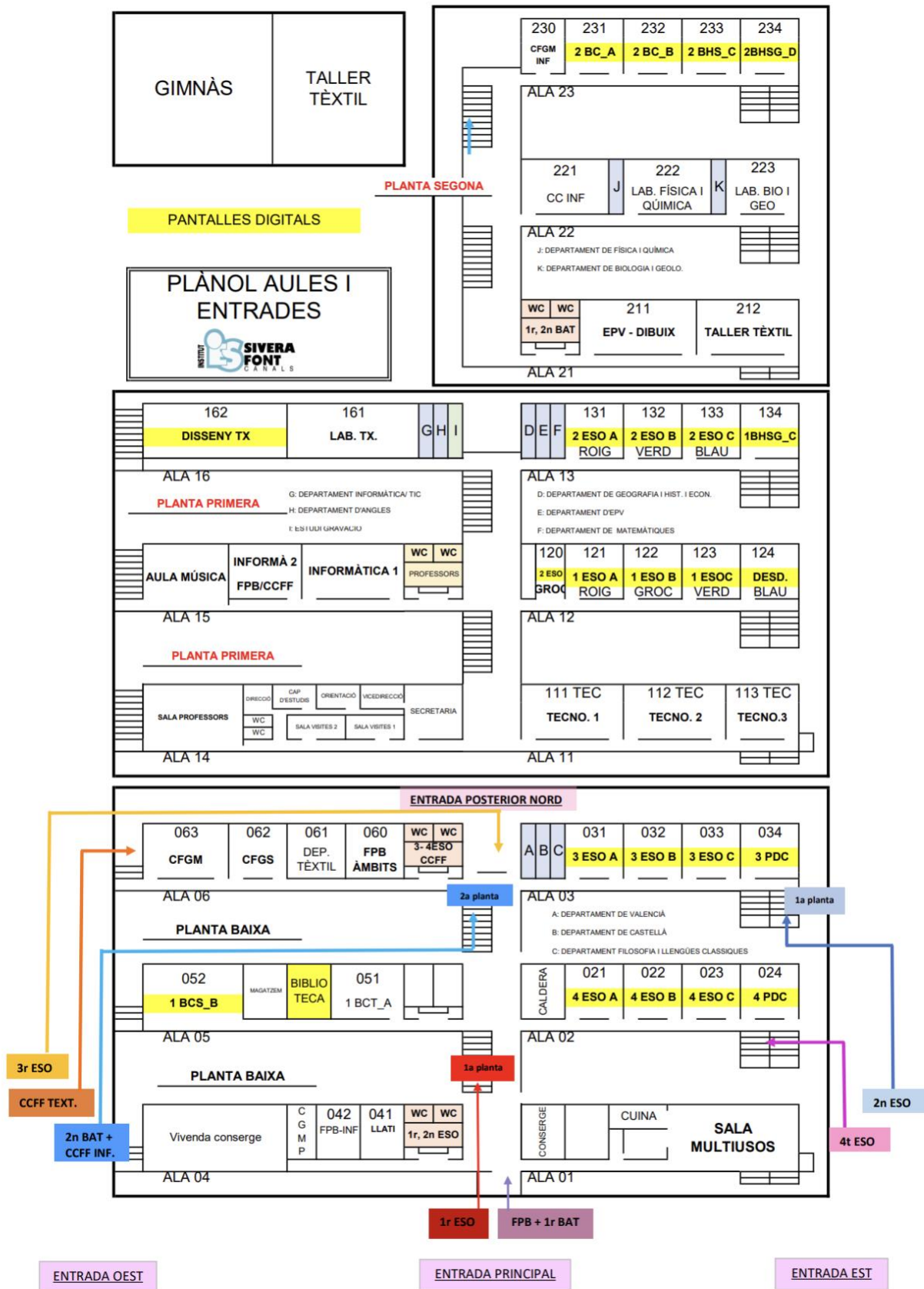

13.5. Correus professorat

LLISTAT CORREUS PROFESSORAT IES SIVERA FONT CURS 2024

GEOGRAFIA I HISTÒRIA

ALBI DURA, RAFAEL	r.albidura@edu.gva.es
BELLVIS GINER, MARIA AMPARO	ma.bellvisginer@edu.gva.es
CALATAYUD OLMO, JOAN MANUEL	jm.calatayudolmo@edu.gva.es
RUBIO DIAZ, MARIA ANGELES	ma.rubiodiaz@edu.gva.es
SISTERNES ALACOT, JOSE MANUEL	jm.sisternesalacot@edu.gva.es

BIOLOGIA I GEOLOGIA

ANDUIX ALCARAZ, XAVIER	x.anduixalcaraz@edu.gva.es
CERDA ALBIÑANA, MARIA CARMEN	mc.cerdaalbinana@edu.gva.es
FUSTER MARTÍ, VANESSA	v.fustermarti@edu.gva.es
VALLS PEREZ, IRENE	i.vallsperez@edu.gva.es

VALENCIÀ

BALDRES PEREZ, EMPAR	e.baldresperez@edu.gva.es
BLASCO GARCIA, OFELIA	o.blascogarcia@edu.gva.es
LOPEZ PIQUE, EMILI	e.lopezpique@edu.gva.es
MARTINEZ PENALBA, PEDRO PABLO	pp.martinezpenalba@edu.gva.es
MEDINA ORTIZ, GLORIA	g.medinaortiz@edu.gva.es

MATEMÀTIQUES

CERDA LARROSA, MANUEL ANTONIO	ma.cerdalarrosa@edu.gva.es
FERNANDEZ JUAN, MIGUEL ANGEL	ma.fernandezjuan@edu.gva.es
GARCIA BALLESTER, MANUEL	m.garciaballester@edu.gva.es
MOLINA BALLESTER, JOSE VICENTE	jv.molinaballester@edu.gva.es
MOLLA PAVIA, JOSE LUIS	jl.mollapavia@edu.gva.es
OLIVER PEREZ, CRISTINA	c.oliverperez@edu.gva.es
SORO CARRASCO, BEGOÑA	b.sorocarrasco@edu.gva.es

TÈXTIL

ALBIÑANA GARCIA, ESTHER	e.albinagarcia@edu.gva.es
CONCA BIOSCA, LINA MARIA	lm.conca@edu.gva.es
GARCIA CARSI, MARIA LORENA	ml.garciacarsi@edu.gva.es
GARCIA CATALA, JORDI	j.garciacatala@edu.gva.es
JIMENEZ SAIZ, RAQUEL	r.jimenez@edu.gva.es
NAVARRO RAMIREZ, RAQUEL	r.navarroramirez@edu.gva.es
SANCHIS PEREZ, AMANDA	a.sanchisperez@edu.gva.es
SANCHO JUAN, MARIA ANGELES	ma.sanchojuan@edu.gva.es

SANCHEZ PINA, CRISTIAN BERNABE cb.sanchezpina@edu.gva.es

ORIENTACIÓ

GOMEZ CASTELLS, JESSICA j.gomezcastells@edu.gva.es
LOPEZ CALATAYUD, MARIA AMPARO ma.lopezcalatayud2@edu.gva.es
PLA MARTINEZ, JOSE ISMAEL ji.plamartinez@edu.gva.es
RAMIREZ CUEVAS, MARIA AMPARO ma.ramirezcuevas@edu.gva.es

INFORMÀTICA

CARDONA MASIP, JOAN j.cardonamasip@edu.gva.es
CLIMENT PASCUAL, RAFAEL r.climentpascual@edu.gva.es
FERNANDEZ LOPEZ, BERNARDO b.fernandezlopez@edu.gva.es
MEZQUITA FAYOS, JOSE j.mezquitafayos@edu.gva.es
REIG MATEU, NOEMI n.reigmateu@edu.gva.es

FILOSOFIA

LLOFRIU TERRASA, MIGUEL JOSE mj.llofriuterrasa@edu.gva.es
TALENS TORMO, MARTA m.talenstormo@edu.gva.es

TECNOLOGIA

ARACIL SIRVENT, MARIA OLGA mo.aracilsirvent@edu.gva.es
CLIMENT MARTINEZ, ESTHER e.climentmartinez@edu.gva.es
GUTIERREZ TORMO, ROMAN r.gutierreztormo@edu.gva.es
LAFONT SALVADO, JACINTO j.lafontsalvado@edu.gva.es
MOMPO SARRIO, MARIA TERESA mt.momposarrio@edu.gva.es

ANGLÈS

BOLINCHES LOPEZ, MARIA LOURDES ml.bolincheslopez@edu.gva.es
GARCIA MORA, MACARENA m.garciamora2@edu.gva.es
MONTAGUD MARRAHI, NEUS n.montagudmarrahi@edu.gva.es
REIG SILVESTRE, MONICA m.reigsilvestre@edu.gva.es
SALES CHORDA, PATRICIA p.saleschorda@edu.gva.es
SANCHIS COLOMER, VIOLETA v.sanchis2@edu.gva.es

DIBUIX

CIGES LOPEZ, MARIA DOLORES md.cigeslopez@edu.gva.es
PEREZ GONZALEZ, IGNACIO i.perezgonzalez@edu.gva.es

CASTELLÀ

GARRIDO GARRIDO, ANA a.garridogarrido@edu.gva.es
MARTINEZ DUET, ANA MARIA am.martinezduet@edu.gva.es

MOLINA FRANCES, AITANA a.molinafrances@edu.gva.es
RIOJA IBAÑEZ, MARIA m.riojaibanez@edu.gva.es
ZALVEZ MORENO, ARANTXA a.zalvezmoreno@edu.gva.es

FÍSICA I QUÍMICA

GALIANA VILA, MARIA TERESA mt.galianavila@edu.gva.es
OLCINA GUILLEM, MARIA m.olcinaguillem@edu.gva.es
SUCH GRAU, JUANA j.suchgrau@edu.gva.es
PALOP DOCEDA, OSCAR o.palopdoceda@edu.gva.es

EDUCACIÓ FÍSICA

MICO MATEU, FRANCISCO JAVIER fj.micomateu@edu.gva.es
SANJUAN PEREZ, JOSE j.sanjuanperez@edu.gva.es
UBEDA PASTOR, VICENT v.ubedapastor@edu.gva.es

ECONOMIA

CASTELLS HERNANDO, MARIA JESUS nmj.castellshernan@edu.gva.es
FERRI SOLER, SARA s.ferrisolera@edu.gva.es

MÚSICA

VILA MARTINEZ, VALERINA v.vilamartinez@edu.gva.es

LLATÍ I GREC

OLTRA SANGENARO, ALEJANDRO as.oltrasangenaro@edu.gva.es

FOL

LLOBELL MOMPO, JAVIER j.llobellmompom@edu.gva.es
TORRES CLIMENT, CLARA ISABEL ci.torrescliment@edu.gva.es

RELIGIÓ

MIRALLES MONCHO, CRISTINA ISABEL ci.mirallesmoncho@edu.gva.es